



⚠ Läs den här handboken noga innan fordonet används.

ÄGARENS HANDBOK

**YBR 125**

**YBR125ED**

3D9-F8199-M2

 **Läs den här handboken noga innan fordonet används. Handboken ska medfölja fordonet om det säljs.**

Välkommen till Yamaha och dess motorcykelvärld!

Som ägare av YBR125ED, kan du dra fördelar av den stora erfarenhet som Yamaha besitter och den senaste teknologin vad gäller design och tillverkning av högkvalitativa produkter som har gett Yamaha det goda rykte om pålitlighet.

Ta dig tid att läsa igenom denna handbok noga så att du kan njuta av alla fördelarna som din YBR125ED har. Handboken ger dig inte bara anvisningar om hur du hanterar, kontrollerar och sköter din motorcykel, den ger dig även information om hur du ska skydda dig själv och andra från problem och skador.

Dessutom får du många tips i handboken som gör att du kan hålla din motorcykel i bästa möjliga skick. Om du har ytterligare frågor ska du inte dra dig för att fråga din Yamaha återförsäljare.

Yamaha teamet önskar dig många säkra och trevliga körningar. Kom bara ihåg att låta säkerheten gå först!

Yamaha har alltid som mål att förbättra produktdesign och kvalitet. Av denna anledning, medan denna handbok innehåller den senaste tillgängliga produktinformationen, kan det förekomma vissa skillnader mellan motorcykeln och denna handbok. Kontakta en Yamaha återförsäljare om du har några frågor om handboken.

## **VARNING**

---



**Läs den här handboken noga innan du börjar använda motorcykeln.**

---

# VIKTIG INFORMATION OM HANDBOKEN

MAU10132

Speciellt viktig information i denna handbok särskiljs genom följande:

	<b>Detta är en varningssymbol. Den används för att uppmärksamma dig på att det finns risk för personsador. Följ alla säkerhetsmeddelanden efter symbolen för att undvika personsador och dödsfall.</b>
 <b>VARNING</b>	<b>En VARNING innebär en farlig situation som, om den inte undviks, kan resultera i livshotande skador.</b>
<b>ANMÄRKNING</b>	<b>En ANMÄRKNING innebär att speciell försiktighet måste iaktas för att undvika att fordonet eller annan egendom skadas.</b>
<b>TIPS</b>	<b>Ett TIPS är viktig information för att underlätta vissa handhavanden.</b>

# **VIKTIG INFORMATION OM HANDBOKEN**

---

MAU37230

**YBR125ED  
ÄGARENS HANDBOK  
©2008 av Yamaha Motor Co., Ltd.  
1:a utgåvan, Oktober 2008  
Alla rättigheter förbehållna.  
Omtryck eller obehörig användning  
utan skriftligt tillstånd från  
Yamaha Motor Co., Ltd.  
är uttryckligen förbjuden.  
Tryckt i Nederländerna.**

# INNEHÅLL

<b>SÄKERHETSFÖRESKRIFTER</b> .....	1-1	<b>FÖR DIN EGEN SÄKERHET – KONTROLLER FÖRE KÖRNING</b> .....	4-1	Kontroll av frambromshandtagets spel .....	6-16
<b>BESKRIVNING</b> .....	2-1	<b>HANTERING OCH VIKTIGA PUNKTER VID KÖRNING</b> .....	5-1	Justering av bromspedalens spel .....	6-17
Sedd från vänster .....	2-1	Start av motorn .....	5-1	Justering av bromsljuskontakten .....	6-17
Sedd från höger .....	2-2	Växling .....	5-2	Kontroll av bromsbelägg fram och bromsbackar bak .....	6-18
Reglage och instrument .....	2-3	Tips för att sänka bränsleförbrukningen .....	5-2	Kontroll av bromsvätskenivån fram .....	6-18
<b>INSTRUMENT OCH KONTROLLFUNKTIONER</b> .....	3-1	Inkörning av motorn .....	5-3	Byte av bromsvätska .....	6-19
Huvudströmbrytare/styrlås .....	3-1	Parkering .....	5-3	Kedjespänning .....	6-20
Indikerings- och varningslampor .....	3-2	<b>REGELBUNDEN SKÖTSEL OCH JUSTERING</b> .....	6-1	Rengöring och smörjning av kedjan .....	6-21
Hastighetsmätare .....	3-3	Ägarens verktygssats .....	6-1	Kontroll av och smörjning av kablarna .....	6-22
Varvräknare .....	3-3	Tabell över regelbunden skötsel för emissionssystemet .....	6-2	Kontroll av och smörjning av gashandtag och kabel .....	6-22
Självtestande komponent .....	3-3	Tabell över allmän skötsel och smörjning .....	6-3	Kontroll av och smörjning av bromspedal och växelpedal .....	6-23
Bränslemätare .....	3-4	Lossa och sätta fast paneler .....	6-6	Kontroll av och smörjning av broms- och kopplingshandtag .....	6-23
Styrmaturer .....	3-4	Kontroll av tändstiftet .....	6-7	Kontroll av och smörjning av mittstöd och sidostöd .....	6-24
Kopplingshandtag .....	3-5	Motorolja .....	6-9	Smörjning av svingarmens ledpunkter .....	6-25
Växelpedal .....	3-5	Rengöring av luftfiltret .....	6-10	Kontroll av framgaffeln .....	6-25
Bromshandtag .....	3-5	Kontroll av tomgångsvarvtalet .....	6-12	Kontroll av styrningen .....	6-26
Bromspedal .....	3-6	Justering av gaskabelns spel .....	6-12	Kontroll av hjullager .....	6-26
Tanklock .....	3-6	Ventilspel .....	6-13	Batteri .....	6-26
Bränsle .....	3-7	Däck .....	6-13	Byte av säkringen .....	6-28
Katalysatorer .....	3-8	Gjutna fälgar .....	6-15	Byte av strålkastarlampa .....	6-29
Startkick .....	3-9	Justering av kopplingshandtagets spel .....	6-15		
Justering av stötdämpare .....	3-9				
Pakethållare .....	3-10				
Fästen för bagagerem .....	3-10				
Sidostöd .....	3-10				
Avstängningssystem för tändkrets .....	3-11				

Byte av bakljus-/bromsljus- lampa .....	6-30
Byte av blinkerslampa .....	6-31
Byte av parkeringsljuslampa .....	6-31
Framhjul .....	6-32
Bakhjul .....	6-33
Felsökning .....	6-35
Felsökningsschema .....	6-36

## **SKÖTSEL OCH FÖRVARING AV**

<b>MOTORCYKELN</b> .....	7-1
Försiktighet med matta färger .....	7-1
Skötsel .....	7-1
Förvaring .....	7-3

<b>SPECIFIKATIONER</b> .....	8-1
------------------------------	-----

<b>KONSUMENTINFORMATION</b> .....	9-1
Identifikationsnummer .....	9-1

## Ta ansvar som ägare

I egenskap av fordonets ägare, är du ansvarig för att motorcykeln körs säkert och på rätt sätt.

Motorcyklar kör i ett spår.

Säker hantering och användning beror på korrekt körteknik så väl som förarens kunskaper. Alla förare ska känna till följande innan de kör motorcykeln.

Han eller hon ska:

- Få ingående anvisningar om alla aspekter av motorcykelkörning av en kunnig person.
- Iaktta varningar och underhållskrav i den här ägarhandboken.
- Få behörig utbildning i säker och korrekt körteknik.
- Få professionell teknisk service enligt den här ägarhandboken och/eller när det mekaniska skicket kräver det.

## Säker körning

Utför kontrollerna före körning varje gång fordonet används så att det är i säkert skick. Risken för en olycka eller

egendomsskador ökar om du inte inspekterar och underhåller fordonet på rätt sätt. En lista över kontroller före körning finns på sidan 4-1.

- Motorcykeln är konstruerad för en förare och en passagerare.
- Att bilister inte upptäcker och känner igen motorcyklar i trafiken är den dominerande orsaken till olyckor mellan bilar och motorcyklar. Många olyckor orsakas av bilförare som inte ser motorcykeln. Att göra sig själv synlig verkar vara ett mycket effektivt sätt att minska risken för denna typ av olyckor.

### Alltså:

- Använd en ljus jacka.
- Var extra försiktig när du närmar dig och kör genom korsningar, eftersom korsningar är de vanligaste platserna för motorcykelolyckor.
- Kör där bilisterna kan se dig. Undvik att köra i bilisternas döda vinkel.

- Många olyckor inbegriper oerfarna förare. Det är faktisk så att många förare som är inblandade i olyckor inte har giltigt motorcykelkörkort.
  - Se till att du är behörig och enbart lånar ut motorcykeln andra behöriga förare.
  - Känn din kompetens och din begränsning. Om du håller dig inom dina begränsningar kan det hjälpa dig undvika olyckor.
  - Vi rekommenderar att du övar dig på att köra motorcykeln där det inte finns någon trafik tills du känner motorcykeln och alla dess regler ordentligt.
- Många olyckor orsakas av att föraren gör fel. Ett vanligt fel som förare gör är stora svängar på grund av för hög hastighet eller felaktig kurvtagning (otillräcklig lutningsvinkel för hastigheten).



- Följ alltid hastighetsbegränsningarna och kör aldrig fortare än vad väglaget och trafikförhållandena medger.
- Blinka alltid innan du svänger eller byter fil. Se till att bilisterna kan se dig.
- Förarens och passagerarens kroppsställningar är viktiga för korrekt körning.
  - Föraren ska ha båda händerna på styret och båda fötterna på förarens fotstöd under körning, för att kunna behålla kontrollen över motorcykeln.
  - Passageraren ska alltid hålla i föraren, sitsremmen eller handtaget, i förekommande fall, med båda händerna och ha båda fötterna på passagerarens fotstöd. Kör aldrig med passagerare om inte han eller hon kan ha båda fötterna ordentligt på passagerarens fotstöd.
- Kör aldrig alkohol- eller narkotikapåverkad.
- Denna motorcykel är endast konstruerad för att köra på vägar. Den är inte lämplig för terrängkörning.

### Skyddskläder

De flesta dödsolyckor med motorcyklar beror på huvudskador. Att använda hjälm är den allra främsta faktorn för att förhindra eller minska huvudskador.

- Använd alltid en godkänd hjälm.
- Använd ansiktsskydd eller glasögon. Vind i oskyddade ögon kan bidra till försämrad syn som kan försena upptäckten av faror.
- Att använda jacka, kraftiga stövlar, byxor, handskar etc., är effektivt för att förhindra eller minska skrubbsår och skärsår.
- Använd aldrig löst sittande kläder, eftersom de kan fastna i reglagespakar, fotstöd eller i hjulen och orsaka skador eller en olycka.
- Använd alltid skyddskläder som täcker benen, anklarna och fötterna. Motorn och avgassystemet är mycket heta under och efter användningen och kan orsaka brännskador.
- Passagerare ska också iaktta försiktighetsåtgärderna ovan.

### Undvik kolmonoxidförgiftning

Alla avgaser innehåller kolmonoxid som är en livsfarlig gas. Om du andas in kolmonoxid kan det leda till huvudvärk, yrsel, dåsighet, illamående, förvirring och till slut död.

Kolmonoxid är en färglös, luktlös och smaklös gas som kan vara närvarande trots att du inte kan se eller lukta avgaser. Livsfarliga nivåer av kolmonoxid kan snabbt byggas upp och du kan plötsligt bli oförmögen att vidta åtgärder för att rädda dig själv. Livsfarliga nivåer av kolmonoxid kan dröja sig kvar i flera timmar eller dagar på instängda eller dåligt ventilerade platser. Om du känner symptom på kolmonoxidförgiftning ska du omedelbart lämna platsen, gå ut i friska luften och SÖKA LÄKARHJÄLP.

- Kör inte motorn inomhus. Kolmonoxid kan snabbt nå livshotande nivåer även om du försöker ventilera ut avgaserna med fläktar, öppna fönster eller dörrar.



# SÄKERHETSFÖRESKRIFTER

1

- Kör inte motorn på dåligt ventilerade eller delvis instängda platser som lador, garage eller carports.
- Kör inte motorn utomhus där avgasen kan tränga in i en byggnad genom öppningar som t.ex. fönster och dörrar.

## Lastning

Om du sätter på tillbehör på motorcykeln eller lastar den kan stabiliteten och hanteringen påverkas negativt om motorcykelns viktfördelning ändras. För att undvika risken för olyckor, var ytterst försiktig när du lastar motorcykeln eller sätter på tillbehör på den. Var extra försiktig när du kör en motorcykel med last eller tillbehör. Nedan följer några allmänna riktlinjer hur du lastar motorcykeln tillsammans med information om tillbehören:

Totala vikten för förare, passagerare, tillbehör och last får inte överstiga den maximala lasten. **En olycka kan inträffa om du kör ett överlastat fordon.**

### Maxlast:

196 kg (432 lb)

När du lastar inom denna gräns, tänk på följande:

- Lasten och tillbehörens vikt ska hållas så låg och så nära motorcykeln som möjligt. Packa de tyngsta artiklarna ordentligt så nära fordonets mitt som möjligt och fördela vikten så jämnt som möjligt på båda sidorna om motorcykeln för att minska obalans och instabilitet.
- Vikt som rör sig kan orsaka plötslig obalans. Se till att tillbehör och last är ordentligt fastsatta på motorcykeln innan du kör. Kontrollera tillbehörsfästen och lastremmar ofta.
  - Justera fjädningen efter lasten (endast modeller med justerbar fjädning) och kontrollera däckens skick och tryck.
  - Fäst aldrig stora eller tunga föremål på styret, framgaffeln eller framskärmen. Sådana föremål, inklusive last som sovsäckar, sjösäckar eller tält, kan skapa instabil hantering eller långsam styrning.

- **Fordonet är inte konstruerat att dra en släpvagn eller en sidovagn.**

## Yamaha originaltillbehör

Att välja tillbehör till fordonet är ett viktigt val. Yamaha originaltillbehör, som bara kan köpas hos en Yamaha återförsäljare, har utformats, testats och godkänts av Yamaha för användning på fordonet. Många företag som inte har någon anknytning till Yamaha tillverkar delar och tillbehör eller erbjuder modifikationer för Yamaha fordon. Yamaha har inte någon möjlighet att testa produkterna som sådana företag erbjuder. Därför kan Yamaha varken godkänna eller rekommendera tillbehör från andra tillverkare eller modifikationer som inte speciellt rekommenderas av Yamaha, även om de säljs och installeras av en Yamaha återförsäljare.

## **Delar, tillbehör och ändringar från andra tillverkare**

Trots att du kan hitta produkter vars utformning och kvalitet liknar Yamaha originaltillbehör, bör du vara medveten om att sådana tillbehör eller ändringar kan vara olämpliga eftersom de kan utgöra en säkerhetsrisk för dig själv och andra. Montering av tillbehör eller modifieringar som ändrar fordonets konstruktion eller köregenskaper kan öka risken att du själv eller andra skadas allvarligt eller dödas. Du ansvarar för skador som uppstår på grund av ändringar på fordonet.

Tänk på följande riktlinjer, så väl som de under "Last" när du monterar tillbehör.

- Montera aldrig tillbehör eller ha last som minskar motorcykelns prestanda. Kontrollera tillbehöret noggrant innan du använder det för att säkerställa att det inte på något sätt minskar markfrigången eller lutningen vid kurvtagning, begränsar

fjädringens utslag, styrutslaget eller manövreringen av reglage, eller skymmer lampor och reflektorer.

- Tillbehör som sitter på styret eller på framgaffeln kan skapa instabilitet på grund av felaktig viktfordelning eller ändringar i aerodynamik. Om man sätter på tillbehör på styret eller framgaffeln, måste de vara så lätta och så få som möjligt.
- Skrymmande eller stora tillbehör kan påverka motorcykelns stabilitet allvarligt på grund av aerodynamisk påverkan. Vinden kan försöka lyfta motorcykeln, eller kan motorcykeln bli instabil vid sidvindar. Sådana tillbehör kan även orsaka instabilitet när man kör om eller blir omkörd av stora fordon.
- Vissa tillbehör kan förskjuta föraren från dennas normala körställning. Denna felaktiga körställning begränsar förarens rörelsefrihet och kan minska styrförmågan. Därför rekommenderar vi inte sådana tillbehör.

- Var försiktig när du monterar elektriska tillbehör. Om elektriska tillbehör överskrider kapaciteten i motorcykelns elektriska system kan elfel uppstå, vilket kan orsaka en farlig förlust av ljus eller motorkraft.

## **Däck och fälgar från andra tillverkare**

Däcken och fälgarna som levereras med motorcykeln är konstruerade att motsvara fordonets prestandaegenskaper och ge den bästa kombinationen av hantering, bromsförmåga och komfort. Andra däck, fälgar, storlekar och kombinationer kan vara olämpliga. Mer information om däckspecifikationer och byte av däck finns på sidan 6-13.

## Sedd från vänster

2

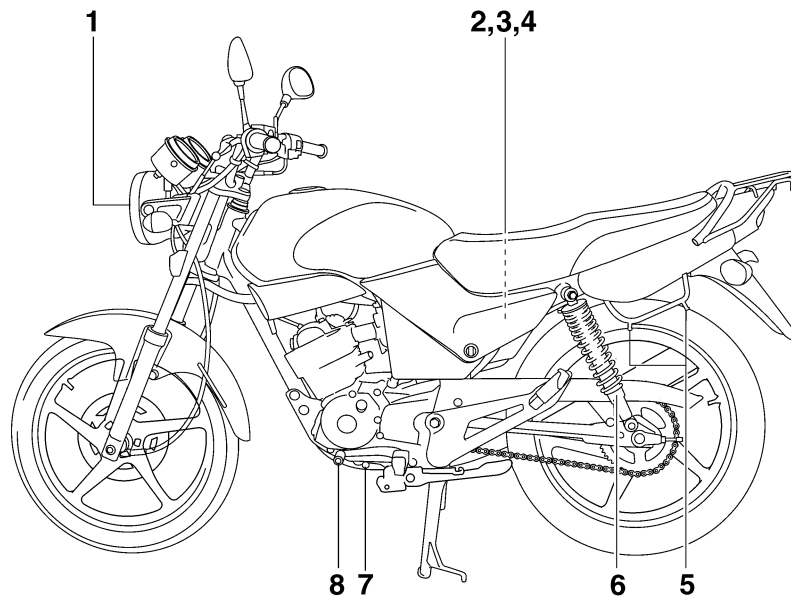

1. Strålkastare (se sidan 6-29)
2. Säkring (se sidan 6-28)
3. Batteri (se sidan 6-26)
4. Ägarens verktygssats (se sidan 6-1)
5. Fäste för bagagerem (se sidan 3-10)
6. Justeringsring för stötdämparens fjäderförspänning (se sidan 3-9)
7. Oljeavtappningsplugg (se sidan 6-9)
8. Växelpedal (se sidan 3-5)

## Sedd från höger

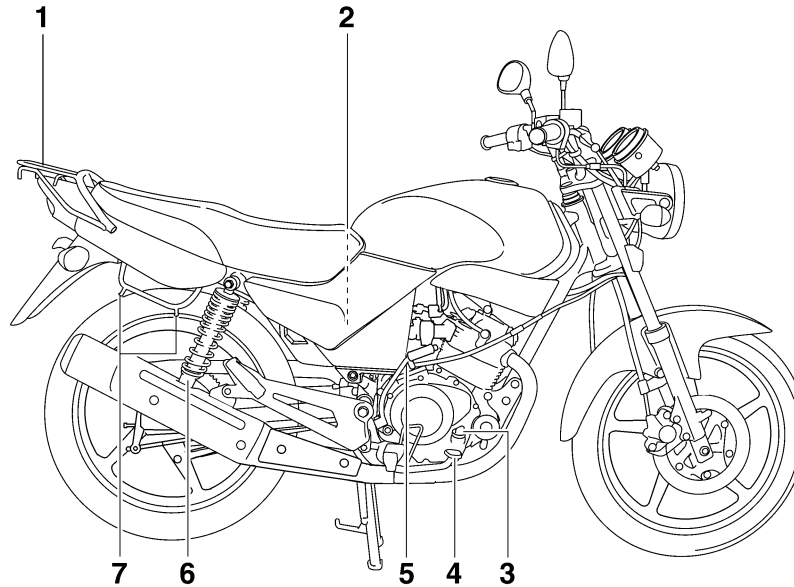

1. Pakethållare (se sidan 3-10)
2. Luffilter (se sidan 6-10)
3. Påfyllningsplugg för motorolja (se sidan 6-9)
4. Bromspedal (se sidan 3-6)
5. Startkick (se sidan 3-9)
6. Justeringsring för stötdämparens fjäderförspänning (se sidan 3-9)
7. Fäste för bagagerem (se sidan 3-10)

## Reglage och instrument

2

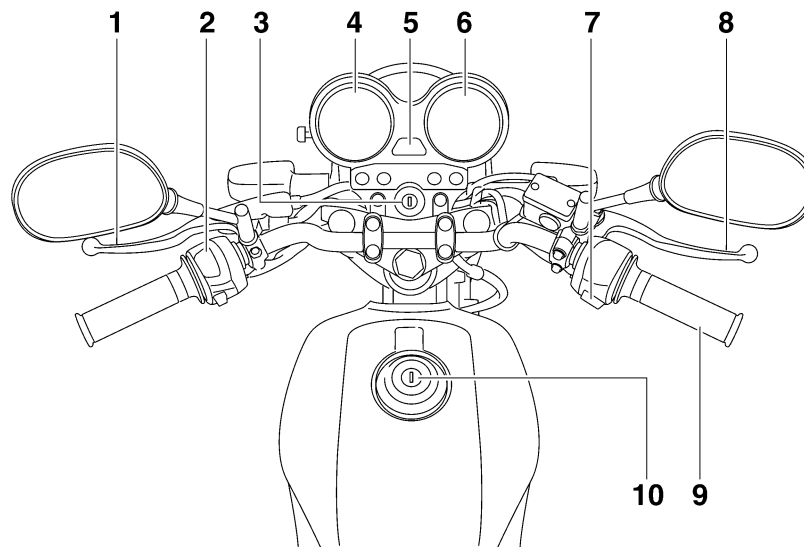

1. Kopplingshandtag (se sidan 3-5)
2. Styrarmaturer, vänster (se sidan 3-4)
3. Huvudströmbrytare/styrlås (se sidan 3-1)
4. Hastighetsmätare (se sidan 3-3)
5. Bränslemätare (se sidan 3-4)
6. Varvräknare (se sidan 3-3)
7. Styrarmatur, höger (se sidan 3-4)
8. Bromshandtag (se sidan 3-5)

9. Gashandtag (se sidan 6-12)
10. Tanklock (se sidan 3-6)

# INSTRUMENT OCH KONTROLLFUNKTIONER

## Huvudströmbrytare/styrlås MAU10460

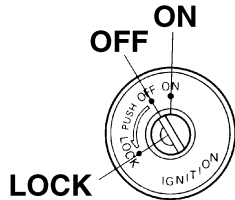

Reglaget för huvudströmbrytare/styrlås hanterar tändningen och belysningen och används även för att låsa styrningen. De olika lägena beskrivs nedan.

### ON MAU33590

Alla elkretsar matas med ström, instrumentbelysningen, bakljus och parkeringsljus tänds och motorn kan startas. Det går inte att ta ur nyckeln.

### TIPS

Strålkastaren tänds automatiskt när motorn startat och lyser till dess nyckeln vrids till "OFF", även om motorn tjuvstannar.

### OFF MAU10661

Alla elektriska system är avstängda. Det går att ta ur nyckeln.

### **! VARNING**

Vrid aldrig nyckeln till läget "OFF" eller "LOCK" när fordonet körs. Alla elsystem stängs av om du gör det vilket kan leda till att du förlorar kontrollen över fordonet eller en olycka.

### LOCK MAU43141

Styrlåset är låst och alla elektriska system är avstängda. Det går att ta ur nyckeln.

## För att låsa styrningen

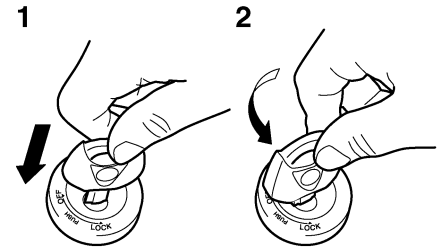

1. Tryck.
2. Vrid.

1. Vrid styret helt och hållet till vänster.
2. Med nyckeln i läge "OFF", tryck in den och vrid den till "LOCK".
3. Ta ur nyckeln.

# INSTRUMENT OCH KONTROLLFUNKTIONER

För att låsa upp styrningen

1

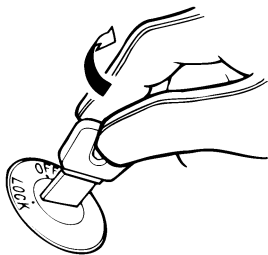

3

1. Vrid.

Stoppa in nyckeln och vrid den till "OFF".

## Indikerings- och varningslampor

MAU11003

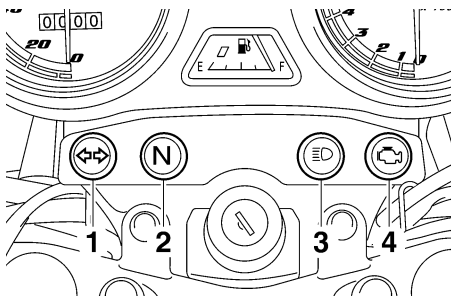

1. Indikeringslampor för blinkers "◁ ▷"
2. Indikeringslampa för neutralläge "N"
3. Indikeringslampa för helljus "☰"
4. Varningslampa för motorproblem "⚠"

## Indikeringslampor för blinkers "◁ ▷"

MAU11020

Denna indikeringslampa blinkar när blinkersomkopplaren vrids åt vänster eller höger.

## Indikeringslampa för neutralläge "N"

MAU11060

Denna indikeringslampa tänds när växeln ligger i friläge.

## Indikeringslampa för helljus "☰"

MAU11080

Denna indikeringslampa tänds när helljuset slås på.

## Varningslampa för motorproblem "⚠"

MAU11505

Denna varningslampa tänds eller blinkar om ett fel avkänns i en elektrisk krets som övervakar motorn. Låt en Yamaha återförsäljare kontrollera det självtestande systemet om det inträffar. (Se sidan 3-3 för en förklaring av den självtestande komponenten.)

Varningslampans elektriska krets kan kontrolleras genom att vrida nyckeln till läge "ON". Varningslampan ska tändas i några sekunder och sedan släckas.

Om varningslampan inte tänds när tändningsnyckeln vrids till läge "ON", eller fortsätter att lysa efter det att motorn startat, be en Yamaha återförsäljare kontrollera elkretsen.



## Hastighetsmätare

MAU11630

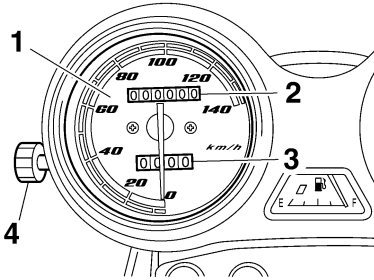

1. Hastighetsmätare
2. Vägmätare
3. Tripmätare
4. Återställningsknapp för tripmätare

Hastighetsmätaren är utrustad med en hastighetsmätare, en vägmätare och en tripmätare. Hastighetsmätaren visar hur fort du kör. Vägmätaren visar hur långt motorcykeln har gått. Tripmätaren visar hur långt motorcykeln har gått efter senaste nollställning med återställningsknappen. Tripmätaren kan användas för att uppskatta den sträcka som kan köras på en full tank. Denna information ger dig möjlighet att planera dina tanknings-tillfällen.

## Varvräknare

MAU11851

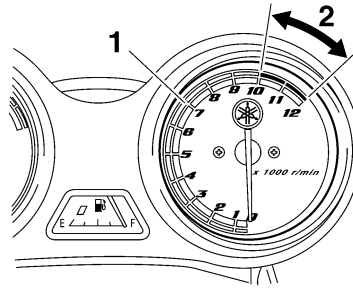

1. Varvräknare
2. Varvräknarens röda fält

Den elektriska varvräknaren ger föraren möjlighet att se vilket varvtal som motorn har och anpassa körningen till motorns bästa varvtalsområde.

MCA10031

### **ANMÄRKNING**

**Undvik att varva motorn över det röda fältet på varvräknaren.  
Rött fält: 10000 varv/min och högre**

## Självttestande komponent

MAU12092

Denna modell är utrustad med en självtestande komponent för olika elektriska kretsar.

Om ett problem på någon av dessa kretsar upptäcks, kommer varningslampan för motorproblem att tändas eller blinka. Om detta inträffar, låt en Yamaha återförsäljare kontrollera motorcykeln.

MCA11170

### **ANMÄRKNING**

**För att förhindra motorskador, låt en Yamaha återförsäljare kontrollera motorcykeln så snart som möjligt.**

# INSTRUMENT OCH KONTROLLFUNKTIONER

## Bränslemätare

MAU37052

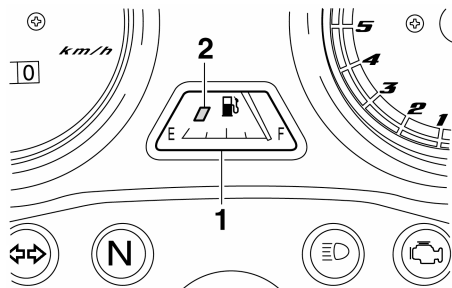

1. Bränslemätare
2. Rött fält

Bränslemätaren visar hur mycket bränsle det finns i bränsletanken. Nålen rör sig mot "E" (Empty) när bränslemängden minskar. När nålen har nått det röda området finns det cirka 3.0 L (0.79 US gal, 0.66 Imp.gal) kvar i bränsletanken. Om detta inträffar bör du tanka så snart som möjligt.

### TIPS

Huvudströmbrytaren måste vridas till "ON" för att bränslemätaren ska visa korrekt avläsning av bränslenivån.

## Styrarmaturer

MAU12347

### Vänster

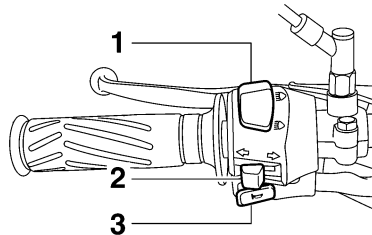

1. Avbländningskontakt "☰/☷"
2. Blinkersomkopplare "↔/↔"
3. Signalknapp "📢"

### Höger

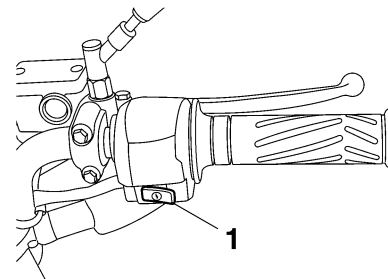

1. Startknapp "🌀"

## Avbländningskontakt "☰/☷"

MAU12400

Tryck knappen till läge "☰" för att få helljus och till läge "☷" för att få halvljus.

## Blinkersomkopplare "↔/↔"

MAU12460

För att blinka med höger blinkers, skjut knappen till "↔". För att blinka med vänster blinkers, skjut knappen till "↔". När du släpper knappen återgår den till sitt mittläge. För att stänga av blinkningen, tryck in knappen när den har återgått till sitt mittläge.

## Signalknapp "📢"

MAU12500

Tryck in knappen för att ge ljudsignal.

## Startknapp "🌀"

MAU12711

Tryck på knappen för att startmotorn ska dra runt motorn. Se sidan 5-1 för startinstruktioner före start av motorn.

Varningslampan för motorproblem MAU41700 när tändningsnyckeln vrids till läge "ON" och startknappen trycks in, men det betyder inte att det är något fel.

## Kopplingshandtag

MAU12820

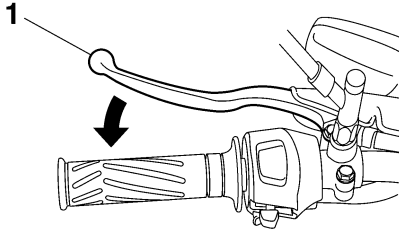

1. Kopplingshandtag

Kopplingshandtaget är placerat på styrets vänstra styrgrepp. För att koppla ur, dra in kopplingshandtaget mot styrgreppet. För att släppa kopplingen, släpp kopplingshandtaget. Kopplingshandtaget bör dras in snabbt och släppas långsamt för att kopplingen ska ta mjukt. På kopplingshandtaget sitter en kopplingskontakt som är en del av avstängningssystemet för tändkretsen. (Se sidan 3-11.)

## Växelpedal

MAU12870

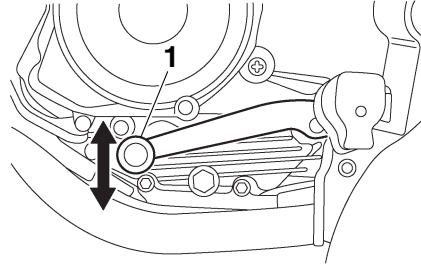

1. Växelpedal

Växelpedalen är placerad på motorns vänstra sida och används i kombination med kopplingshandtaget vid växling av den 5-växlade växellådan som denna motorcykel är utrustad med.

## Bromshandtag

MAU12890

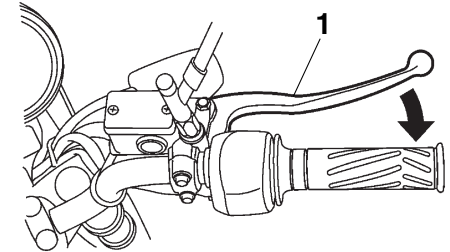

1. Bromshandtag

Bromshandtaget är placerat på styrets högra styrgrepp. För att bromsa med framhjulsbromsen, dra in bromshandtaget mot styrgreppet.

## Bromspedal

MAU12941

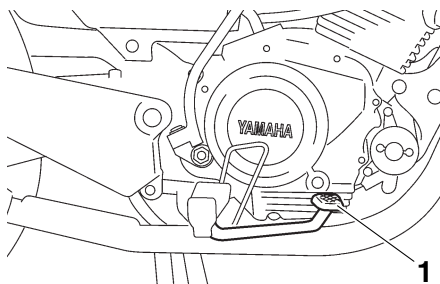

1. Bromspedal

Bromspedalen är placerad på motorcykelns högra sida. Tryck ner bromspedalen för att aktivera bromsen på bakhjulet.

## Tanklock

MAU13002

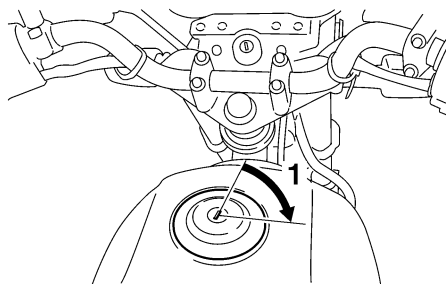

1. Lås upp.

### För att ta bort tanklocket

Stoppa in nyckeln i nyckelhålet och vrid den 1/4 varv medurs. Tanklocket låses upp och tanklocket kan nu tas bort.

### För att sätta på tanklocket

1. Tryck ner tanklocket i läge med nyckeln i nyckelhålet.
2. Vrid nyckeln moturs så att locket låses och ta sedan ur nyckeln.

### TIPS

Tanklocket kan inte sättas på om inte nyckeln sitter i låset. Det går inte att ta ur nyckeln om tanklocket inte är ordentligt stängt och låst.



Se till att tanklocket är ordentligt stängt innan du kör iväg. Bränsleläckor utgör en brandrisk.

MWA11141

# INSTRUMENT OCH KONTROLLFUNKTIONER

## Bränsle

Se till att det finns tillräckligt med bensin i tanken.

MAU13221

MWA10881

### **! VARNING**

**Bensin och bensinångor är mycket antändbara. Följ instruktionerna nedan för att undvika brand och explosioner samt minska risken för personskador när du tankar.**

1. Stäng av motorn och kontrollera att det inte sitter någon på fordonet innan du tankar. Tanka inte när du röker eller befinner dig i närheten av gnistor, öppna lågor eller andra antändningskällor som t.ex. styrlågor på vattenvärmare eller torktumlare.
2. Fyll inte på för mycket i tanken. Se till att pumpmunstycket förs in i hålet på bränsletanken när du tankar. Sluta tanka när bränslet når påfyllningsrörets nederdel. Eftersom bränsle utvidgas när det värms upp kan värme från motorn eller solen göra att bränsle läcker ut ur bränsletanken.

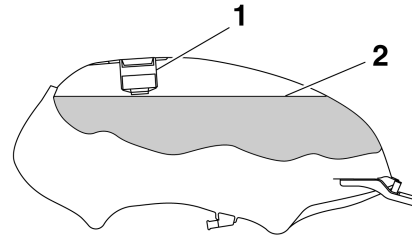

1. Bränsletankens påfyllningsrör
2. Bränslenivå
3. Torka omedelbart upp eventuellt spillt bränsle. **ANMÄRKNING: Torka omedelbart av bränsle som spillts med en ren, torr, mjuk trasa eftersom bränsle kan försämra målade ytor och plaster.** [MCA10071]
4. Se till att tanklocket stängs ordentligt.

### **! VARNING**

**Bensin är giftigt och kan orsaka personskador eller dödsfall. Var försiktig när du hanterar bensin. Sug aldrig upp bensin med munnen. Om du råkar svälja bensin, inandas mycket bensinångor eller få bensin i ögonen, ska du genast uppsöka läkare. Om du**

**får bensin på huden ska du tvätta området med tvål och vatten. Byt kläder om du får bensin på kläderna.**

MAU13320

#### **Rekommenderat bränsle:**

ANVÄND ENDAST BLYFRI  
REGULARBENSIN

#### **Tankvolym:**

13.0 L (3.43 US gal, 2.86 Imp.gal)

#### **Reservtank, mängd:**

3.0 L (0.79 US gal, 0.66 Imp.gal)

MCA11400

### **ANMÄRKNING**

**Använd endast blyfri bensin. Om du använder bensin som inte är blyfri kan allvarliga skador uppstå på motorn, exempelvis ventiler, kolringar och avgassystem.**

Din Yamaha motor har konstruerats för att köra på blyfri regularbensin med ett oktantal på 91 eller högre. Om motorn knackar (eller spikar) bör du använda ett bränsle av annat märke eller en premium blyfri bensin. Om du använder

# INSTRUMENT OCH KONTROLLFUNKTIONER

---

blyfri bensin kommer tändstiftens livslängd att förlängas och underhållskostnaderna minskar.

MAU13445

MCA10701

## Katalysatorer

Detta fordon är utrustat med en katalysator i avgassystemet.

MWA10862



**Avgassystemet är hett efter körning. För att förhindra brandrisk och brännskador:**

- Parkera inte motorcykeln i närheten av brandfarliga områden som gräs eller annat material som lätt kan antändas.
- Parkera fordonet på en plats där fotgängare och barn inte kan komma i kontakt med det heta avgassystemet.
- Försäkra dig om att avgassystemet har kallnat innan du arbetar med det.
- Låt inte motorn gå på tomgång i mer än några minuter. Lång tomgångskörning kan göra att värme byggs upp.

## ANMÄRKNING

**Använd endast blyfri bensin. Om du använder bensin som inte är blyfri kan katalysatorn ta skada.**

## Startkick

MAU43150

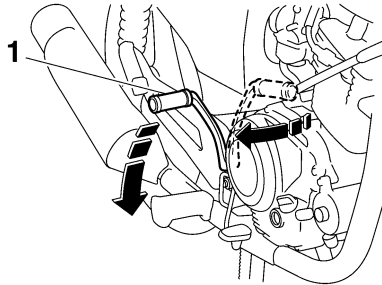

1. Startkick

Om motorn inte startar när du trycker på startknappen, försök starta den med hjälp av startkicken. För att starta motorn faller du ut startkickens spak, trampar ned den försiktigt tills du känner ett visst motstånd och trampar därefter ned den kraftigt. Denna modell är utrustad med en primär startkick, med vilken motorn kan startas i vilken växel som helst om kopplingen är urkopplad och stödet är uppfällt. Vi rekommenderar dock att växeln läggs i neutralläge innan du startar.

## Justering av stötdämpare

MAU14881

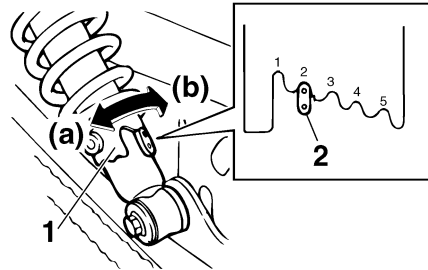

1. Justeringsring för fjäderförspänning
2. Lägesindikering

Stötdämparna är utrustade med en justeringsring för fjäderförspänningen.

MCA10101

### ANMÄRKNING

**Vrid inte utöver de maximala och minimala inställningarna, det kan skada mekanismen.**

MWA10210

### ⚠ VARNING

**Justera alltid båda stötdämparna lika. I annat fall kan du få dålig stabilitet på motorcykeln vilket kan leda till att du förlorar kontrollen på motorcykeln.**

Justera fjäderförspänningen på följande sätt.

För att öka fjäderförspänningen och därigenom göra fjädningen hårdare vrid du justeringsringen på stötdämparen i riktning (a). För att minska fjäderförspänningen och därigenom göra fjädningen mjukare vrid du justeringsringen på stötdämparen i riktning (b).

Rikta in lämpligt spår i justeringsringen med lägesindikeringen på stötdämparen.

### Fjäderförspänning:

Minimum (mjuk):

1

Standard:

2

Maximum (hård):

5

# INSTRUMENT OCH KONTROLLFUNKTIONER

## Pakethållare

MAU15112

MWA10171

### ⚠ VARNING

- Du bör inte lasta mer än 3 kg (6.6 lb) på pakethållaren.
- Överskrid ej fordonets maximala lastkapacitet 196 kg (432 lb).

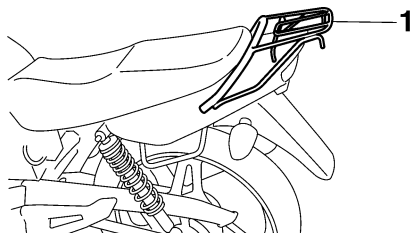

1. Pakethållare

## Fästen för bagagerem

MAU15190

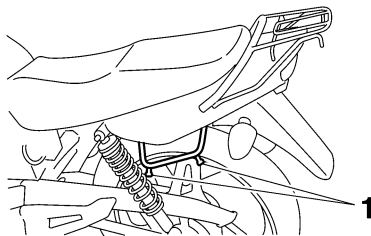

1. Fäste för bagagerem

Det finns fyra fästen för bagagerem under sadelns baksida.

## Sidostöd

MAU15301

Sidostödet är placerat på ramens vänstra sida. Fäll upp stödet och fäll ner det med foten medan du håller motorcykeln upprätt.

### TIPS

Den inbyggda kontakten i sidostödet är en del av avstängningssystemet för tändkretsen som stänger av tändningen i vissa situationer. (Se nedan för en förklaring om avstängningssystemet för tändkretsen.)

MWA10240

### ⚠ VARNING

Motorcykeln får inte köras med sidostödet nerfällt, eller om sidostödet inte kan fällas upp ordentligt (eller inte stannar kvar i uppfällt läge) eftersom sidostödet kan komma i kontakt med marken och störa föraren, som då kan förlora kontrollen över motorcykeln. Yamaha's avstängningssystem för tändkrets har utvecklats för att hjälpa föraren att uppfylla det ansvar som ställs att fälla upp sidostödet innan motorcykeln körs iväg. Kontrollera därför detta system re-



gelbundet enligt nedanstående beskrivning och låt en Yamaha återförsäljare reparera det om det inte fungerar tillfredsställande.

---

MAU43162

## Avstängningssystem för tändkrets

Avstängningssystemet för tändkretsen (som består av sidostödskontakten, kopplingskontakten och neutrallägeskontakten) har följande funktioner.

- Systemet förhindrar att motorn går att starta om en växel ligger i och sidostödet är uppe men kopplingshandtaget inte är indraget.
- Systemet förhindrar att motorn går att starta om en växel ligger i och kopplingshandtaget är indraget men sidostödet fortfarande är nerfällt.
- Systemet stänger av motorn om en växel ligger i och sidostödet fälls ner.

Kontrollera regelbundet funktionen på avstängningssystemet för tändkrets enligt följande förfarande.

# INSTRUMENT OCH KONTROLLFUNKTIONER

3

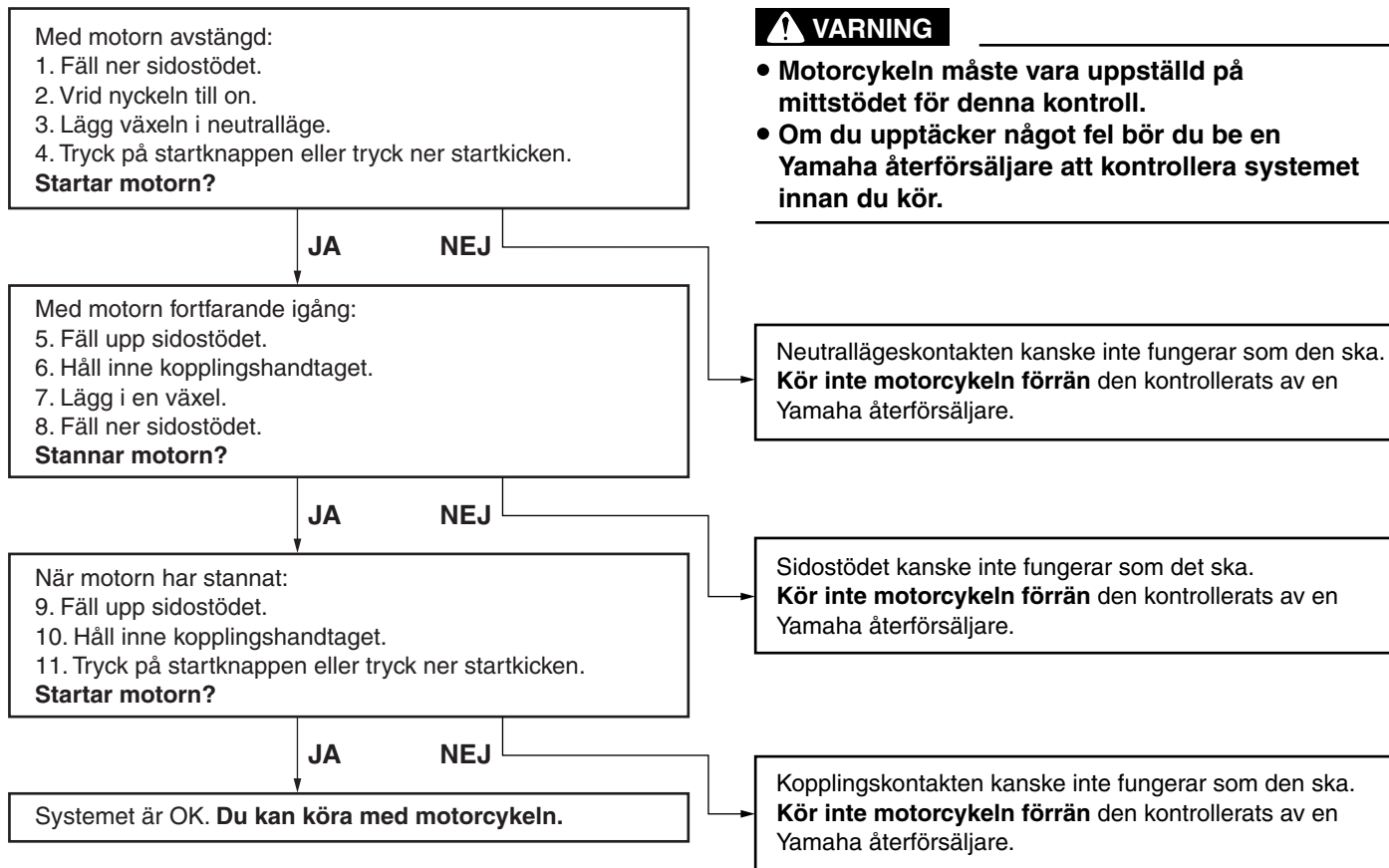

# FÖR DIN EGEN SÄKERHET – KONTROLLER FÖRE KÖRNING

MAU15596

Inspektera fordonet före varje användningstillfälle så att det är i säkert skick. Följ alltid de inspektions- och underhållsprocedurer samt scheman som beskrivs i ägarhandboken.

MWA11151



## VARNING

**Risken för en olycka eller egendomsskador ökar om du inte inspekterar och underhåller fordonet på rätt sätt. Kör inte fordonet om du stöter på några problem. Låt en Yamaha återförsäljare se över fordonet om ett problem inte kan åtgärdas med procedurerna som beskrivs i den här handboken.**

Kontrollera följande punkter innan fordonet körs:

ARTIKEL	KONTROLLER	SIDAN
Bränsle	<ul style="list-style-type: none"><li>• Kontrollera bränslenivån i tanken.</li><li>• Fyll på om det behövs.</li><li>• Kontrollera om det finns läckage i bränsleledningarna.</li></ul>	3-7
Motorolja	<ul style="list-style-type: none"><li>• Kontrollera oljenivån i motorn.</li><li>• Fyll på, vid behov, med rekommenderad olja till rätt nivå.</li><li>• Kontrollera om det läcker någon olja.</li></ul>	6-9
Frambroms	<ul style="list-style-type: none"><li>• Kontrollera funktionen.</li><li>• Om den känns mjuk eller fjädrar, be en Yamaha återförsäljare att lufta bromssystemet.</li><li>• Kontrollera om bromsbeläggen är slitna.</li><li>• Byt vid behov.</li><li>• Kontrollera vätskenivån i behållaren.</li><li>• Fyll på, vid behov, med rekommenderad bromsvätska till rätt nivå.</li><li>• Kontrollera om hydraulsystemet läcker.</li></ul>	6-18, 6-18
Bakbroms	<ul style="list-style-type: none"><li>• Kontrollera funktionen.</li><li>• Kontrollera glappet i pedalen.</li><li>• Justera vid behov.</li></ul>	6-17, 6-18
Koppling	<ul style="list-style-type: none"><li>• Kontrollera funktionen.</li><li>• Smörj kabeln om det behövs.</li><li>• Kontrollera glappet i handtaget.</li><li>• Justera vid behov.</li></ul>	6-15

# FÖR DIN EGEN SÄKERHET – KONTROLLER FÖRE KÖRNING

ARTIKEL	KONTROLLER	SIDAN
<b>Gashandtag</b>	<ul style="list-style-type: none"><li>• Kontrollera att det går mjukt.</li><li>• Kontrollera glappet i kabeln.</li><li>• Vid behov, låt en Yamaha återförsäljare justera gaskabelns spel och smörja gashandtagets mekanism.</li></ul>	6-12, 6-22
<b>Reglagekablar</b>	<ul style="list-style-type: none"><li>• Kontrollera att det går mjukt.</li><li>• Smörj om det behövs.</li></ul>	6-22
<b>Kedja</b>	<ul style="list-style-type: none"><li>• Kontrollera kedjespänningen.</li><li>• Justera vid behov.</li><li>• Kontrollera kedjans skick.</li><li>• Smörj om det behövs.</li></ul>	6-20, 6-21
<b>Hjul och däck</b>	<ul style="list-style-type: none"><li>• Kontrollera om de är skadade.</li><li>• Kontrollera mönsterdjup och däckens skick.</li><li>• Kontrollera lufttrycket.</li><li>• Korrigera vid behov.</li></ul>	6-13, 6-15
<b>Bromspedal och växelpedal</b>	<ul style="list-style-type: none"><li>• Kontrollera att det går mjukt.</li><li>• Smörj ledpunkterna om det behövs.</li></ul>	6-23
<b>Broms- och kopplingshandtag</b>	<ul style="list-style-type: none"><li>• Kontrollera att det går mjukt.</li><li>• Smörj ledpunkterna om det behövs.</li></ul>	6-23
<b>Mittstöd, sidostöd</b>	<ul style="list-style-type: none"><li>• Kontrollera att det går mjukt.</li><li>• Smörj ledpunkterna om det behövs.</li></ul>	6-24
<b>Ramfästen</b>	<ul style="list-style-type: none"><li>• Kontrollera att alla muttrar, bultar och skruvar är ordentligt åtdragna.</li><li>• Dra åt om det behövs.</li></ul>	—
<b>Instrument, belysning, signaler och kontakter</b>	<ul style="list-style-type: none"><li>• Kontrollera funktionen.</li><li>• Korrigera vid behov.</li></ul>	—
<b>Sidostödets kontakt</b>	<ul style="list-style-type: none"><li>• Kontrollera funktionen på avstängningssystemet för tändkrets.</li><li>• Låt en Yamaha återförsäljare kontrollera fordonet om systemet inte fungerar som det ska.</li></ul>	3-10

MAU15951

MAU43184

Läs ägarhandboken noga så att du lär känna alla reglage. Fråga en Yamaha återförsäljare om det finns ett reglage eller en funktion som du inte förstår.

MWA10271



**Om du inte är bekant med reglagen kan du förlora kontrollen över fordonet vilket kan leda till en olycka eller personskador.**

## Start av motorn

För att avstängningssystemet för tändkrets ska tillåta att motorn får startas, måste något av följande vara uppfyllt:

- Växeln ligger i neutralläge.
- En växel ligger i men kopplingshandtaget är indraget och sidostödet är uppfällt.

Mer information finns på sidan 3-11.

1. Vrid nyckeln till "ON".
2. Lägg växeln i neutralläge. (Se sidan 5-2.) Indikeringslampan för neutralläge bör tändas. Låt en Yamaha återförsäljare kontrollera elkretsen om den inte gör det.
3. Starta motorn genom att trycka på startknappen eller genom att trycka ned startkickens spak.

**ANMÄRKNING:** För att motorn ska hålla så länge som möjligt bör du undvika kraftiga accelerationer så länge som motorn är kall! [MCA11041]

Om motorn inte startar direkt när du använder startknappen, släpp startknappen och vänta några sekunder innan du försöker igen. Varje startförsök bör göras så kort

som möjligt för att inte belasta batteriet för mycket. Låt inte startmotorn arbeta mer än 10 sekunder åt gången. Om motorn inte startar med startmotorn, försök använda startkicken.

# HANTERING OCH VIKTIGA PUNKTER VID KÖRNING

## Växling

MAU16671

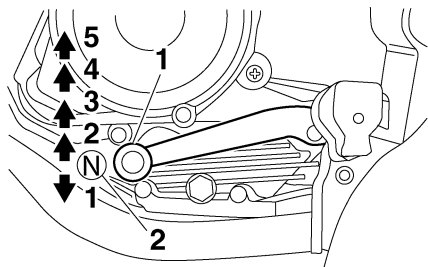

1. Växelpedal
2. Neutralläge

Genom att utnyttja växlar kan du styra den tillgängliga motorkraften som behövs för start, acceleration, körning uppför branta backar etc. Växellägena visas på bilden.

### TIPS

För att lägga i friläget, tryck ner pedalen flera gånger tills den inte går ner längre och lyft sedan upp den lätt.

MCA10260

### ANMÄRKNING

- Låt inte motorcykeln rulla för länge i friläge med motorn avstängd och bogsera inte motor-

cykeln långa sträckor. Växellådan får bara tillräckligt med smörjning så länge motorn är igång. Otillräcklig smörjning kan skada växellådan.

- Använd alltid kopplingen när du växlar för att undvika att få skador på motor, växellåda och kraftöverföring, som inte är konstruerade för den chock som uppstår när växlar tvingas i.

MAU16810

## Tips för att sänka bränsleförbrukningen

Bränsleförbrukningen beror i stor utsträckning på hur du kör. Här får du några tips för att hålla bränsleförbrukningen nere:

- Växla upp tidigt och undvik höga varvtal vid acceleration.
- Varva inte motorn när du växlar ner och undvik höga varvtal utan att motorn är belastad.
- Stäng av motorn i stället för att låta den gå på tomgång länge (exempelvis i trafikstockningar, vid trafikljus och vid järnvägsövergångar).

# HANTERING OCH VIKTIGA PUNKTER VID KÖRNING

## Inkörning av motorn

MAU16830

Den viktigaste tiden för din motors livslängd är den tiden som du kör mellan 0 och 1000 km (600 mi). Av denna anledning bör du läsa detta material noga. Eftersom motorn är helt ny får den inte belastas för hårt under de första 1000 km (600 mi). De olika delarna i motorn slits in och polerar varandra till rätta driftstoleranser. Under denna period bör du undvika att ha fullgas eller belastas motorn på sådant sätt att motorn kan överhettas.

MAU37252

## 0–500 km (0–300 mi)

Undvik att varva över 6000 varv/min under längre perioder. Efter varje driftstimme ska du stänga av motorn och låta den svalna i fem till tio minuter. Variera motorvarvtalet med jämna mellanrum. Kör inte motorn med konstant gaspådrag hela tiden.

## 500–1000 km (300–600 mi)

Undvik att varva över 7500 varv/min under längre perioder.

Varva motorn som du vill genom väx-larna, men aldrig med full gas. **ANMÄRKNING:** Efter 1000 km (600 mi) körning ska du byta motorolja. [MCA10281]

## Efter 1000 km (600 mi)

Fordonet kan nu köras normalt.

MCA10310

### ANMÄRKNING

- Undvik att varva motorn över det röda fältet på varvräknaren.
- Om det uppstår något problem med motorn under inkörningstiden bör du omedelbart ta kontakt med en Yamaha återförsäljare som får kontrollera orsaken.

MAU17213

## Parkering

Vid parkering, stäng av motorn och ta ur nyckeln.

MWA10311

### VARNING

- Eftersom motorn och avgasröret kan bli mycket varma bör du inte parkera där fotgängare eller barn kan nudda delarna och få brännskador.
- Parkera inte i en backe eller på mjukt underlag eftersom motorcykeln då kan välta, vilket ökar risken för bränsläckor och brand.
- Parkera inte i närheten av gräs eller andra material som kan fatta eld.

# REGELBUNDEN SKÖTSEL OCH JUSTERING

MAU17241

Regelbunden kontroll, justering och smörjning håller din motorcykel i trafik-säkert och gott skick. Fordonets ägare/föraren ansvarar för säkerheten. De viktigaste punkterna för kontroll, justering och smörjning av fordonet beskrivs på sidorna som följer.

De tidsintervall som finns angivna i tabellen för regelbunden skötsel och smörjning bör enbart ses som rekommendationer under normala körförhållanden. Underhåll kanske måste utföras oftare beroende på väder, vägförhållanden, geografiskt läge och körstil.

6

## **⚠ VARNING**

**Risken för personskador eller dödsfall när fordonet underhålls eller körs kan öka om fordonet inte sköts eller underhålls på rätt sätt. Låt en Yamaha återförsäljare utföra service om du inte är van vid fordonsunderhåll.**

MWA15121

## **⚠ VARNING**

**Stäng av motorn när underhåll utförs om inte annat anges.**

- När motorn är igång finns det rörliga delar i den där kroppsdelar eller kläder kan fastna och elektriska delar som kan orsaka elektriska stötar eller brand.
- Om motorn körs när underhåll utförs kan det leda till ögonskador, brännskador, brand eller kolmonoxidförgiftning – eventuellt med dödlig utgång. Mer information om kolmonoxidförgiftning finns på sidan 1-1.

## Ägarens verktygssats

MAU17341

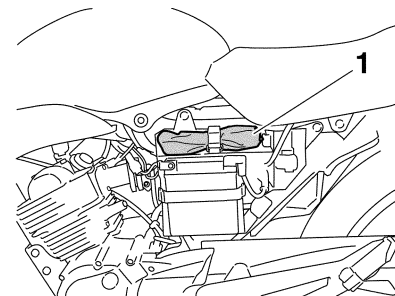

1. Ägarens verktygssats

Ägarens verktygssats är placerad bakom panel B. (Se sidan 6-6.)

Den serviceinformation som finns i denna manual och de verktyg som finns i ägarens verktygssats är till för att hjälpa dig under arbeten med förebyggande skötsel och vid mindre reparationer. Du kan emellertid behöva ytterligare verktyg, som exempelvis en momentnyckel, för att genomföra vissa skötselarbeten på rätt sätt.

## TIPS

Om du inte har tillgång till dessa verktyg eller inte har tillräcklig erfarenhet för ett speciellt arbete, kan du be en Yamaha återförsäljare att utföra det åt dig.



# REGELBUNDEN SKÖTSEL OCH JUSTERING

MAU46870

## TIPS

- De årliga kontrollerna måste genomföras varje år, utom då en kilometerbaserad skötsel, eller för UK, en mil-baserad skötsel, genomförs i stället.
- Från 30000 km (17500 mi), upprepa skötselintervallen med början från 6000 km (3500 mi).
- De punkter som är markerade med en asterisk bör utföras av en Yamaha återförsäljare eftersom dessa punkter kräver användande av specialverktyg, data och tekniska kunskaper.

MAU46920

## Tabell över regelbunden skötsel för emissionssystemet

NR.	ARTIKEL	KONTROLLPUNKT ELLER SKÖTSELARBETE	MÄTARSTÄLLNING					ÅRLIG KONTROLL
			1000 km (600 mi)	6000 km (3500 mi)	12000 km (7000 mi)	18000 km (10500 mi)	24000 km (14000 mi)	
1	* Bränsleledning	• Kontrollera bensinslangarna om de har sprickor eller andra skador.		√	√	√	√	√
2	Tändstift	• Kontrollera skicket. • Rengör och ställ in elektroavstånd.		√		√		
		• Byt ut.			√		√	
3	* Ventiler	• Kontrollera ventilspelet. • Ställ in.		√	√	√	√	
4	* Bränsleinsprutning	• Kontrollera tomgångsvarvtalet.	√	√	√	√	√	√
5	* Luftinsugets system	• Kontrollera om luftavstängningsventil, reed-ventil och slang har skador. • Byt de detaljer som är skadade om det behövs.		√	√	√	√	√

6

# REGELBUNDEN SKÖTSEL OCH JUSTERING

MAU17716

## Tabell över allmän skötsel och smörjning

NR.	ARTIKEL	KONTROLLPUNKT ELLER SKÖTSELARBETE	MÄTARSTÄLLNING					ÅRLIG KONTROLL
			1000 km (600 mi)	6000 km (3500 mi)	12000 km (7000 mi)	18000 km (10500 mi)	24000 km (14000 mi)	
1	Luftfilter	• Rengör.		√		√		
		• Byt ut.			√		√	
2	Koppling	• Kontrollera funktionen. • Ställ in.	√	√	√	√	√	
3	* Frambroms	• Kontrollera funktionen, vätskenivån och eventuellt läckage.	√	√	√	√	√	√
		• Byt bromsbelägg.	Så snart som de är nerslitna till gränsen					
4	* Bakbroms	• Kontrollera funktion och justera bromspedalens spel.	√	√	√	√	√	√
		• Byt bromsbackar.	Så snart som de är nerslitna till gränsen					
5	* Bromsslang	• Kontrollera eventuell förekomst av sprickor eller andra skador.		√	√	√	√	√
		• Byt ut.	Vart 4:e år					
6	* Hjul	• Kontrollera om de är skeva eller har skador.		√	√	√	√	
7	* Däck	• Kontrollera mönsterdjup och om de har skador. • Byt vid behov. • Kontrollera lufttrycket. • Korrigera vid behov.		√	√	√	√	√
8	* Hjullager	• Kontrollera lagerspel och om de har skador.		√	√	√	√	
9	* Svingarmslagringens bussningar	• Kontrollera om bussningarna är lösa.		√	√	√	√	
		• Smörj med ett litiumbaserat fett.	Var 50000 km (30000 mi)					

# REGELBUNDEN SKÖTSEL OCH JUSTERING

NR.	ARTIKEL	KONTROLLPUNKT ELLER SKÖTSELARBETE	MÄTARSTÄLLNING					ÅRLIG KONTROLL
			1000 km (600 mi)	6000 km (3500 mi)	12000 km (7000 mi)	18000 km (10500 mi)	24000 km (14000 mi)	
10	<b>Kedja</b>	<ul style="list-style-type: none"> <li>Kontrollera kedjans spänning, uppriktning och skick.</li> <li>Justera och smörj in kedjan ordentligt med ett smörjmedel som är anpassat för kedjor med O-ring.</li> </ul>	Varje 1000 km (600 mi) och efter att ha tvättat motorcykeln eller kört i regn					
11	* <b>Stylrager</b>	<ul style="list-style-type: none"> <li>Kontrollera lagerspel och att styrningen går lätt.</li> <li>Smörj med ett litiumbaserat fett.</li> </ul>	√	√	√	√	√	
12	* <b>Ramfästen</b>	<ul style="list-style-type: none"> <li>Kontrollera att alla muttrar, bultar och skruvar är ordentligt åtdragna.</li> </ul>		√	√	√	√	√
13	<b>Sidostöd, mittstöd</b>	<ul style="list-style-type: none"> <li>Kontrollera funktionen.</li> <li>Smörj.</li> </ul>		√	√	√	√	√
14	* <b>Sidostödets kontakt</b>	<ul style="list-style-type: none"> <li>Kontrollera funktionen.</li> </ul>	√	√	√	√	√	√
15	* <b>Framgaffel</b>	<ul style="list-style-type: none"> <li>Kontrollera funktion och om det läcker olja.</li> </ul>		√	√	√	√	
16	* <b>Stötdämpare</b>	<ul style="list-style-type: none"> <li>Kontrollera funktion och om stötdämparna läcker olja.</li> </ul>		√	√	√	√	
17	<b>Motorolja</b>	<ul style="list-style-type: none"> <li>Byt.</li> <li>Kontrollera oljenivån och om motorcykeln läcker olja.</li> </ul>	√	√	√	√	√	√
18	* <b>Bromskontakter, fram och bak</b>	<ul style="list-style-type: none"> <li>Kontrollera funktionen.</li> </ul>	√	√	√	√	√	√
19	<b>Rörliga delar och kablar</b>	<ul style="list-style-type: none"> <li>Smörj.</li> </ul>		√	√	√	√	√
20	* <b>Gashandtag och kabel</b>	<ul style="list-style-type: none"> <li>Kontrollera funktion samt om spelet är för stort.</li> <li>Justera gaskabelns spel vid behov.</li> <li>Smörj gashandtagets mekanism och kabel.</li> </ul>		√	√	√	√	√
21	* <b>Belysning, signaler och kontakter</b>	<ul style="list-style-type: none"> <li>Kontrollera funktionen.</li> <li>Ställ in halvljuset.</li> </ul>	√	√	√	√	√	√

# REGELBUNDEN SKÖTSEL OCH JUSTERING

---

MAU18660

## TIPS

---

- Luftfiltret måste ses över oftare om du kör i fuktiga eller dammiga områden.
  - Hydraulbroms
    - Kontrollera och fyll på bromsvätska vid behov.
    - Vart annat år bör huvdbromscylinderns och bromsokets inre komponenter bytas samt bromsvätskan ersättas.
    - Byt bromsledningar vart fjärde år eller om det uppstått sprickor eller om de är skadade.
-

# REGELBUNDEN SKÖTSEL OCH JUSTERING

## Lossa och sätta fast paneler

MAU18771

De paneler som visas på bilden måste lossas för att visa skötselarbeten som beskrivs i detta kapitel ska kunna utföras. Titta i detta avsnitt varje gång som en panel måste lossas eller sättas fast.

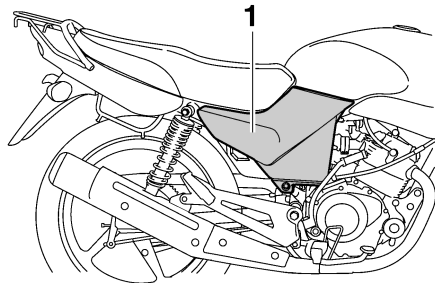

1. Panel A

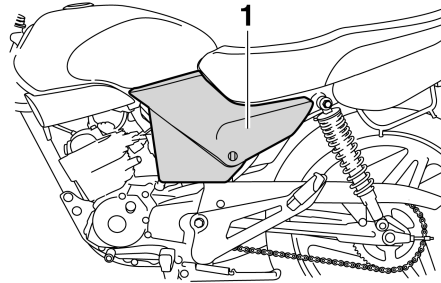

1. Panel B

## Panel A

MAU37070

### För att ta bort panelen

1. Ta bort skruven.

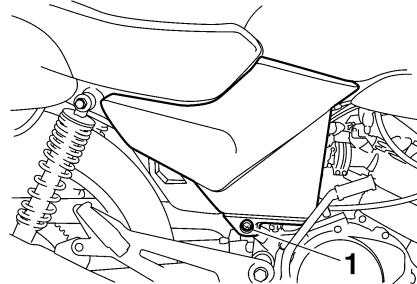

1. Skruv

2. Dra ut framkanten på panelen och skjut sedan panelen framåt så att den lossnar i bakkanten.

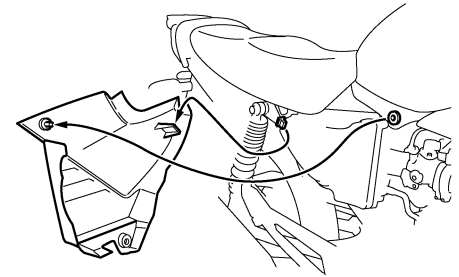

### För att sätta fast panelen

1. Placera bakkanten i läge och tryck sedan in framkanten.

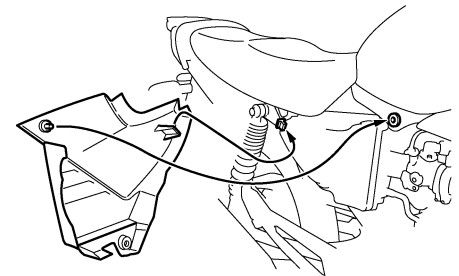

2. Skruva fast skruven.

# REGELBUNDEN SKÖTSEL OCH JUSTERING

MAU36961

## Panel B

### För att ta bort panelen

1. För bort skyddet över panelens lås, stoppa in nyckeln i nyckelhålet och vrid den 1/4 varv medurs.

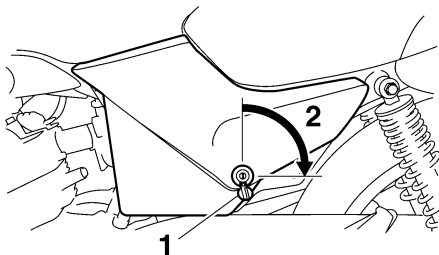

1. Skydd för panelens lås
2. Lås upp.

2. Dra ut framkanten på panelen med nyckeln sittande i låset och skjūt sedan panelen framåt så att den lossnar i bakkanten.

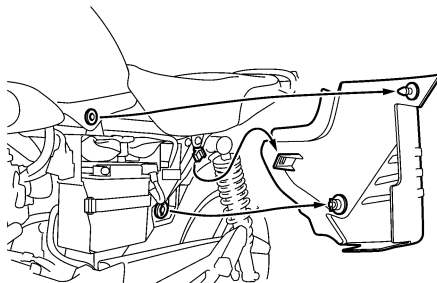

### För att sätta fast panelen

1. Placera bakkanten i läge och tryck sedan in framkanten med nyckeln sittande i låset.

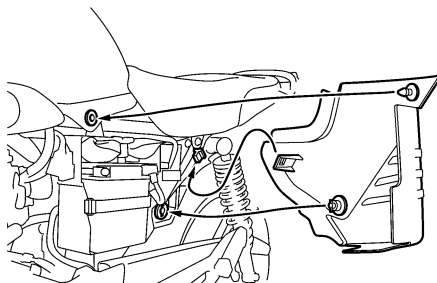

2. Tryck panelen inåt och vrid nyckeln moturs så att locket låses och ta sedan ur nyckeln. Placera skyddet över panelens lås.

MAU19603

## Kontroll av tändstiftet

Tändstiftet är en viktig komponent i motorn och det är lätt att kontrollera det. Eftersom värme och avlagringar gör att tändstift långsamt eroderar, bör tändstiftet tas bort och kontrolleras enligt tabellen för regelbunden skötsel och smörjning. Dessutom kan tändstiftets skick avslöja motorns skick.

### För att ta bort tändstiftet

1. Ta bort tändstiftshatten.

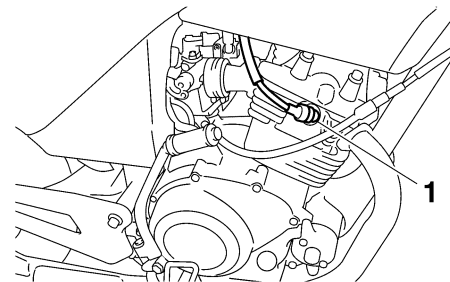

1. Tändstiftshatt

2. Ta bort tändstiften som bilden visar med hjälp av den tändstiftsnyckel som finns i ägarens verktygsset.

# REGELBUNDEN SKÖTSEL OCH JUSTERING

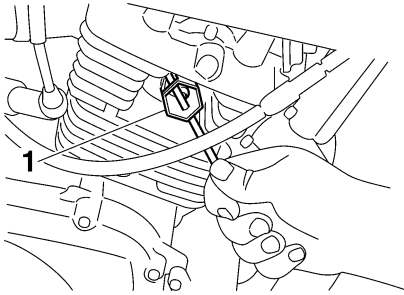

1. Tändstiftsnyckel

## För att kontrollera tändstiftet

1. Kontrollera att porslinet runt mittelelektroden har en lätt ljusbrun färg (den ideala färgen när motorcykeln körs normalt).

## TIPS

Om färgen på tändstiftet skiljer sig från de andra kan det vara fel på motorn. Försök inte åtgärda felet själv. Låt i stället en Yamaha återförsäljare kontrollera motorcykeln.

2. Kontrollera om elektroden på tändstiftet har eroderat eller om det finns avlagringar och byt tändstiftet vid behov.

## Rekommenderat tändstift:

NGK/CR6HSA

## För att montera tändstiftet

1. Mät elektroдавståndet på tändstiftet med ett bladmått och justera avståndet vid behov.

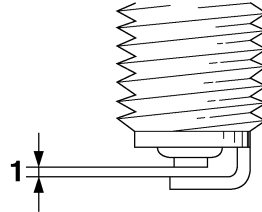

1. Rekommenderat elektroдавstånd

## Rekommenderat elektroдавstånd:

0.6–0.7 mm (0.024–0.028 in)

2. Gör rent tätningsringen och dess anliggningsytor och torka av gängorna på tändstiftet.
3. Montera tändstiftet med hjälp av tändstiftsnyckeln och dra åt tändstiftet till angivet moment.

## Åtdragningsmoment:

Tändstift:

12.5 Nm (1.25 m·kgf, 9.0 ft·lbf)

## TIPS

Om du inte har tillgång till en momentnyckel när du drar åt tändstiftet kan du dra åt det genom att dra fast det ytterligare 1/4–1/2 varv efter det att du skruvat fast det för hand. Tändstiftet bör emellertid dras åt med en momentnyckel så snart som möjligt.

4. Sätt fast tändstiftshatten.

# REGELBUNDEN SKÖTSEL OCH JUSTERING

MAU37172

## Motorolja

Oljenivån i motorn bör kontrolleras före varje körning. Dessutom måste oljan bytas vid de intervall som anges i tabellen för regelbunden skötsel och smörjning.

### För att kontrollera motorns oljenivå

1. Ställ upp motorcykeln på sitt mittstöd. Om den lutar lite kan du få en felaktig avläsning.
2. Starta motorn, värm upp den under några minuter och stäng sedan av motorn igen.
3. Vänta några minuter så att oljan stabiliseras, ta bort påfyllningspluggen och torka av oljestickan. Stoppa tillbaka oljestickan (utan att skruva in den) och lyft sedan upp den för att kontrollera oljenivån.

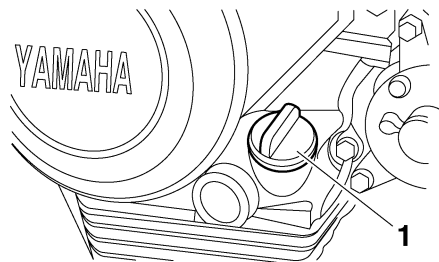

1. Påfyllningsplugg för motorolja

### TIPS

Oljenivån bör vara mellan min- och maxmarkeringarna.

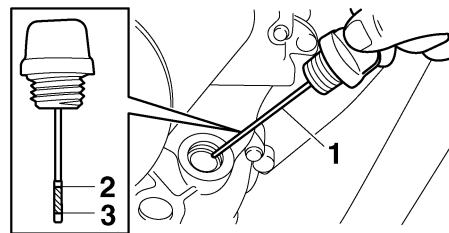

1. Oljesticka
2. Max-markering
3. Min-markering

4. Om oljenivån befinner sig vid eller under min-markeringen bör olja av rekommenderad typ fyllas på till rätt nivå.
5. Stoppa ner oljestickan i påfyllningshålet och dra fast påfyllningspluggen.

### För att byta motorolja

1. Starta motorn, värm upp den under några minuter och stäng sedan av motorn igen.
2. Placera ett oljeträg under motorn för att samla upp oljan.
3. Ta bort påfyllningspluggen och avtappningspluggen och töm ut oljan från vevhuset.

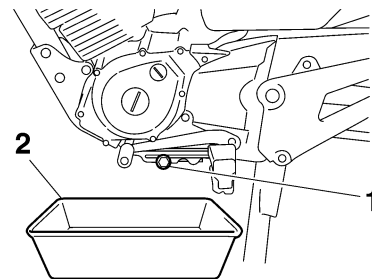

1. Oljeavtappningsplugg
2. Oljeträg



# REGELBUNDEN SKÖTSEL OCH JUSTERING

MAU37122

4. Montera oljans avtappningsplugg och dra åt den till angivet moment.

## Åtdragningsmoment:

Oljeavtappningsplugg:  
20 Nm (2.0 m·kgf, 14 ft·lbf)

5. Fyll på med den rekommenderade mängden motorolja och montera därefter och dra fast oljepåfyllningspluggen.

Rekommenderad motorolja:  
Se sidan 8-1.  
Oljemängd vid byte:  
1.00 L (1.06 US qt, 0.88 Imp.qt)

MCA11620

## ANMÄRKNING

- För att undvika att kopplingen slirar (motoroljan smörjer även kopplingen), bör inga tillsatser blandas in i oljan. Använd inte oljor med en dieselspecifikation som "CD" eller oljor med högre kvalitet än den som anges. Använd dessutom inte oljor som är märkta "ENERGIBESPARANDE II" eller högre.

- Se till att inga främmande föremål kommer ner i vevhuset.

6. Starta motorn och låt den gå på tomgång under flera minuter medan du kontrollerar om det finns något oljeläckage. Om det läcker någon olja, stäng omedelbart av motorn och kontrollera anledningen till oljeläckaget.
7. Stäng av motorn och kontrollera oljenivån. Fyll på vid behov.

## Rengöring av luftfiltret

Luftfiltret bör rengöras vid de intervall som anges i tabellen för regelbunden skötsel och smörjning. Luftfiltret måste rengöras oftare om du kör i fuktiga eller dammiga områden.

1. Ta bort panel A. (Se sidan 6-6.)
2. Ta bort locket över luftfiltret genom att lossa skruvarna.

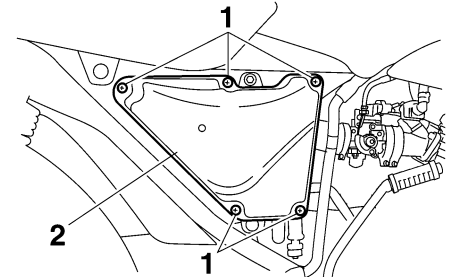

1. Skruv
2. Lock över luftfilter
3. Ta bort luftfiltret.

# REGELBUNDEN SKÖTSEL OCH JUSTERING

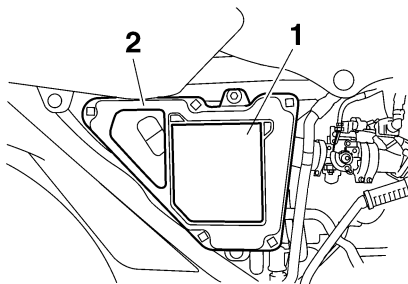

1. Skumgummi
2. Luftfilter

4. Ta bort skumgummit från luftfiltret.
5. Knacka lätt på luftfiltret för att få bort damm och smuts och blås sedan av hela filtret med tryckluft på filtrets utsida enligt bilden. Byt ut luftfiltret om det är skadat.

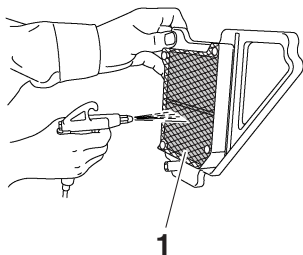

1. Luftfilter

6. Rengör skumgummit med lösningsmedel. Krama sedan ur kvarvarande lösningsmedel och låt skumgummit torka ordentligt innan du sätter in det i luftfiltret. Byt ut skumgummit om det är skadat. **VARNING! Använd endast ett lösningsmedel avsett för rengöring av delar. För att undvika risken för brand eller explosion ska du inte använda bensin eller lösningsmedel med låg flampunkt.**

[MWA10431]

**ANMÄRKNING:** För att undvika skador på skumgummit ska det hanteras försiktigt och inte vridas. [MCA15101]

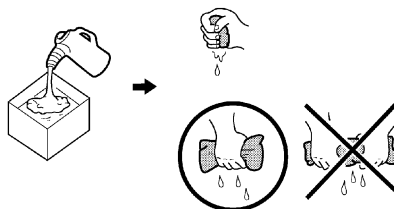

7. Sätt tillbaka skumgummit i luftfiltret, och sätt sedan in luftfiltret i luftfilterhuset. **ANMÄRKNING:** Se till att

luftfiltret sitter ordentligt i luftfilterhuset. Motorn får aldrig köras utan att luftfiltret är monterat. I annat fall kan kolven(-arna) och/eller cylindern(-arna) slitas onormalt mycket. [MCA10481]

8. Montera locket över luftfiltret med och skruva fast skruvarna.
9. Kontrollera om slangen på luftfilterhusets underdel innehåller damm eller vattenansamlingar, och töm den vid behov genom att ta av klämman och sedan ta bort pluggen.

# REGELBUNDEN SKÖTSEL OCH JUSTERING

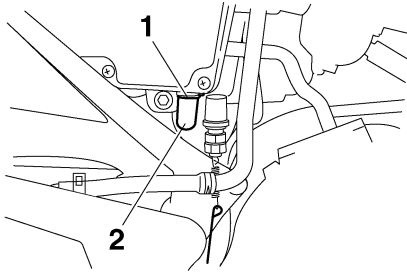

1. Klamma
2. Plugg till luftfiltrets slang
10. Sätt i pluggen i slangen, och sätt sedan fast klämman.
11. Sätt fast panelen.

**Kontroll av tomgångsvarvtalet**  
Kontrollera tomgångsvarvtalet och, vid behov, låt en Yamaha återförsäljare justera tomgången.

MAU44734

**Tomgångsvarvtal:**  
1300–1500 varv/min

**Justering av gaskabelns spel**

MAU21370

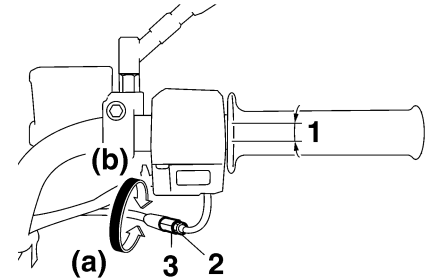

1. Gaskabelns spel
2. Låsmutter
3. Justermutter

Gaskabelns spel bör vara 3.0–7.0 mm (0.12–0.28 in) vid gashandtaget. Kontrollera regelbundet gaskabelns spel och justera det vid behov enligt följande.

## TIPS

Tomgångsvarvtalet måste justeras korrekt före kontroll och justering av gaskabelns spel.

1. Lossa låsmuttern.

2. För att öka gaskabelns spel ska justermuttern vridas i riktning (a).  
För att minska gaskabelns spel ska justermuttern vridas i riktning (b).
3. Dra åt låsmuttern.

## Ventilspelet

Ventilspelet förändras med tiden vilket leder till att motorn får en felaktig bränsle/luftblandning och/eller motorn kan låta illa. För att förhindra att detta inträffar måste ventilspelet justeras av en Yamaha återförsäljare vid de intervaller som anges i tabellen för regelbunden skötsel och smörjning.

MAU21401

MAU21562

## Däck

För att du ska få ut maximal prestanda, hållbarhet och säkerhet på din motorcykel bör du notera följande punkter om däcken.

### Däckens lufttryck

Däckens lufttryck bör kontrolleras och eventuellt justeras före varje körning.

MWA10501

### VARNING

Om fordonet körs med fel däcktryck kan föraren förlora kontrollen över det vilket kan leda till allvarliga personskador eller dödsfall.

- Däckens lufttryck bör kontrolleras när däcken är kalla (dvs när temperaturen på däcken är densamma som den omgivande luftens).
- Däckens lufttryck bör anpassas med avseende på hastighet och den totala vikten på förare, passagerare, bagage och de tillbehör som är godkända för denna modell.

# REGELBUNDEN SKÖTSEL OCH JUSTERING

**Däckens lufttryck (uppmätt när däckerna är kalla):**

**0–90 kg (0–198 lb):**

Fram:

175 kPa (1.75 kgf/cm<sup>2</sup>, 25 psi)

Bak:

200 kPa (2.00 kgf/cm<sup>2</sup>, 29 psi)

**90–196 kg (198–432 lb):**

Fram:

175 kPa (1.75 kgf/cm<sup>2</sup>, 25 psi)

Bak:

280 kPa (2.80 kgf/cm<sup>2</sup>, 41 psi)

**Maxlast\*:**

196 kg (432 lb)

\* Total vikt på förare, passagerare, bagage och tillbehör

MWA10511



**VARNING**

**Lasta inte för mycket på fordonet. En olycka kan inträffa om du kör ett överlastat fordon.**

## Kontroll av däck

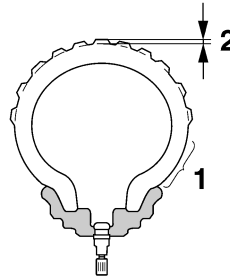

1. Däcksidor
2. Mönsterdjup

Däckerna måste kontrolleras före varje körning. Om mönsterdjupet i däckens mitt är nere på minimum eller om det sitter en glasbit eller spik i däcket, eller om däcksidorna är spruckna, bör du låta en Yamaha återförsäljare byta däck omedelbart.

**Minsta mönsterdjup (fram och bak):**  
1.6 mm (0.06 in)

## TIPS

Minsta mönsterdjup kan variera från land till land. Kontrollera vilka regler som gäller i ditt land.

## Däckinformation

Denna motorcykel är utrustad med gjutna fälgar och slanglösa däck.

MWA10461



**VARNING**

**Framdäck och bakdäck bör vara av samma fabrikat och utformning, annars kan fordonets hanteringssegenskaper ändras, vilket kan leda till en olycka.**

Efter utförliga tester har endast de däck som visas i listan nedan godkänts av Yamaha Motor Co., Ltd. för denna modell.

### Framdäck:

Storlek:

2.75-18 42P

Tillverkare/modell:

CHENG SHIN/C-910

### Bakdäck:

Storlek:

90/90-18 57P

Tillverkare/modell:

CHENG SHIN/C-905

## ⚠ VARNING

- Låt en Yamaha återförsäljare byta utslitna däck. Förutom att det är olagligt att köra, kan utslitna däck reducera körstabiliteten och kan leda till att du tappar kontrollen på motorcykeln.
- Byte av alla hjul- och bromsrelaterade delar, inklusive däck, bör utföras av en Yamaha återförsäljare, som har nödvändiga kunskaper och erfarenhet.

## Gjutna fälgar

För att du ska få ut maximal prestanda, hållbarhet och säkerhet från din motorcykel bör du notera följande punkter om hjulen.

- Kontrollera fälgkanterna så att de inte är spruckna, krokiga eller skadade före varje körning. Om de är skadade, låt en Yamaha återförsäljare byta hjulet. Försök inte att reparera ett hjul själv. Ett deformerat eller sprucket hjul måste bytas.
- Hjulet bör balanseras om du har bytt fälg eller däck. Ett obalanserat hjul kan ge upphov till dåliga prestanda, besvärliga hanteringsegenskaper och en förkortad livslängd på däck.
- Kör lugnt och försiktigt några mil med nya däck så att ytan hinner ruggas upp. Greppet är mycket dåligt på helt nya däck.

## Justering av kopplingshandtagets spel

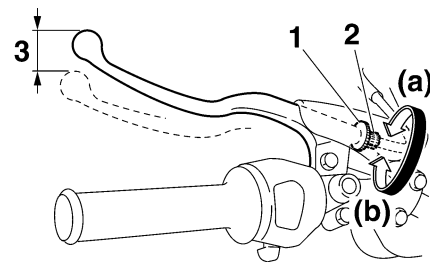

1. Låsmutter
2. Justeringsbult för kopplingshandtagets spel
3. Kopplingshandtagets spel

Kopplingshandtagets spel bör vara 10.0–15.0 mm (0.39–0.59 in) enligt bilden. Kontrollera regelbundet kopplingshandtagets spel och justera det vid behov enligt följande.

1. För tillbaka gummit över kopplingshandtaget.
2. Lossa låsmuttern.
3. För att öka kopplingshandtagets spel ska justerbulten vridas i riktning (a). För att minska kopplingshandtagets spel ska justerbulten vridas i riktning (b).

# REGELBUNDEN SKÖTSEL OCH JUSTERING

## TIPS

Om kopplingshandtagets spel inte kan justeras enligt ovan, hoppa över steg 4–7.

4. Vrid justerbulten på kopplingshandtaget i riktning (a) för att lossa kopplingskabeln.
5. Lossa låsmuttern på vevhuset.

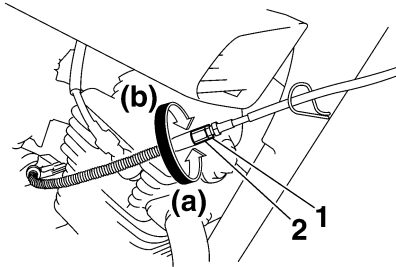

1. Låsmutter (vevhus)
  2. Justeringsmutter för kopplingshandtagets spel (vevhuset)
6. För att öka kopplingshandtagets spel ska justermuttern vridas i riktning (a). För att minska kopplingshandtagets spel ska justermuttern vridas i riktning (b).
  7. Dra fast låsmuttern på vevhuset.

8. Dra åt låsmuttern på kopplingshandtaget och för sedan tillbaka gummiskyddet i sitt läge.

## Kontroll av frambromshandtagets spel

EAUT1221

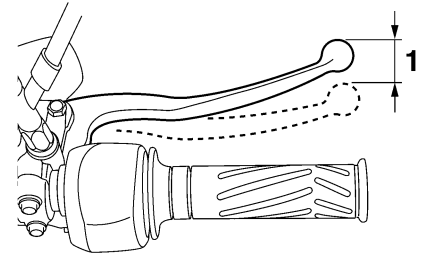

### 1. Bromshandtagets spel

Bromshandtagets spel bör vara 0.0–7.0 mm (0.00–0.28 in) enligt bilden. Kontrollera regelbundet bromshandtagets spel och, vid behov, låt en Yamaha återförsäljare kontrollera bromssystemet.

MWA10641

## **! VARNING**

**Inkorrekt bromshandtagspel är ett tecken på farligt tillstånd i bromssystemet. Kör inte fordonet förrän bromssystemet har kontrollerats eller reparerats av en Yamaha återförsäljare.**

# REGELBUNDEN SKÖTSEL OCH JUSTERING

## Justering av bromspedalens spel

MAU39812

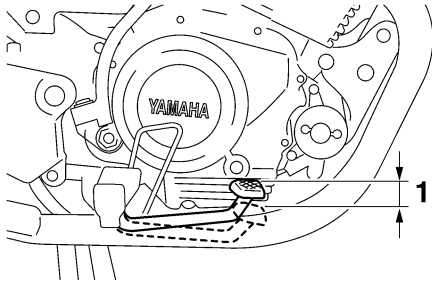

1. Bromspedalens spel

Bromspedalens spel bör vara 20.0–30.0 mm (0.79–1.18 in) vid änden på bromspedalen, som bilden visar. Kontrollera regelbundet bromspedalens spel och justera det vid behov enligt följande.

För att öka bromspedalens spel ska justeringsmuttern på bromsstängens vridas i riktning (a). För att minska bromspedalens spel ska justeringsmuttern vridas i riktning (b).

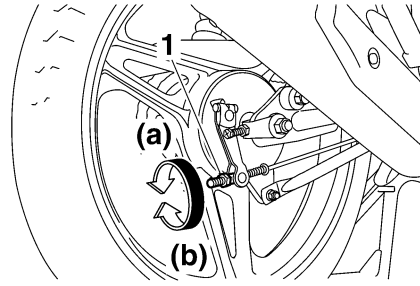

1. Justeringsmutter för bromspedalens spel

MWA10680

### **! VARNING**

- Efter justering av kedjespänningen, eller om bakhjulet tagits bort och satts tillbaka, måste bromspedalens spel kontrolleras.
- Om du inte kan ställa in rätt spel enligt anvisningarna ovan bör du be en Yamaha återförsäljare att utföra justeringen.
- När bromspedalens spel har justerats, kontrollera att bromsljuset fungerar.

## Justering av bromsljuskontakten

MAU22292

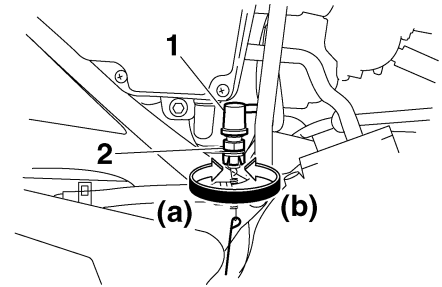

1. Bromsljuskontakt
2. Justermutter för bromsljuskontakt

Bromsljuset, som aktiveras av bromspedalen, bör tändas strax innan bromsningen. Justera vid behov bromsljuskontakten på följande sätt.

1. Ta bort panel A. (Se sidan 6-6.)
2. Vrid justermuttern samtidigt som du håller fast bromsljuskontakten. För att bromsljuset ska tändas tidigare, vrid justermuttern i riktning (a). För att bromsljuset ska tändas senare, vrid justermuttern i riktning (b).
3. Sätt fast panelen.



## Kontroll av bromsbelägg fram och bromsbackar bak

MAU22380

Förslitningen av bromsbeläggen fram och bromsbackarna bak måste kontrolleras vid de intervall som anges i tabellen för regelbunden skötsel och smörjning.

## Bromsbelägg, fram

MAU22430

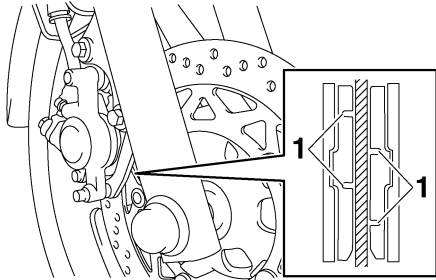

1. Indikering för bromsbeläggets förslitning

Bromsbeläggen för frambromsen har ett indikeringsspår för bromsbeläggets förslitning som gör att du kan kontrollera förslitningen utan att ta isär bromsen. Titta på indikeringsspåret för att kontrollera bromsbeläggets förslitning. Om broms-

beläggen är så slitna att indikeringsspåret knappast syns bör du låta en Yamaha återförsäljare att byta alla bromsbelägg.

## Bromsback, bak

MAU43170

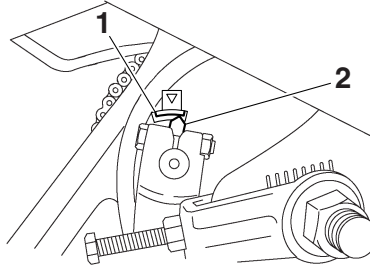

1. Gränsmarkering för bromsbackarnas förslitning
2. Indikering för bromsbackarnas förslitning

Bakbromsen har en förslitningsindikering som gör att du kan kontrollera förslitningen utan att ta isär bromsen. Titta på indikeringen för att kontrollera bromsbackarnas förslitning. Om bromsbackarna är så slitna att indikeringen pekar på förslitningsgränsen bör du låta en Yamaha återförsäljare byta bromsbackarna.

## Kontroll av bromsvätskenivån fram

MAU37001

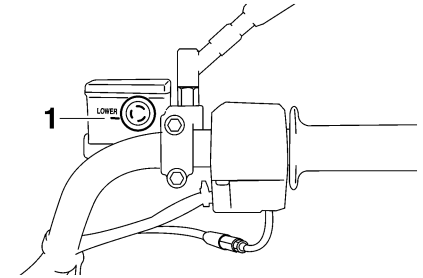

1. Min-markering

Om det finns för lite bromsvätska i behållaren kan det komma in luft i systemet, vilket kan leda till att bromsarna slutar ta.

Kontrollera att bromsvätskenivån är över min-nivån före varje körning och fyll på vid behov. En låg bromsvätskenivå kan vara en indikation på att bromsbeläggen är slitna och/eller att bromssystemet läcker. Om det är en låg bromsvätskenivå bör du kontrollera bromsbeläggets förslitning och om bromssystemet läcker.

Beakta följande:

# REGELBUNDEN SKÖTSEL OCH JUSTERING

MAU22721

- Se till att huvudcylinderna är vågrät genom att vrida på handtagen när du kontrollerar bromsvätskenivån.
- Använd bara rekommenderade kvaliteter på bromsvätska. I annat fall kan gummitätningarna slitas vilket leder till läckage och försämrade bromsverkan.
- Bromsvätska fördärvar lackering och/eller plastdetaljer. Torka alltid upp utspilld bromsvätska omedelbart.
- När bromsbeläggen slits är det naturligt att bromsvätskenivån gradvis sjunker. Om däremot bromsvätskenivån sjunker plötsligt bör du be en Yamaha återförsäljare att kontrollera orsaken.

## Rekommenderad bromsvätska:

DOT 4

## TIPS

Om DOT 4 inte är tillgänglig kan DOT 3 användas.

- Fyll på med samma bromsvätska som redan finns i systemet. En blandning av olika bromsvätskor kan ge skadliga kemiska reaktioner och leda till en försämrade bromsverkan.
- Var försiktig så att du inte får in vatten i huvudcylindern när du fyller på bromsvätska. Vatten sänker bromsvätskans kokpunkt kraftigt och kan resultera i ånglås.

## Byte av bromsvätska

Låt en Yamaha återförsäljare byta bromsvätskan vid de intervall som finns under TIPS efter tabellen för regelbunden skötsel och smörjning. Dessutom bör oljetätningarna i huvudcylinder och bromsok bytas samt bromsslagen bytas vid de intervall som anges nedan eller om bromssystemet är skadat eller läcker.

- Oljetätningar: Byt vartannat år.
- Bromsslang: Byt vart fjärde år.

# REGELBUNDEN SKÖTSEL OCH JUSTERING

## Kedjespänning

MAU22760

Kedjespänningen bör kontrolleras och eventuellt justeras före varje körning.

## För att kontrollera kedjespänningen

MAU22793

1. Ställ upp motorcykeln på sitt mittstöd.
2. Lägg växeln i neutralläge.
3. Snurra på hjulet flera varv för att hitta det mest sträckta läget på kedjan.
4. Mät kedjespänningen som visas på bilden.

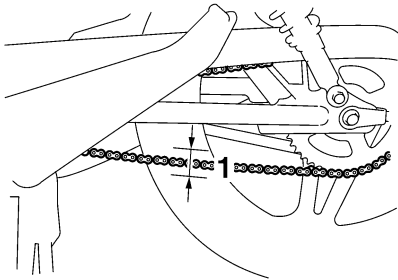

1. Kedjespänning

## Kedjespänning:

20.0–30.0 mm (0.79–1.18 in)

5. Om kedjespänningen inte stämmer måste den justeras enligt följande.

## För att justera kedjespänningen

MAU37113

1. Lossa justermuttern för bromspedalens spel, bromsmomentstaget och axelmuttern.

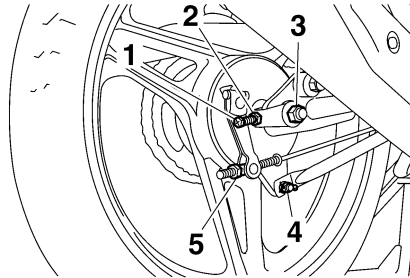

1. Justerbult för kedjespänningen
2. Låsmutter för kedjespännaren
3. Axelmutter
4. Mutter för bromsmomentstag
5. Justeringsmutter för bromspedalens spel

2. Lossa låsmuttern för kedjespännaren på svingarmens båda sidor.

3. För att sträcka kedjan, vrid justerbulten för kedjespänning i vardera änden av svingarmen i riktning (a). För att slacka kedjan, vrid justerbulten på svingarmens båda sidor i riktning (b), och tryck bakhjulet framåt. **ANMÄRKNING:** En felaktig kedjespänning kan belasta motorn för mycket såväl som andra vitala delar på motorcykeln, vilket kan leda till att kedjan kuggar över eller brister. För att förhindra det bör du se till att kedjespänningen håller sig inom specifikationerna. [MCA10571]

## TIPS

Använd riktmarkeringarna på båda sidor om svingarmen och kontrollera att båda kedjesträckarna är i samma läge så att hjulet blir rätt inriktat.

# REGELBUNDEN SKÖTSEL OCH JUSTERING

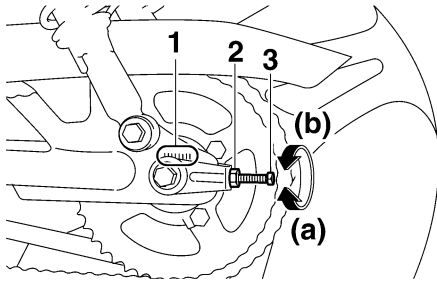

1. Riktmarkeringar
2. Låsmutter för kedjespännaren
3. Justerbult för kedjespänningen
4. Dra åt båda låsmuttrarna och dra sedan åt axelmuttern och bromsmomentstaget till angivet moment.

## Åtdragningsmoment:

Axelmutter:

80 Nm (8.0 m·kgf, 58 ft·lbf)

Mutter för bromsmomentstag:

19 Nm (1.9 m·kgf, 13 ft·lbf)

5. Justera bromspedals spel. (Se sidan 6-17.)

## VARNING

När bromspedals spel har justerats, kontrollera att bromsljuset fungerar.

MWA10660

MAU23023

## Rengöring och smörjning av kedjan

Kedjan måste rengöras och smörjas in vid de intervall som anges i tabellen för regelbunden skötsel och smörjning. I annat fall kommer den snabbt att slitas ut, speciellt om du kör i dammiga eller fuktiga områden. Kedjan sköts enligt följande.

MCA10581

## ANMÄRKNING

Kedjan måste smörjas in efter tvättning av motorcykeln eller efter körning i regn.

1. Gör rent kedjan med fotogen och en liten mjuk borste. **ANMÄRKNING:** För att inte skada O-ringarna får inte kedjan göras ren med ångtvätt, högtryckstvätt eller olämpliga lösningsmedel. [MCA11121]
2. Torka av kedjan så att den blir torr.
3. Smörj in kedjan ordentligt med ett smörjmedel som är anpassat för kedjor med O-ring.  
**ANMÄRKNING:** Använd inte motorolja eller annat smörjmedel

på kedjan eftersom dessa innehåller beståndsdelar som kan skada O-ringarna. [MCA11111]

## Kontroll av och smörjning av kablar <sup>MAU23101</sup>

Alla reglagekablar funktion och skick bör kontrolleras före varje körning och kabeländarna bör smörjas vid behov. Om någon reglagekabel är skadad eller inte går lätt, låt en Yamaha återförsäljare kontrollera eller byta den. **WARNING! Skada på det yttre höljet kan påverka kabelns funktion och kommer även att ge upphov till att den inre kabeln rostar. Byt ut skadade kablar så snart som möjligt för att undvika farliga körförhållanden.** [MWA10721]

Rekommenderat smörjmedel:  
Motorolja

## Kontroll av och smörjning av gashandtag och kabel <sup>MAU23111</sup>

Gashandtagets funktion bör kontrolleras före varje körning. Dessutom måste kabeln smörjas vid de intervaller som anges i tabellen för regelbunden skötsel och smörjning.

# REGELBUNDEN SKÖTSEL OCH JUSTERING

## Kontroll av och smörjning av bromspedal och växelpedal

MAU44271

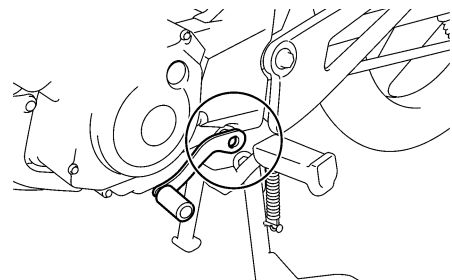
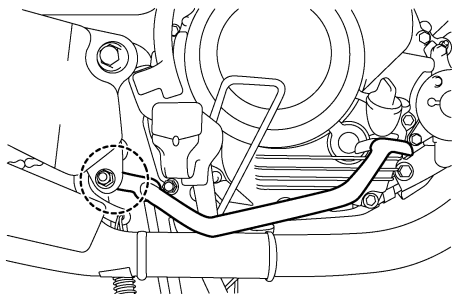

Funktionen på bromspedal och växelpedal bör kontrolleras före varje körning och ledpunkterna bör smörjas vid behov.

Rekommenderat smörjmedel:  
Litiumbaserat fett

## Kontroll av och smörjning av broms- och kopplingshandtag

MAU23142

### Bromshandtag

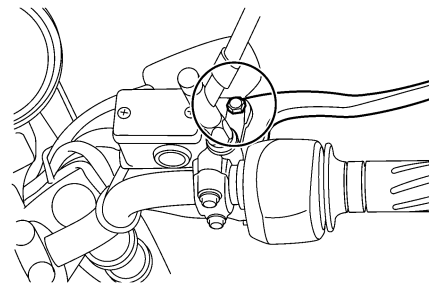

### Kopplingshandtag

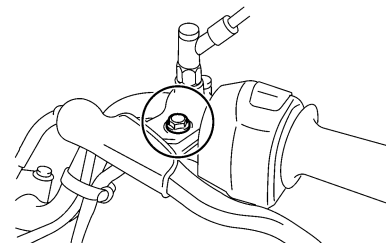

Funktionen på broms- och kopplingshandtag bör kontrolleras före varje körning och ledpunkterna bör smörjas vid behov.

# REGELBUNDEN SKÖTSEL OCH JUSTERING

## Rekommenderat smörjmedel:

Bromshandtag:  
Silikonbaserat fett  
Kopplingshandtag:  
Litiumbaserat fett

## Kontroll av och smörjning av mittstöd och sidostöd

MAU23213

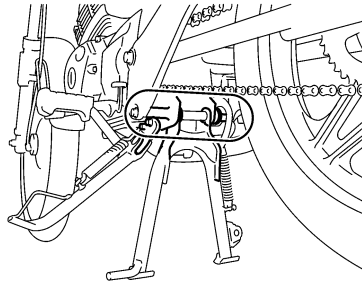

## Rekommenderat smörjmedel:

Litiumbaserat fett

Funktionen på mittstöd och sidostöd bör kontrolleras före varje körning och ledpunkterna och kontaktytorna metall-mot-metall bör smörjas vid behov.

MWA10741

### **! VARNING**

Om mittstödet eller sidostödet inte går att fälla upp eller ner lätt, låt en Yamaha återförsäljare kontrollera eller byta det. Annars kan mittstödet eller sidostödet komma i kontakt med marken och störa föraren, som då kan förlora kontrollen över motorcykeln.

# REGELBUNDEN SKÖTSEL OCH JUSTERING

## Smörjning av svingarmens ledpunkter

EAUM1650

Svingarmens ledpunkter måste smörjas vid de intervall som anges i tabellen för regelbunden skötsel och smörjning.

### Rekommenderat smörjmedel:

Litiumbaserat fett

## Kontroll av framgaffeln

MAU23272

Framgaffelns skick och funktion måste kontrolleras enligt följande vid de intervall som anges i tabellen för regelbunden skötsel och smörjning.

### För att kontrollera skicket

Kontrollera om innerrören är repiga, skadade eller om det läcker olja.

### För att kontrollera funktionen

1. Ställ motorcykeln på ett plant underlag och håll den upprätt. **VARNING! Se till att motorcykeln står stadigt så att den inte faller omkull under arbetet och orsakar personskador.** [MWA10751]
2. Bromsa med frambromsen och tryck ner styret flera gånger och kontrollera att framgaffeln mjukt trycks ihop och går upp igen.

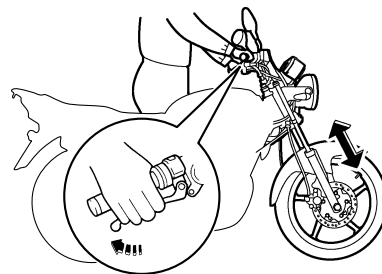

MCA10590

### ANMÄRKNING

Om du ser någon skada eller om framgaffeln inte går mjukt, låt en Yamaha återförsäljare kontrollera eller reparera den.



## Kontroll av styrningen

MAU45511

Slitna eller lösa styrlager kan vara farligt. Därför måste styrningens funktion kontrolleras enligt följande vid de intervaller som anges i tabellen för regelbunden skötsel och smörjning.

1. Ställ upp motorcykeln på sitt mittstöd. **WARNING! Se till att motorcykeln står stadigt så att den inte faller omkull under arbetet och orsakar personskador.** [MWA10751]
2. Fatta tag i framgaffelns nederdel och försök att röra den fram och tillbaka. Om du känner något glapp bör du låta en Yamaha återförsäljare kontrollera eller reparera styrningen.

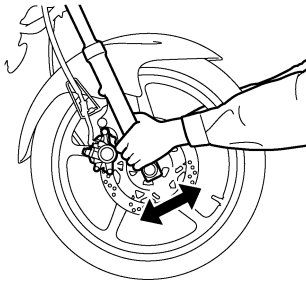

## Kontroll av hjullager

MAU23290

Hjullagren fram och bak måste kontrolleras vid de intervaller som anges i tabellen för regelbunden skötsel och smörjning. Om du känner något glapp i ett lager eller om hjulet inte snurrar lätt, låt en Yamaha återförsäljare kontrollera hjullagren.

## Batteri

MAU23385

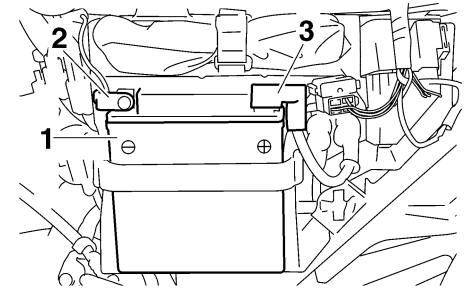

1. Batteri
2. Batteriets minusledning
3. Batteriets plusledning

Batteriet är placerat bakom panel B. (Se sidan 6-6.)

Den här modellen är utrustad med ett VRLA-batteri (ventilreglerat blybatteri). Du behöver därför inte kontrollera elektrolyten eller fylla på med destillerat vatten. Batterikablarnas anslutningar måste dock kontrolleras och dras åt vid behov.

MCA10620

### **ANMÄRKNING**

**Du får aldrig försöka att ta bort tätningen i battericellerna eftersom detta kan förstöra batteriet.**

# REGELBUNDEN SKÖTSEL OCH JUSTERING

6

## VARNING

MWA10760

- **Elektrolyt är giftigt och farligt eftersom det innehåller svavelsyra som kan orsaka brännskador. Undvik kontakt med huden, ögon och kläder och skydda alltid ögonen när du arbetar nära batterier. Om du får något på dig, genomför följande FÖRSTA HJÄLP.**
  - **UTVÄRTE:** Skölj ordentligt med vatten.
  - **INVÄRTE:** Drink stora mängder mjölk eller vatten och kontakta omedelbart en läkare.
  - **ÖGON:** Spola med vatten under 15 minuter och uppsök därefter läkarhjälp.
- **Batterier producerar explosiv vätgas. Håll därför gnistor, öppen flamma, cigaretter etc. borta från batteriet och sörg för ordentlig ventilation när du laddar det i ett slutet rum.**
- **HÅLL DETTA OCH ANDRA BATTERIER UTOM RÄCKHÅLL FÖR BARN.**

## För att ladda batteriet

Låt en Yamaha återförsäljare ladda batteriet så snart som möjligt om det verkar som om det har blivit urladdat. Kom ihåg att batterier har en tendens att ladda ur sig snabbare och motorcykeln är utrustad med extra elektrisk utrustning.

## ANMÄRKNING

MCA16520

För att ladda ett VRLA-batteri (ventilreglerat blybatteri) måste du ha en konstantspänningsladdare. Om du använder en vanlig batteriladdare kan batteriet ta skada. Om du inte har tillgång till en konstantspänningsladdare ska du låta en Yamaha återförsäljare ladda batteriet.

## För att förvara batteriet

1. Om motorcykeln inte kommer att användas inom en månad, ta bort batteriet och ladda det och förvara det sedan på ett svalt och torrt ställe. **ANMÄRKNING:** När du tar bort batteriet ska du kontrollera att nyckeln är i läget "OFF" och

sedan koppla bort den negativa kabeln innan du kopplar bort den positiva. [MCA16302]

2. Om batteriet ska förvaras under mer än två månader bör du kontrollera det en gång i månaden och ladda det om det behövs.
3. Ladda batteriet helt innan du sätter tillbaks det i motorcykeln.
4. Se till att batterikablarna blir rätt kopplade till batteripolerna när du sätter tillbaks det i motorcykeln.

MCA16530

## ANMÄRKNING

Se till att batteriet alltid är laddat. Förvaring av ett urladdat batteri kan orsaka permanenta skador på batteriet.

# REGELBUNDEN SKÖTSEL OCH JUSTERING

## Byte av säkringen

MAU43212

Säkringen är placerad bakom panel B. (Se sidan 6-6.)

För att komma åt säkringen, ta bort startreläets kontakt.

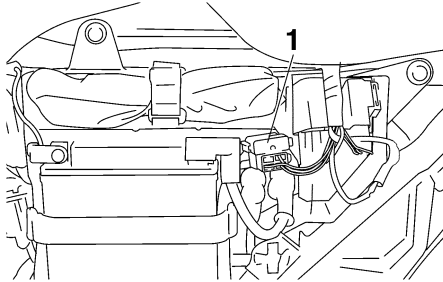

1. Startreläets kontakt

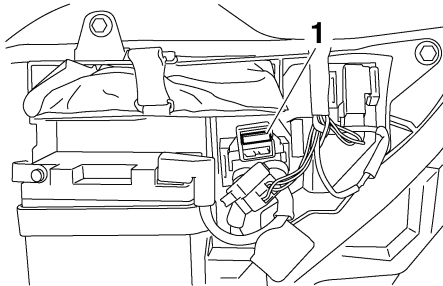

1. Säkring

Reservsäkringen sitter placerad på bakkanten av startreläets hållare.

För att komma åt säkringen, ta bort startreläet (tillsammans med hållaren) genom att dra den utåt och sedan vrida startreläet.

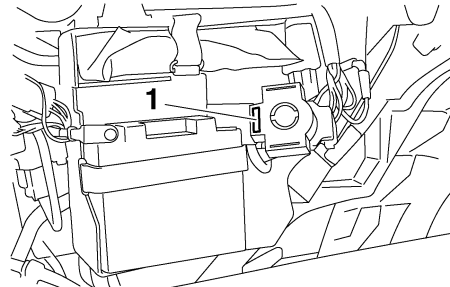

1. Reservsäkring

Om säkringen är sönder, byt ut den enligt följande.

1. Vrid tändningsnyckeln till läge "OFF" och stäng av alla elkretsar.
2. Ta bort den trasiga säkringen och sätt i en ny säkring med rätt amperetal. **WARNING! Sätt inte i en säkring med högre amperetal än det som är rekommenderat för att undvika att elsystemet tar skada eller att brand uppstår.**

[MWA15131]

**Säkring:**  
15.0 A

3. Vrid tändningsnyckeln till läge "ON" och sätt på elkretsarna för att kontrollera att elkretsarna nu fungerar.
4. Om säkringen omedelbart går sönder igen, låt en Yamaha återförsäljare kontrollera elsystemet.

# REGELBUNDEN SKÖTSEL OCH JUSTERING

## Byte av strålkastarlampa

MAU43191

Denna modell är utrustad med en strålkastare med kvartslampa. Om strålkastarlampen går sönder, byt ut den enligt följande.

MCA10660

### ANMÄRKNING

Ta inte på glaset med fingrarna och se till att du inte får olja på glaset eftersom det kan påverka ljuset i lampan och lampans livslängd reduceras avsevärt. Torka av glaset på glödlampen mycket noga med en trasa fuktad i alkohol eller thinner.

6

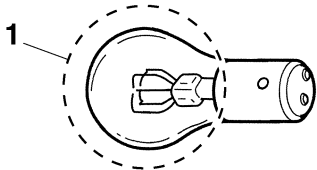

1. Ta inte på glödlampsglasets med fingrarna.

1. Ta bort strålkastarinsatsen genom att lossa skruvarna.

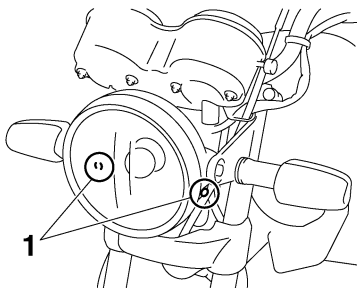

1. Skruv

2. Ta bort skyddet över glödlampshållaren.

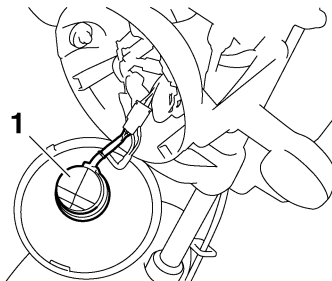

1. Skydd över glödlampshållaren

3. Ta bort glödlampshållaren (tillsammans med lampan) genom att vrida den moturs.

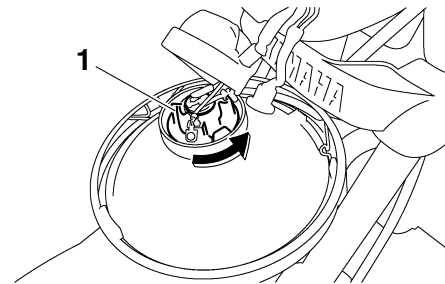

1. Glödlampshållare

4. Ta bort den trasiga lampan genom att trycka in den och vrida den moturs.

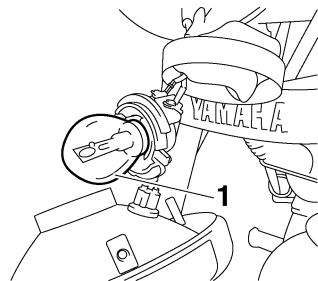

1. Strålkastarlampa

5. Sätt i en ny lampa i sockeln, tryck in den och vrid den medurs tills det tar stopp.

# REGELBUNDEN SKÖTSEL OCH JUSTERING

6. Sätt tillbaks sockeln (tillsammans med lampan) genom att vrida den medurs.
7. Sätt fast skyddet över glödlampshållaren.
8. Montera strålkastarinsatsen genom att skruva fast skruvarna.
9. Låt en Yamaha återförsäljare ställa in ljuset vid behov.

## Byte av bakljus-/bromsljuslampa MAU24133

1. Ta bort lampglaset över bakljus-/bromsljuslampan genom att lossa skruvarna.

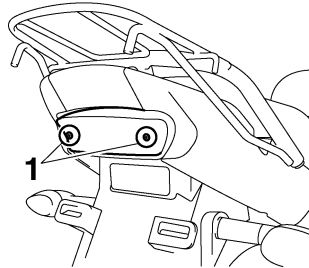

1. Skruv

2. Ta bort den trasiga lampan genom att trycka in den och vrida den moturs.

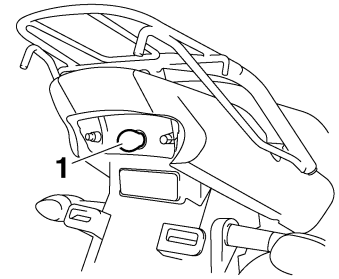

1. Bakljus-/bromsljuslampa

3. Sätt i en ny lampa i sockeln, tryck in den och vrid den medurs tills det tar stopp.
4. Sätt tillbaks lampglaset och skruva fast skruvarna. **ANMÄRKNING: Dra inte åt skruvarna för hårt eftersom lampglaset kan gå sönder.** [MCA10681]

# REGELBUNDEN SKÖTSEL OCH JUSTERING

## Byte av blinkerslampa

MAU24204

1. Ta bort lampglaset över blinkerslampan genom att lossa skruven.

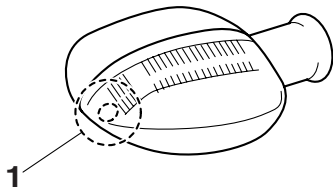

1. Skruv

2. Ta bort den trasiga lampan genom att trycka in den och vrida den moturs.
3. Sätt i en ny lampa i sockeln, tryck in den och vrid den medurs tills det tar stopp.
4. Sätt tillbaks lampglaset och skruva fast skruven. **ANMÄRKNING: Dra inte åt skruven för hårt eftersom lampglaset kan gå sönder.** [MCA11191]

## Byte av parkeringsljuslampa

MAU37271

Om parkeringsljuslampan går sönder, byt ut den enligt följande.

1. Ta bort strålkastarinsatsen genom att lossa skruvarna.

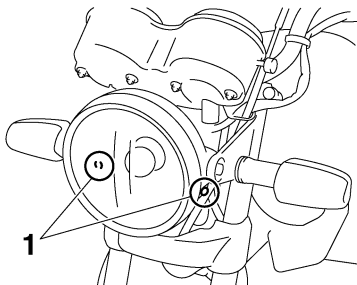

1. Skruv

2. Ta bort sockeln (tillsammans med lampan) genom att dra ut den.

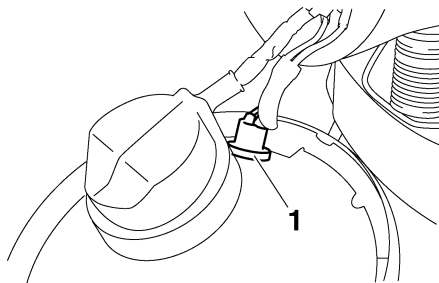

1. Sockel för parkeringsljusets lampa

3. Ta bort den trasiga lampan genom att dra ut den.

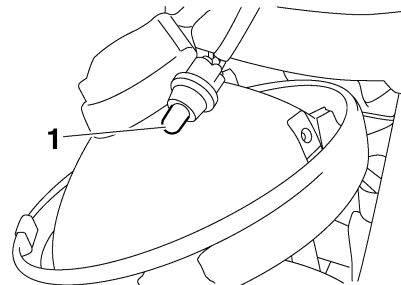

1. Parkeringsljusets lampa

4. Sätt i en ny lampa i sockeln.
5. Sätt tillbaks sockeln (tillsammans med lampan) genom att trycka in den.
6. Montera strålkastarinsatsen genom att skruva fast skruvarna.

# REGELBUNDEN SKÖTSEL OCH JUSTERING

## Framhjul

MAU24360

### För att ta bort framhjulet

MAU37042

MWA10821



**VARNING**

Se till att motorcykeln står stadigt så att den inte faller omkull under arbetet och orsakar personskador.

1. Ställ upp motorcykeln på sitt mittstöd.
2. Koppla loss hastighetsmätarens kabel från framhjulet.

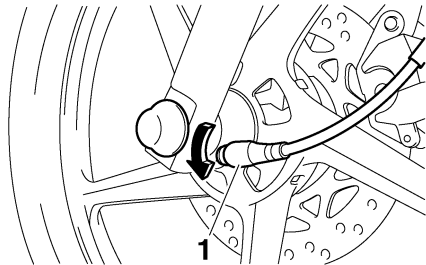

1. Hastighetsmätarens kabel

3. Ta bort gummiskydden från hjulaxelns ändar genom att dra av dem.

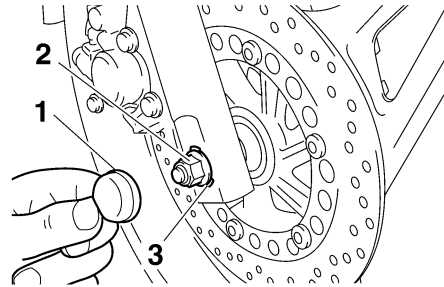

1. Gummiskydd
2. Axelmutter
3. Bricka

4. Ta bort axelmuttern och brickan.

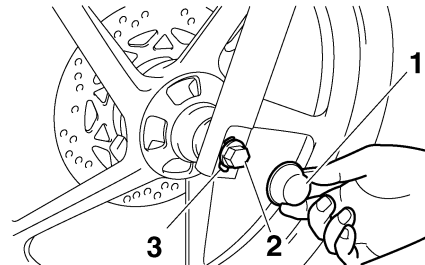

1. Gummiskydd
2. Hjulaxel
3. Bricka

5. Dra ut hjulaxeln och ta bort hjulet.  
**ANMÄRKNING:** Bromsa inte efter det att hjulet har tagits bort tillsammans med bromsskivan eftersom bromsbeläggen kommer då att pressas ut. [MCA11071]

### För att montera framhjulet

MAU37030

1. Montera hastighetsmätarens växel på hjulnavet så att den låses fast i spåren.

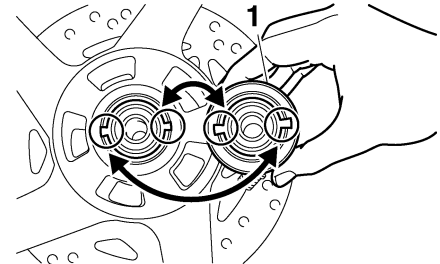

1. Hastighetsmätarens växel

2. Lyft upp hjulet mellan framgafflarna.

# REGELBUNDEN SKÖTSEL OCH JUSTERING

## TIPS

Se till att det finns tillräckligt avstånd mellan bromsbeläggen innan för in bromsskivan och se till att spåret i hastighetsmätarens växel passar i hållaren på gaffelbenet.

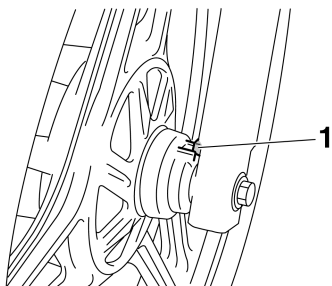

6

1. Hållare för hastighetsmätarens växel
3. Stoppa in hjulaxeln och se till att brickan på vänster sida placeras med den snedslipade sidan utåt, och skruva sedan fast axelmuttern.
4. Ta ner motorcykeln från mittstödet så att framhjulet är i kontakt med underlaget.
5. Dra åt axelmuttern till angivet moment och placera sedan de båda gummiskydden över brickorna.

## Åtdragningsmoment:

Axelmutter:  
59 Nm (5.9 m·kgf, 43 ft·lbf)

6. Bromsa med frambromsen och tryck ner styret flera gånger och kontrollera att framgaffeln mjukt trycks ihop och går upp igen.
7. Anslut hastighetsmätarens kabel.

## Bakhjul

MAU25080

### För att ta bort bakhjulet

MAU37181

MWA10821

## **! VARNING**

**Se till att motorcykeln står stadigt så att den inte faller omkull under arbetet och orsakar personskador.**

1. Lossa axelmuttern och muttern för bromsmomentstaget vid bromsskölden.
2. Koppla loss bromsmomentstaget från bromsskölden genom att ta bort saxpinne, mutter och bult.



# REGELBUNDEN SKÖTSEL OCH JUSTERING

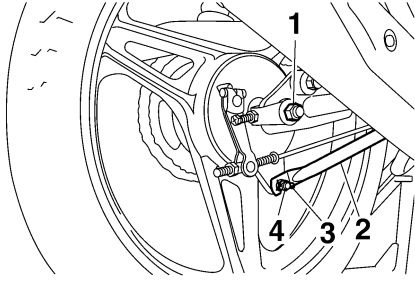

1. Axelmutter
  2. Bromsmomentstag
  3. Bromsmomentstagets saxpinne
  4. Bromsmomentstagets mutter och bult
3. Ställ upp motorcykeln på sitt mittstöd.
4. Ta bort justermuttern för bromspedalens spel och koppla loss bromsstången från bromsens hävarm.

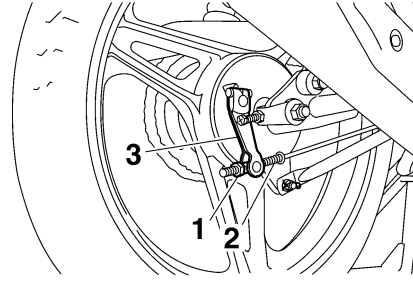

1. Justeringsmutter för bromspedalens spel
  2. Bromsstång
  3. Bromsens hävarm
5. Lossa låsmuttern för kedjespännaren och justerbulten för kedjespänningen på svingarmens båda sidor.

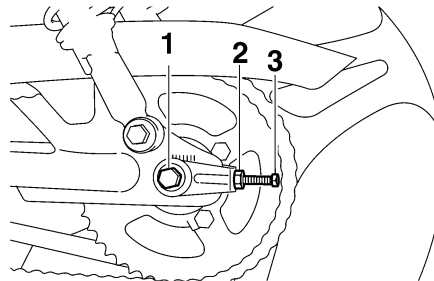

1. Hjulaxel
2. Låsmutter för kedjespännaren
3. Justerbult för kedjespänningen

6. Skruva loss axelmuttern och dra ut hjulaxeln.
7. Tryck hjulet framåt och ta därefter bort kedjan från hjulets kuggkrans.

## TIPS

Kedjan behöver inte tas isär för att du ska kunna ta bort eller montera bakhjulet.

8. Ta bort hjulet.

MAU37192

## För att montera bakhjulet

1. Montera hjulet genom att stoppa in hjulaxeln från vänster sida.
2. Montera kedjan på bakhjulets kugghjul.
3. Montera axelmuttern.
4. Montera bromsstången på bromsens hävarm och skruva fast justermuttern för bromspedalens spel på bromsstången.
5. Anslut bromsmomentstaget till bromsskölden genom att montera bulten och muttern.
6. Justera kedjespänningen. (Se sidan 6-20.)

# REGELBUNDEN SKÖTSEL OCH JUSTERING

7. Fäll ner motorcykeln från mittstödet så att bakhjulet berör underlaget.
8. Dra åt bromsmomentstaget och axelmuttern till angivet moment.

## Åtdragningsmoment:

Mutter för bromsmomentstag:

19 Nm (1.9 m·kgf, 13 ft·lbf)

Axelmutter:

80 Nm (8.0 m·kgf, 58 ft·lbf)

9. Sätt i en ny saxpinne.
10. Justera bromspedalens spel. (Se sidan 6-17.)

MWA10660

6

## VARNING

**När bromspedalens spel har justerats, kontrollera att bromsljuset fungerar.**

## Felsökning

MAU25851

Trots att alla Yamaha motorcyklar undersöks noga innan de lämnar fabriken, kan du råka ut för felaktigheter under körning. Om det uppstår problem med exempelvis bränslet, kompressionen eller tändsystemet, kan du få startsvårigheter och effektförluster.

Följande felsökningstabell ger dig möjlighet att snabbt och enkelt kontrollera dessa vitala system själv. Om motorcykeln däremot har behov av en reparation, bör du lämna motorcykeln till en Yamaha återförsäljare, vars skickliga tekniker har nödvändiga verktyg, erfarenhet och kunskap att reparera din motorcykel på ett riktigt sätt.

Använd endast original Yamaha reservdelar. Piratdelar kan se likadana ut som delar från Yamaha, men de är ofta sämre och har en kortare livslängd vilket kan leda till dyra reparationskostnader.

MWA15141

## VARNING

**Rök inte och kontrollera att det inte finns öppna lågor eller gnistor, inklusive styrlågor på t.ex. vattenvärmare eller ugnar, i närheten när du kontrol-**

**lerar bränslesystemet. Bensin och bensinångor kan antändas eller explodera vilket kan orsaka allvarliga person- eller egendomsskador.**

## Felsökningsschema

### 1. Bränsle

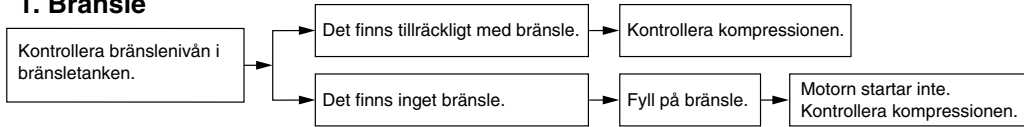

### 2. Kompression

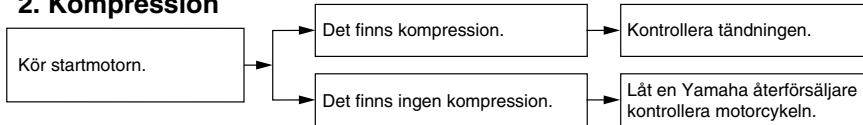

### 3. Tändning

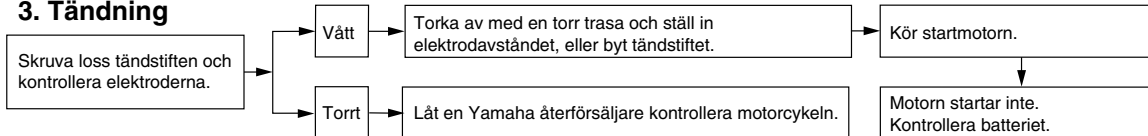

### 4. Batteri

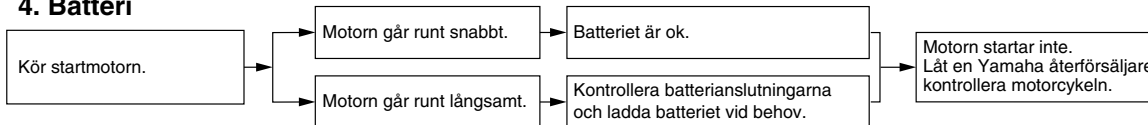

# SKÖTSEL OCH FÖRVARING AV MOTORCYKELN

## Försiktighet med matta färger

MAU37833

MCA15192

### ANMÄRKNING

Vissa modeller har delar med matta ytor. Kontakta en Yamaha återförsäljare för råd om vilka produkter som du ska använda vid rengöring av fordonet. Om du använder borste, starka kemiska produkter eller rengöringsmedel när du rengör dessa delar kommer ytan att repas eller skadas. Du bör heller inte vaxa några matta ytor.

## Skötsel

MAU26004

Motorcykelns öppna konstruktion gör dess teknologi mer attraktiv, men det gör även den känslig. Trots att högkvalitativt material har används kan rost och korrosion utvecklas. Ett rostigt avgasrör syns ofta inte på en bil men på en motorcykel försämrar det motorcykelns helhetsintryck. Det är inte bara med tanke på garantin som du ofta behöver göra en ordentlig skötsel utan det kommer även att bidra till att motorcykelns ser snygg ut och dess livslängd förlängs samt dess prestanda optimeras.

## Före rengöring

1. Täck över avgasrörets öppning med en plastpåse när motorn har kallnat.
2. Kontrollera att alla lock och skydd såväl som alla elektriska kopplingar, inklusive tändstiftshatt, sitter på ordentligt.
3. Ta bort kraftiga avlagringar av smuts, som olja som bränt fast på vevhuset, med ett avfettningsmedel och en borste. Använd aldrig avfettningsmedel på tätningar,

packningar, kuggkrans, kedja och hjulaxlar. Skölj alltid av smutsen och avfettningsmedlet med vatten.

## Rengöring

MCA10772

### ANMÄRKNING

- Undvik att använda starka fälgrengöringsmedel, speciellt på ekerhjul. Om sådan produkter används på ställen där det är svårt att få bort smuts, låt inte medlet sitta på under längre tid än som är angivet på produkten. Skölj även av ytan omedelbart efter rengöring och torka av den. Spruta därefter på korrosionskyddssprej.
- Felaktig rengöring kan skada plastdelar (som kåpor, paneler, rutor, strålkastarlinser, mätarelinser, etc.) samt ljuddämpare. Använd bara en mjuk, ren trasa eller svamp fuktad med vatten för att rengöra plastdetaljer. Ett mildt rengöringsmedel som späts ut med vatten kan användas om det är svårt att få delarna rena med bara vatten. Kom ihåg

# SKÖTSEL OCH FÖRVARING AV MOTORCYKELN

att skölja bort eventuella rester av rengöringsmedlet med rikligt med vatten eftersom det kan skada plastdelarna.

- Använd inte starka kemiska produkter på plastdetaljer. Försäkra dig om att den trasa eller svamp som du använder inte har varit i kontakt med starka eller slipande produkter, lösningsmedel eller thinner, bränsle, rostborttagningsmedel, bromsvätska, frostskyddsmedel eller elektrolyt.
- Använd inte högtrycksvätt eller ångtvätt eftersom det kan tränga in vatten i följande områden: tätningar (på hjul- och svingarmslagringar, gaffel och bromsar), elektriska komponenter (kontakter, instrument, omkopplare och lampor), ventilationsslangar och ventilationsöppningar.
- För motorcyklar som är utrustade med vindruta: Använd inte starka rengöringsmedel eller hårda svampar som kan göra ytan matt eller repa. Vissa rengöringsmedel för plast kan repa vindrutan. Testa produkten på

en liten dold yta på vindrutan för att kontrollera så att den inte efterlämnar några märken. Om vindrutan är repad kan du polera den med ett plastpoleringsmedel av god kvalitet efter tvättning.

## Efter normal användning

Ta bort smuts med varmt vatten, ett mildt rengöringsmedel och en mjuk, ren svamp och skölj ordentligt med rent vatten. Använd en tandborste eller flaskborste för svåråtkomliga områden. Smuts som sitter hårt fast och insekter lossnar lättare om ytan täcks med en fuktig trasa under några minuter före rengöring.

## Om du har kört i regnväder, nära havet eller på saltade vägar

Eftersom havssalt eller vägar som saltats under vintertid är extremt korrosivt tillsammans med vatten, gör så här varje gång som du har kört i regn, nära havet eller på saltade vägar.

## TIPS

Salt som sprids på vägarna under vintern kan finnas kvar på våren.

1. Rengör motorcykeln med kallt vatten och ett mildt rengöringsmedel när motorcykeln har svalnat. **ANMÄRKNING: Använd inte varmt vatten eftersom det ökar den korrosiva effekten i saltet.**

[MCA10791]

2. Spruta på korrosionskydd på all metall, inklusive krom-nickelpläterade ytor för att förhindra korrosion.

## Efter rengöring

1. Torka av motorcykeln med ett sämskskinn eller en absorberande trasa.
2. Torka omedelbart av kedjan och smörj in den så att den inte rostar.
3. Använd ett krompolish för att putsa krom, aluminium och rostfria delar, inklusive avgassystemet. (Även den termiska missfärgningen på rostfria avgassystem kan tas bort genom polering.)

# SKÖTSEL OCH FÖRVARING AV MOTORCYKELN

4. För att motverka korrosion bör du använda korrosionsskyddssprej på alla metaller, inklusive kromade och nickelpläterade ytor.
5. Använd sprejolja som ett universellt rengöringsmedel för att ta bort kvarstående smuts.
6. Bättringsmåla små lackskador som orsakats av stenskott etc.
7. Vaxa alla målade ytor.
8. Låt motorcykeln torka helt innan du ställer undan den eller täcker över den.

MWA11131

## VARNING

Föroreningar på bromsar eller däck kan göra att du förlorar kontrollen över fordonet.

- Försäkra dig om att det inte finns någon olja eller vax på bromsar eller däck.
- Vid behov kan du rengöra bromsskivor och bromsbelägg med ett rengöringsmedel för bromsar eller med aceton, däcken tvättas med varmt vatten och ett mildt rengöringsmedel. Innan

du kör med högre hastigheter bör du testa motorcykelns bromsar och väghållning.

MCA10800

## ANMÄRKNING

- Använd en liten mängd sprejolja och vax och torka av eventuellt överflöd.
- Använd aldrig olja eller vax på gummidetaljer eller plastdetaljer utan använd lämplig produkt för att sköta dessa.
- Undvik slipande polermedel eftersom lacken kommer att slitas bort.

## TIPS

- Kontakta en Yamaha återförsäljare för information om vilka produkter som bör användas.
- Strålkastarglasat kan bli immigt av tvätt, regn eller fuktig väderlek. Fukten på glasat försvinner om strålkastaren slås på en kort stund.

MAU43201

## Förvaring

### Kortvarig

Förvara alltid motorcykeln på ett svalt, torrt ställe och den skydda vid behov från damm med ett poröst överdrag.

MCA10810

## ANMÄRKNING

- Förvaring av motorcykeln i ett dåligt ventilerat rum eller om den täcks med ett överdrag medan den fortfarande är fuktig, kan ge upphov till att vatten och fukt tränger in och ger upphov till rost.
- För att förhindra korrosion bör motorcykeln inte förvaras i fuktiga källare, stall (luften innehåller ammoniak) och områden där starka kemikalier förvaras.

### Långvarig

Innan du ställer undan motorcykeln under flera månader:

1. Följ anvisningarna i avsnittet "Skötsel" i detta kapitel.

# SKÖTSEL OCH FÖRVARING AV MOTORCYKELN

2. Fyll bensintanken och tillsätt en bränslestabilisator (om det finns tillgängligt) för att hindra att tanken rostar eller att bränslekvaliteten försämras.
3. Gör på följande sätt för att skydda cylinder, kolringar, etc, från korrosion.
  - a. Ta bort tändstiftshatten och skruva loss tändstiftet.
  - b. Håll i en tesked motorolja i tändstiftshålet.
  - c. Sätt på tändstiftshatten på tändstiftet och placera tändstiftet på topplocket så att det är jordat. (Detta begränsar gnistorna under nästa steg.)
  - d. Dra runt motorn flera varv med hjälp av startmotorn. (Detta gör att oljan i cylindern sprids ut på cylinderväggen.)
  - e. Ta bort tändstiftshatten från tändstiftet och skruva fast tändstiftet. Sätt tillbaks tändstiftshatten på tändstiftet. **WARNING! För att undvika skada när motorn går runt bör du se till**

**att tändstiftet är ordentligt jordat när motorn dras runt.**

[MWA10951]

4. Smörj alla reglageleder, -lagringar och -kablar samt alla leder och lagringar på pedaler och stöd.
5. Kontrollera vid behov lufttrycket i däck och lyft sedan upp motorcykeln så att båda hjulen är fria från underlaget. Som alternativ kan du vrida på hjulen lite varje månad så att inte däck deformationer på något ställe.
6. Täck över avgasrören med en plastpåse så att det inte tränger in någon fukt.
7. Ta bort batteriet och ladda det. Lagra det på ett svalt och torrt ställe och ladda det varje månad. Förvara inte batteriet på ett för varmt eller för kallt ställe [mindre än 0 °C (30 °F) eller mer än 30 °C (90 °F)]. För mer information om hur du förvarar batteriet, se sidan 6-26.

## TIPS

Om något behöver repareras på motorcykeln bör du göra det innan du ställer undan den.

# SPECIFIKATIONER

## Mått:

Totallängd:  
1980 mm (78.0 in)  
Totalbredd:  
745 mm (29.3 in)  
Totalhöjd:  
1080 mm (42.5 in)  
Sitthöjd:  
780 mm (30.7 in)  
Hjulbas:  
1290 mm (50.8 in)  
Markfrigång:  
175 mm (6.89 in)  
Vändradie:  
1750 mm (68.9 in)

## Vikt:

Med olja och bränsle:  
124.0 kg (273 lb)

## Motor:

Motortyp:  
Luftkyld 4-takt, SOHC  
Cylinderarrangemang:  
Framåtlutad, en cylinder  
Slagvolym:  
123.7 cm<sup>3</sup>  
Borrning × slaglängd:  
54.0 × 54.0 mm (2.13 × 2.13 in)  
Kompressionsförhållande:  
10.00 : 1  
Startsystem:  
Startmotor och startkick  
Smörjsystem:  
Våtsump

## Motorolja:

Typ:  
SAE 10W-30, SAE 10W-40, SAE 15W-40,  
SAE 20W-40 eller SAE 20W-50

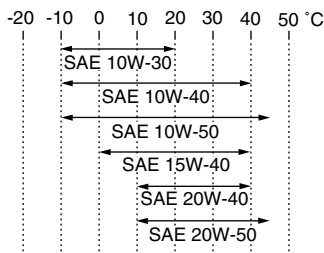

Rekommenderad motorolja:  
API service SG typ eller högre, JASO  
standard MA  
Oljemängd i motor:  
Regelbundet oljebyte:  
1.00 L (1.06 US qt, 0.88 Imp.qt)

## Luftfilter:

Luftfilter:  
Torrt element

## Bränsle:

Rekommenderat bränsle:  
Använd bara blyfri regularbensin  
Tankvolym:  
13.0 L (3.43 US gal, 2.86 Imp.gal)  
Reservtank, mängd:  
3.0 L (0.79 US gal, 0.66 Imp.gal)

## Bränsleinsprutning:

Trottelhus:  
Typ/antal:  
AC26/1

## Tändstift:

Tillverkare/modell:  
NGK/CR6HSA  
Rekommenderat elektrodavstånd:  
0.6–0.7 mm (0.024–0.028 in)

## Koppling:

Kopplingstyp:  
Våt, flerskivig

## Drivsystem:

Primär reduktion:  
Snedskurna kuggjul  
Primärt utväxlingsförhållande:  
68/20 (3.400)  
Sekundär reduktion:  
Kedja  
Sekundärt utväxlingsförhållande:  
45/14 (3.214)  
Växellådstyp:  
Konstant ingrepp, 5 växlar  
Manövrering:  
Manövrering med vänster fot  
Utväxlingsförhållande:  
1:an  
37/14 (2.643)  
2:an  
32/18 (1.778)  
3:an  
25/19 (1.316)  
4:an  
23/22 (1.045)



5:an  
21/24 (0.875)

## Ram:

Ramtyp:  
Diamant  
Castervinkel:  
26.33 °  
Försprång:  
90.0 mm (3.54 in)

## Framdäck:

Typ:  
Slanglöst  
Storlek:  
2.75-18 42P  
Tillverkare/modell:  
CHENG SHIN/C-910

## Bakdäck:

Typ:  
Slanglöst  
Storlek:  
90/90-18 57P  
Tillverkare/modell:  
CHENG SHIN/C-905

## Last:

Maxlast:  
196 kg (432 lb)  
(Total vikt på förare, passagerare, bagage  
och tillbehör)

## Däckens lufttryck (uppmätt när däcken är kalla):

Lastningsförhållande:  
0–90 kg (0–198 lb)  
Fram:  
175 kPa (1.75 kgf/cm<sup>2</sup>, 25 psi)

Bak:  
200 kPa (2.00 kgf/cm<sup>2</sup>, 29 psi)

Lastningsförhållande:  
90–196 kg (198–432 lb)

Fram:  
175 kPa (1.75 kgf/cm<sup>2</sup>, 25 psi)

Bak:  
280 kPa (2.80 kgf/cm<sup>2</sup>, 41 psi)

## Framhjul:

Hjultyp:  
Gjutna fälgar  
Fälgstorlek:  
J18 x MT1.85

## Bakhjul:

Hjultyp:  
Gjutna fälgar  
Fälgstorlek:  
J18 x MT1.85

## Frambroms:

Typ:  
Enkel bromsskiva  
Manövrering:  
Höger hand  
Rekommenderad vätska:  
DOT 3 eller 4

## Bakbroms:

Typ:  
Trumbroms  
Manövrering:  
Höger fot

## Framfjädring:

Typ:  
Teleskopgaffel

Fjäder/stötdämpartyp:  
Spiralfjäder/oljedämpare

Fjädringsrörelse:  
120.0 mm (4.72 in)

## Bakfjädring:

Typ:  
Svingarm  
Fjäder/stötdämpartyp:  
Spiralfjäder/oljedämpare  
Fjädringsrörelse:  
105.0 mm (4.13 in)

## Elsystem:

Tändsystem:  
TCI (digitalt)  
Laddningssystem:  
AC-magnet

## Batteri:

Modell:  
YTX7L-BS  
Spänning, kapacitet:  
12 V, 6.0 Ah

## Strålkastarlampa:

Lampotyp:  
Glödlampa

## Lampspänning, effekt × antal:

Strålkastarlampa:  
12 V, 35 W/35 W × 1  
Bakljus/bromsljus:  
12 V, 5.0 W/21.0 W × 1  
Blinkerslampor, fram:  
12 V, 10.0 W × 2  
Blinkerslampor, bak:  
12 V, 10.0 W × 2

# SPECIFIKATIONER

---

Parkeringsljus:

12 V, 5.0 W × 1

Instrumentbelysning:

12 V, 1.7 W × 4

Indikeringslampa för neutralläge:

14 V, 3.0 W × 1

Indikeringslampa för helljus:

14 V, 3.0 W × 1

Indikeringslampa för blinkers:

14 V, 3.0 W × 1

Varningslampa för motorproblem:

14 V, 3.0 W × 1

## **Säkring:**

Säkring:

15.0 A

## Identifikationsnummer

MAU26351

Skriv ner identifikationsnummer på nyckel och motorcykel samt typskyltsinformationen på raderna här nedan. Dessa uppgifter underlättar för dig när du beställer reservdelar från en Yamaha återförsäljare eller om du får motorcykeln stulen.

NYCKELNS IDENTIFIKATIONS-  
NUMMER:

MOTORCYKELNS IDENTIFIKATIONS-  
NUMMER:

INFORMATION PÅ TYP SKYL T:

## Nyckelns identifikationsnummer

MAU26381

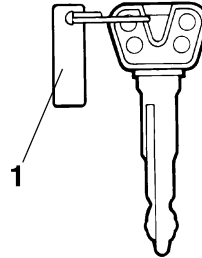

1. Nyckelns identifikationsnummer

Nyckelns identifikationsnummer är stämplat på nyckelskylten. Skriv ner detta nummer i utrymmet för det och använd numret som en referens om du behöver beställa nya nycklar.

## Motorcykelns identifikationsnummer

MAU26400

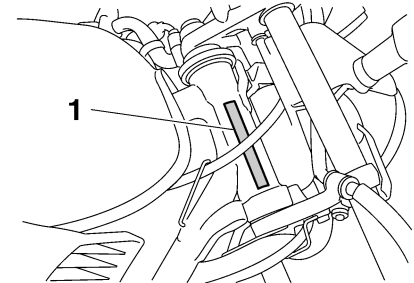

1. Motorcykelns identifikationsnummer

Motorcykelns identifikationsnummer är stämplat på styrhuvudröret. Skriv ner detta nummer i utrymmet för det.

### TIPS

Motorcykelns identifikationsnummer används för att identifiera din motorcykel och kan behöva användas när du registrerar motorcykeln i det statliga fordonsregistret.

# KONSUMENTINFORMATION

---

MAU36980

## Typskylt

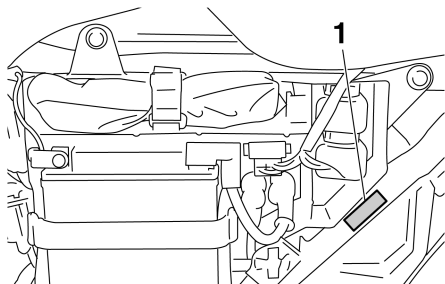

### 1. Typskylt

Typskylten är monterad på ramen bakom panel B. (Se sidan 6-6.) Skriv ner informationen på denna skylt på avsedd plats. Du behöver denna information när du beställer reservdelar från en Yamaha återförsäljare.

<b>A</b>			
Avbländningskontakt .....	3-4		
Avstängningssystem för tändkrets .....	3-11		
<b>B</b>			
Bakljus-/bromsljuslampa, byte .....	6-30		
Batteri .....	6-26		
Blinkerslampa, byte .....	6-31		
Blinkersomkopplare .....	3-4		
Bromsbelägg och -backar, kontroll av .....	6-18		
Bromshandtag .....	3-5		
Bromsljuskontakt, justera .....	6-17		
Broms- och kopplingshandtag, kontroll av och smörjning .....	6-23		
Bromspedal .....	3-6		
Bromspedalspel, justering .....	6-17		
Bromspedal och växelpedal, kontroll av och smörjning .....	6-23		
Bromsvätska, byte .....	6-19		
Bromsvätskenivå, kontroll av .....	6-18		
Bränsle .....	3-7		
Bränsleförbrukning, tips för att sänka .....	5-2		
Bränslemätare .....	3-4		
<b>D</b>			
Delarnas placering .....	2-1		
Däck .....	6-13		
<b>F</b>			
Felsökning .....	6-35		
Felsökningsschema .....	6-36		
Frambromshandtagets spel, kontroll .....	6-16		
Framgaffel, kontroll av .....	6-25		
Fästen för bagagerem .....	3-10		
Försiktighet med matta färger .....	7-1		
Förvaring .....	7-3		
<b>G</b>			
Gashandtag och kabel, kontroll av och smörjning .....	6-22		
Gaskabelns spel, justering .....	6-12		
<b>H</b>			
Hastighetsmätare .....	3-3		
Hjul .....	6-15		
Hjul (bak) .....	6-33		
Hjul (fram) .....	6-32		
Hjullager, kontroll av .....	6-26		
Huvudströmbrytare/styrlås .....	3-1		
<b>I</b>			
Identifikationsnummer .....	9-1		
Indikeringslampa för blinkers .....	3-2		
Indikeringslampa för helljus .....	3-2		
Indikeringslampa för neutralläge .....	3-2		
Indikerings- och varningslampor .....	3-2		
Inkörning av motorn .....	5-3		
<b>K</b>			
Kablar, kontroll av och smörjning .....	6-22		
Katalysatorer .....	3-8		
Kedja, rengöring och smörjning .....	6-21		
Kedjespänning .....	6-20		
Kopplingshandtag .....	3-5		
Kopplingshandtagets spel, justering .....	6-15		
<b>L</b>			
Luftfilter, rengöring .....	6-10		
<b>M</b>			
Mittstöd och sidostöd, kontroll av och smörjning .....	6-24		
Motorcykelns identifikationsnummer .....	9-1		
Motorolja .....	6-9		
<b>N</b>			
Nyckelns identifikationsnummer .....	9-1		
<b>O</b>			
Omkopplare på styrhandtagen .....	3-4		
<b>P</b>			
Pakethållare .....	3-10		
Paneler, lossa och sätta fast .....	6-6		
Parkering .....	5-3		
Parkeringsljuslampa, byte .....	6-31		
<b>S</b>			
Sidostöd .....	3-10		
Signalknapp .....	3-4		
Självtestande komponent .....	3-3		
Skötsel .....	7-1		
Skötsel och smörjning, regelbunden .....	6-3		
Specifikationer .....	8-1		
Start av motorn .....	5-1		
Startkick .....	3-9		
Startknapp .....	3-4		
Strålkastarlampa, byta .....	6-29		
Styrning, kontroll av .....	6-26		
Stötdämpare, justering .....	3-9		
Svingarmens ledpunkter, smörjning .....	6-25		
Säkerhetsinformation .....	1-1		
Säkring, byte .....	6-28		
<b>T</b>			
Tanklock .....	3-6		
Tomgångsvarvtal, kontroll av .....	6-12		
Typskylt .....	9-2		
Tändstift, kontroll av .....	6-7		
<b>U</b>			
Underhåll, emissionssystem .....	6-2		
<b>V</b>			
Varningslampa för motorproblem .....	3-2		
Varvräknare .....	3-3		
Ventilspel .....	6-13		

# REGISTER

---

---

Verktygssats .....	6-1
Växelpedal .....	3-5
Växling .....	5-2





PRINTED IN THE NETHERLANDS  
2008.11