



⚠ Läs den här handboken noga innan fordonet används.

ÄGARENS HANDBOK

**XMAX**

**YP250R  
YP250RA**

**37P-F819D-M1**

 **Läs den här handboken noga innan fordonet används. Denna handbok bör medfölja fordonet om det säljs.**



YAMAHA MOTOR ELECTRONICS CO., LTD.  
1450-6, Mori, Mori-machi, Shuchi-gun, Shizuoka-ken, 437-0292 Japan

## DECLARATION of CONFORMITY

We

Company: YAMAHA MOTOR ELECTRONICS CO., LTD.

Address: 1450-6, Mori, Mori-Machi, Shuchi-gun, Shizuoka-Ken, 437-0292 Japan

Hereby declare that the product:

Kind of equipment: IMMOBILIZER

Type-designation: 5SL-00

is in compliance with following norm(s) or documents:

R&TTE Direktiv(1999/5/EC)

EN300 330-2 v1.1.1(2001-6), EN60950-1(2001)

Two or Three-Wheel Motor Vehicles Directive(97/24/EC: Chapter 8, EMC)

Place of issue: Shizuoka, Japan

Date of issue: 1 Aug. 2002

Revision record		
No.	Contents	Date
1	To change contact person and integrate type-designation.	9 Jun. 2005
2	Version up the norm of EN60950 to EN60950-1	27 Feb. 2006
3	To change company name	1 Mar. 2007

General manager of quality assurance div.

01/Mar/2007  
*R. Rojki*



YAMAHA MOTOR ELECTRONICS CO., LTD.  
1450-6, Mori, Mori-machi, Shuchi-gun, Shizuoka-ken, 437-0292 Japan

## KONFORMITETSDEKLARATION

Vi

Företag: YAMAHA MOTOR ELECTRONICS CO., LTD.

Adress: 1450-6, Mori, Mori-Machi, Shuchi-gun, Shizuoka-Ken, 437-0292 Japan

Deklarerar härmed att produkten:

Typ av utrustning: STARTSPÄRR

Typbeskrivning: 5SL-00

är i överensstämmelse med följande norm(er) eller dokument:

R&TTE Direktiv(1999/5/EC)

EN300 330-2 v1.1.1(2001-6), EN60950-1(2001)

Direktivet för Två- eller Trehjuliga motorcyklar (97/24/EC: Kapitel 8, EMC)

Ort för utfärdande: Shizuoka, Japan

Datum för utfärdande: 1 Aug. 2002

Underhållsjournal		
Nr.	Innehåll	Datum
1	För att ändra kontaktperson och integrera typbeskrivning.	9 Jun. 2005
2	Version upp till normen EN60950 till EN60950-1	27 Feb. 2006
3	För att ändra företagsnamn	1 Mar. 2007

Verkställande direktör på division kvalitetssäkring.

01/Mar/2007  
*R. Rojki*

Välkommen till Yamaha och dess motorcykelvärld!

Som ägare av YP250R / YP250RA, kan du dra fördelar av den stora erfarenhet som Yamaha besitter och den senaste teknologin vad gäller design och tillverkning av högkvalitativa produkter som har gett Yamaha det goda rykte om pålitlighet. Ta dig tid att läsa igenom denna handbok noga så att du kan njuta av alla fördelarna som din YP250R / YP250RA har. Handboken ger dig inte bara anvisningar om hur du hanterar, kontrollerar och sköter din skoter, den ger dig även information om hur du ska skydda dig själv och andra från problem och skador.

Dessutom får du många tips i handboken som gör att du kan hålla din skoter i bästa möjliga skick. Om du har ytterligare frågor ska du inte dra dig för att fråga din Yamaha återförsäljare.

Yamaha teamet önskar dig många säkra och trevliga körningar. Kom bara ihåg att låta säkerheten gå först!

Yamaha har alltid som mål att förbättra produktdesign och kvalitet. Därför kan det förekomma vissa skillnader mellan skotern och handboken eftersom handboken innehåller den senast tillgängliga produktinformationen vid tidpunkten för tryckning. Kontakta en Yamaha återförsäljare om du har några frågor om handboken.



---

**Läs den här handboken noga innan du börjar använda skotern.**



---

# VIKTIG INFORMATION OM HANDBOKEN

---

MAU10132

Speciellt viktig information i denna handbok särskiljs genom följande:

	<p>Detta är en varningssymbol. Den används för att uppmärksamma dig på att det finns risk för personskador. Följ alla säkerhetsmeddelanden efter symbolen för att undvika personskador och dödsfall.</p>
 <b>VARNING</b>	<p>En <b>VARNING</b> innebär en farlig situation som, om den inte undviks, kan resultera i livshotande skador.</p>
<b>ANMÄRKNING</b>	<p>En <b>ANMÄRKNING</b> innebär att speciell försiktighet måste iaktas för att undvika att fordonet eller annan egendom skadas.</p>
<b>TIPS</b>	<p>Ett <b>TIPS</b> är viktig information för att underlätta vissa handhavanden.</p>

# **VIKTIG INFORMATION OM HANDBOKEN**

---

MAUS1172

**YP250R / YP250RA  
ÄGARENS HANDBOK  
©2010 av YAMAHA MOTOR ESPAÑA S.A.  
1:a utgåvan, januari 2010  
Alla rättigheter förbehållna.  
Allt eftertryck eller otillbörlig användning  
utan skriftligt tillstånd från  
YAMAHA MOTOR ESPAÑA S.A.  
är uttryckligen förbjuden.  
Tryckt i Nederländerna.**

# INNEHÅLL

<b>SÄKERHETSINFORMATION</b> .....	1-1	Bromshandtag till frambroms .....	3-12	Tabell för regelbundet underhåll av	
Ytterligare information för säker		Bromshandtag till bakbroms.....	3-13	avgasreglersystemet .....	6-3
körning .....	1-5	ABS (för ABS-modeller) .....	3-13	Tabell för allmän skötsel och	
<b>BESKRIVNING</b> .....	2-1	Tanklock.....	3-14	smörjning.....	6-4
Sedd från vänster .....	2-1	Bränsle .....	3-15	Lossa och sätta fast kåpa och	
Sedd från höger.....	2-2	Katalysator .....	3-16	panel.....	6-8
Reglage och instrument.....	2-3	Fästbygel.....	3-17	Kontroll av tändstiftet .....	6-9
<b>INSTRUMENT OCH</b>		Sadel.....	3-18	Motorolja .....	6-10
<b>KONTROLLFUNKTIONER</b> .....	3-1	Förvaringsfack.....	3-18	Olja i slutväxel.....	6-12
Startspärrsystem .....	3-1	Justering av stötdämpare.....	3-20	Kylvätska .....	6-13
Huvudströmbrytare/styrlås.....	3-2	Sidostöd .....	3-20	Luftfilter och V-remshusets	
Indikerings- och varningslampor.....	3-4	Avstängningssystem för		luftfilter.....	6-15
Indikeringslampor för blinkers.....	3-4	tändkrets .....	3-21	Justering av gaskabelns spel.....	6-16
Indikeringslampan för helljus .....	3-4	<b>FÖR DIN EGEN SÄKERHET –</b>		Ventilspel .....	6-17
Varningslampan för motorproblem ...	3-4	<b>KONTROLLER FÖRE KÖRNING</b> .....	4-1	Däck.....	6-17
ABS varningslampan		<b>HANTERING OCH VIKTIGA</b>		Gjutna fälgar .....	6-19
(för ABS-modeller) .....	3-4	<b>PUNKTER VID KÖRNING</b> .....	5-1	Kontroll av fram- och	
Indikeringslampan för		Start av motorn.....	5-1	bakbromshandtagets spel .....	6-19
startspärrsystem.....	3-5	Ivägkörning.....	5-2	Kontroll av bromsbelägg fram och	
Hastighetsmätare .....	3-5	Acceleration och retardation .....	5-3	bak.....	6-20
Varvräknare .....	3-6	Inbromsning .....	5-3	Kontroll av bromsvätskenivån.....	6-21
Multi-funktionsdisplay .....	3-6	Tips för att sänka		Byte av bromsvätska .....	6-22
Omkopplare på styrhandtagen .....	3-11	bränsleförbrukningen .....	5-4	Kontroll av och smörjning av	
Ljusblinkknapp .....	3-11	Inkörning av motorn .....	5-4	gashandtag och kabel .....	6-22
Avbländningskontakt .....	3-11	Parkering.....	5-5	Smörjning av bromshandtag för	
Blinkersomkopplare .....	3-11	<b>REGELBUNDEN SKÖTSEL OCH</b>		frambroms och bakbroms.....	6-22
Signalknapp.....	3-11	<b>JUSTERING</b> .....	6-1	Kontroll av och smörjning av	
Startknapp .....	3-12	Ågarens verktygssats.....	6-2	mittstöd och sidostöd.....	6-23
Varningsblinkersomkopplare .....	3-12			Kontroll av framgaffeln.....	6-24
				Kontroll av styrningen .....	6-24
				Kontroll av hjullager .....	6-25

Batteri .....	6-25
Byte av säkringar .....	6-26
Byte av strålkastarlampa .....	6-28
Byte av främre blinkerslampa .....	6-29
Byte av bakljus-/bromsljuslampa eller blinkerslampa, bak .....	6-29
Byte av nummerskyltsbelysning .....	6-30
Byte av parkeringsljuslampa.....	6-30
Felsökning .....	6-31
Felsökningsschema.....	6-32

## **SKÖTSEL OCH FÖRVARING AV**

<b>SKOTERN</b> .....	7-1
Försiktighet med matta färger.....	7-1
Skötsel.....	7-1
Förvaring .....	7-3

## **SPECIFIKATIONER** .....

8-1

## **KONSUMENTINFORMATION** .....

9-1

Identifikationsnummer .....	9-1
Fordonets identifikationsnummer .....	9-1
Typskylt .....	9-1

## Ta ansvar som ägare

I egenskap av fordonets ägare, är du ansvarig för att skotern körs säkert och på rätt sätt.

Skotrar kör i ett spår.

Säker hantering och användning beror på korrekt körteknik så väl som förarens kunskaper. Alla förare ska känna till följande innan de kör skotern.

Han eller hon ska:

- Få ingående anvisningar om alla aspekter av skoterkörning av en kunnig person.
- Iaktta varningar och underhålls-krav i den här ägarhandboken.
- Få behörig utbildning i säker och korrekt körteknik.
- Få professionell teknisk service enligt den här ägarhandboken och/eller när det mekaniska skicket kräver det.

## Säker körning

Utför kontrollerna före körning varje gång fordonet används så att det är i säkert skick. Risken för en olycka eller egendomsskador ökar om du inte inspekterar och underhåller fordonet på rätt sätt. En lista över kontroller före körning finns på sidan 4-1.

- Denna skoter är konstruerad för att bära föraren och en passagerare.
- Att bilister inte upptäcker och känner igen skotrar i trafiken är den dominerande orsaken till olyckor mellan bilar och skotrar. Många olyckor orsakas av bilförare som inte ser skotern. Att göra sig själv synlig verkar vara ett mycket effektivt sätt att minska risken för denna typ av olyckor.

### Alltså:

- Använd en ljus jacka.
- Var extra försiktig när du närmar dig och kör genom korsningar, eftersom korsningar är de vanligaste platserna för skoterolyckor.
- Kör där andra trafikanter kan se dig. Undvik att köra i bilisternas döda vinkel.

- Många olyckor inbegriper oerfarna förare. Det är faktiskt så att många förare som är inblandade i olyckor inte har giltigt körkort.
  - Se till att du är behörig och enbart lånar ut skotern till andra behöriga förare.
  - Känn din kompetens och din begränsning. Om du håller dig inom dina begränsningar kan det hjälpa dig undvika olyckor.
  - Vi rekommenderar att du övar dig på att köra skotern där det inte finns någon trafik tills du känner skotern och alla dess regler ordentligt.
- Många olyckor orsakas av att föraren gör fel. Ett vanligt fel som förare gör är stora svängar på grund av för hög hastighet eller felaktig kurvtagning (otillräcklig lutningsvinkel för hastigheten).
  - Följ alltid hastighetsbegränsningarna och kör aldrig fortare än vad väglaget och trafikförhållandena medger.





- Blinka alltid innan du svänger eller byter fil. Se till att bilisterna kan se dig.
- Förarens och passagerarens kroppsställningar är viktiga för korrekt körning.
- Föraren ska ha båda händerna på styret och båda fötterna på förarens fotstöd under körning, för att kunna behålla kontrollen över skotern.
- Passageraren ska alltid hålla i föraren, sitsremmen eller handtaget, i förekommande fall, med båda händerna och ha båda fötterna på passagerarens fotstöd. Kör aldrig med passagerare om inte han eller hon kan ha båda fötterna ordentligt på passagerarens fotstöd.
- Kör aldrig alkohol- eller narkotikapåverkad.
- Denna skoter är endast konstruerad för att köra på vägar. Den är inte lämplig för terrängkörning.

## Skyddskläder

De flesta dödsolyckor med skotrar beror på huvudskador. Att använda hjälm är den allra främsta faktorn för att förhindra eller minska huvudskador.

- Använd alltid en godkänd hjälm.
- Använd ansiktsskydd eller glasögon. Vind i oskyddade ögon kan bidra till försämrad syn som kan försena upptäckten av faror.
- Att använda jacka, kraftiga skor, byxor, handskar etc., är effektivt för att förhindra eller minska skrubbsår och skärsår.
- Använd aldrig löst sittande kläder, eftersom de kan fastna i reglage-spakar eller hjul och orsaka skador eller en olycka.
- Använd alltid skyddskläder som täcker benen, anklarna och fötterna. Motorn och avgassystemet är mycket heta under och efter användningen och kan orsaka brännskador.
- Passagerare ska också iaktta försiktighetsåtgärderna ovan.

## Undvik kolmonoxidförgiftning

Alla avgaser innehåller kolmonoxid som är en livsfarlig gas. Om du andas in kolmonoxid kan det leda till huvudvärk, yrsel, dåsigheit, illamående, förvirring och till slut död.

Kolmonoxid är en färglös, luktlös och smaklös gas som kan vara närvarande trots att du inte kan se eller lukta avgaser. Livsfarliga nivåer av kolmonoxid kan snabbt byggas upp och du kan plötsligt bli oförmögen att vidta åtgärder för att rädda dig själv.

Livsfarliga nivåer av kolmonoxid kan dröja sig kvar i flera timmar eller dagar på instängda eller dåligt ventilerade platser. Om du känner symptom på kolmonoxidförgiftning ska du omedelbart lämna platsen, gå ut i friska luften och SÖKA LÄKARHJÄLP.

- Kör inte motorn inomhus. Kolmonoxid kan snabbt nå livshotande nivåer även om du försöker ventilerade ut avgaserna med fläktar, öppna fönster eller dörrar.
- Kör inte motorn på dåligt ventilerade eller delvis instängda platser som lador, garage eller carports.

# SÄKERHETSINFORMATION

1

- Kör inte motorn utomhus där avgaser kan tränga in i en byggnad genom öppningar som t.ex. fönster och dörrar.

## Lastning

Om du sätter på tillbehör på skotern eller lastar den kan stabiliteten och hanteringen påverkas negativt om skoterns viktfördelning ändras. För att undvika risken för olyckor, var ytterst försiktig när du lastar skotern eller sätter på tillbehör på den. Var extra försiktig när du kör en skoter med last eller tillbehör. Nedan följer några allmänna riktlinjer hur du lastar skotern tillsammans med information om tillbehören:

Totala vikten för förare, passagerare, tillbehör och last får inte överstiga den maximala lasten. **En olycka kan inträffa om du kör ett överlastat fordon.**

### Maxlast:

YP250R 176.6 kg (389 lb)

YP250RA 169.6 kg (374 lb)

När du lastar inom denna gräns, tänk på följande:

- Lasten och tillbehörens vikt ska hållas så låg och så nära skotern som möjligt. Packa de tyngsta artiklarna ordentligt så nära fordonets mitt som möjligt och fördela vikten så jämnt som möjligt på båda sidorna om skotern för att minska obalans och instabilitet.
- Vikt som rör sig kan orsaka plötslig obalans. Se till att tillbehör och last är ordentligt fastsatta på skotern innan du kör. Kontrollera tillbehörsfästen och lastremmar ofta.
  - Justera fjädringen efter lasten (endast modeller med justerbar fjädring) och kontrollera däckens skick och tryck.
  - Fäst aldrig stora eller tunga föremål på styret, framgaffeln eller framskärmen. Sådana föremål kan leda till instabilitet eller långsam styrning.

- **Fordonet är inte konstruerat att dra en släpvagn eller en sidovagn.**

## Yamaha originaltillbehör

Att välja tillbehör till fordonet är ett viktigt val. Yamaha originaltillbehör, som bara kan köpas hos en Yamaha återförsäljare, har utformats, testats och godkänts av Yamaha för användning på fordonet.

Många företag som inte har någon anknytning till Yamaha tillverkar delar och tillbehör eller erbjuder modifikationer för Yamaha fordon. Yamaha har inte någon möjlighet att testa produkterna som sådana företag erbjuder. Därför kan Yamaha varken godkänna eller rekommendera tillbehör från andra tillverkare eller modifikationer som inte speciellt rekommenderas av Yamaha, även om de säljs och installeras av en Yamaha återförsäljare.



## Delar, tillbehör och ändringar från andra tillverkare

Trots att du kan hitta produkter vars utformning och kvalitet liknar Yamaha originaltillbehör, bör du vara medveten om att sådana tillbehör eller ändringar kan vara olämpliga eftersom de kan utgöra en säkerhetsrisk för dig själv och andra. Montering av tillbehör eller modifieringar som ändrar fordonets konstruktion eller köregenskaper kan öka risken att du själv eller andra skadas allvarligt eller dödas. Du ansvarar för skador som uppstår på grund av ändringar på fordonet.

Tänk på följande riktlinjer, såväl som de under "Last" när du monterar tillbehör.

- Montera aldrig tillbehör eller ha last som minskar skoterns prestanda. Kontrollera tillbehöret noggrant innan du använder det för att säkerställa att det inte på något sätt minskar markfrigången eller lutningen vid kurvtagning, begränsar fjädringens utslag, styrutslaget eller manövreringen av reglage, eller skymmer lampor och reflektorer.

- Tillbehör som sitter på styret eller på framgaffeln kan skapa instabilitet på grund av felaktig viktfördelning eller ändringar i aerodynamik. Om man sätter på tillbehör på styret eller framgaffeln, måste de vara så lätta och så få som möjligt.
- Skrymmande eller stora tillbehör kan påverka skoterns stabilitet allvarligt på grund av aerodynamisk påverkan. Vinden kan försöka lyfta skotern, eller så kan skotern bli instabil vid sidvindar. Sådana tillbehör kan även orsaka instabilitet när man kör om eller blir omkörd av stora fordon.
- Vissa tillbehör kan förskjuta föraren från dennas normala körställning. Denna felaktiga körställning begränsar förarens rörelsefrihet och kan minska styrförmågan. Därför rekommenderar vi inte sådana tillbehör.

- Var försiktig när du monterar elektriska tillbehör. Om elektriska tillbehör överskrider kapaciteten i skoterns elektriska system kan el-fel uppstå, vilket kan orsaka en farlig förlust av ljus eller motorkraft.

## Däck och fälgar från andra tillverkare

Däcken och fälgarna som levereras med skotern är konstruerade att motsvara fordonets prestandaegenskaper och ge den bästa kombinationen av hantering, bromsförmåga och komfort. Andra däck, fälgar, storlekar och kombinationer kan vara olämpliga. Mer information om däckspecifikationer och byte av däck finns på sidan 6-18.

MAU10372

## Ytterligare information för säker körning

1

- Ge tydlig blinkerssignal vid svängning.
- Det kan vara mycket svårt att bromsa på vått väglag. Undvik att bromsa häftigt, eftersom skotern då kan slira. Bromsa försiktigt när du stannar på vått väglag.
- Sakta ned när du närmar dig ett hörn eller en sväng. Accelerera långsamt efter en sväng.
- Var försiktig när du passerar parkerade bilar. En förare som inte ser dig kan öppna dörren i din färdväg.
- Järnvägs korsningar, spårvagnsspår, järnplattor vid vägarbeten och brunnslock kan bli extremt hala när de är våta. Sakta ned och kör över dem försiktigt. Håll skotern upprätt, annars kan den halka undan under dig.
- Bromsbeläggen kan bli våta när du tvättar skotern. När du har tvättat skotern ska du kontrollera bromsarna innan du kör.
- Bär alltid hjälm, handskar, långbyxor (som smiter åt runt manschetter och anklar så att de inte fladdrar), och en jacka i en klar färg.
- Kör inte med för mycket bagage på skotern. En överlastad skoter är instabil. Se till att förankra eventuellt bagage ordentligt på paketställaren (om det finns någon). Löst fastsatt bagage kan påverka stabiliteten på skotern och få dig att tappa kontrollen över den. (Se sidan 1-1).

## Sedd från vänster

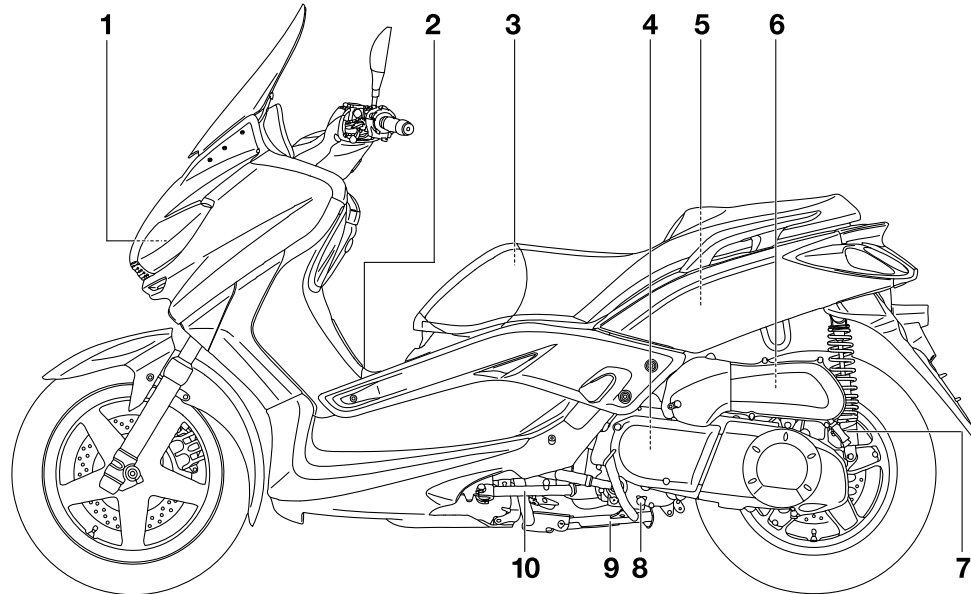

1. Strålkastare (sidan 6-28)
2. Tanklock (sidan 3-14)
3. Ägarens verktygssats (sidan 6-2)
4. Luftfilter i V-remshuset (sidan 6-15)
5. Bakre förvaringsfack (sidan 3-18)
6. Luftfilter (sidan 6-15)
7. Justeringsring för stötdämparens fjäderförspänning (sidan 3-20)
8. Oljeavtappingsplugg (sidan 6-10)

9. Mittstöd (sidan 6-23)
10. Sidostöd (sidan 3-20)

## Sedd från höger

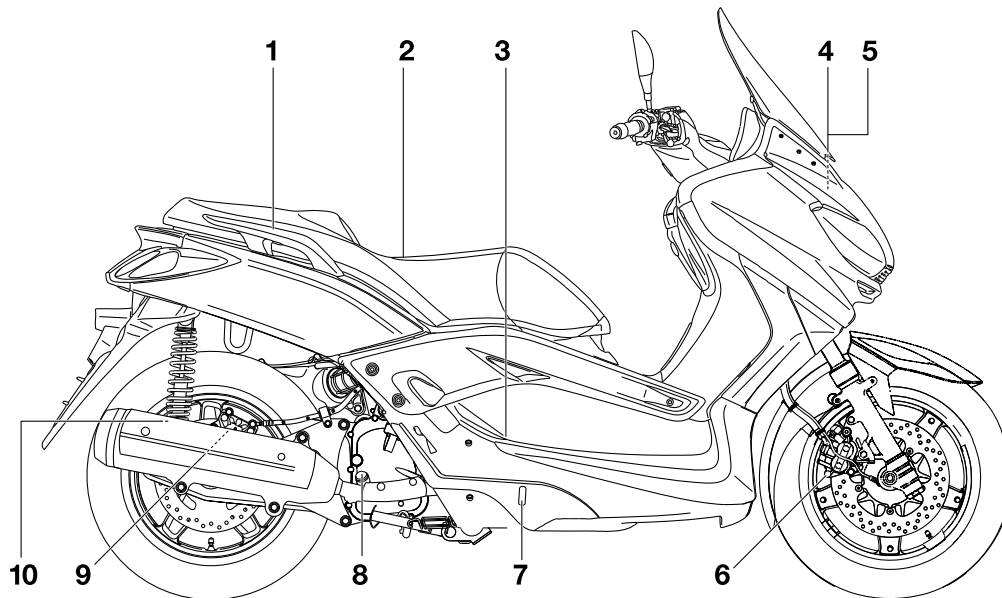

1. Handtag (sidan 5-2)
2. Sadel (sidan 3-18)
3. Kylvätskebehållare (sidan 6-13)
4. Batteri (sidan 6-25)
5. Säkringar (sidan 6-26)
6. Frambromsbelägg (sidan 6-20)
7. Kylvätskenivåns inspektionsglas (sidan 6-13)
8. Oljesticka för motorolja (sidan 6-10)

9. Bakbromsbelägg (sidan 6-20)
10. Justeringsring för stötdämparens fjäderförspänning (sidan 3-20)

## Reglage och instrument

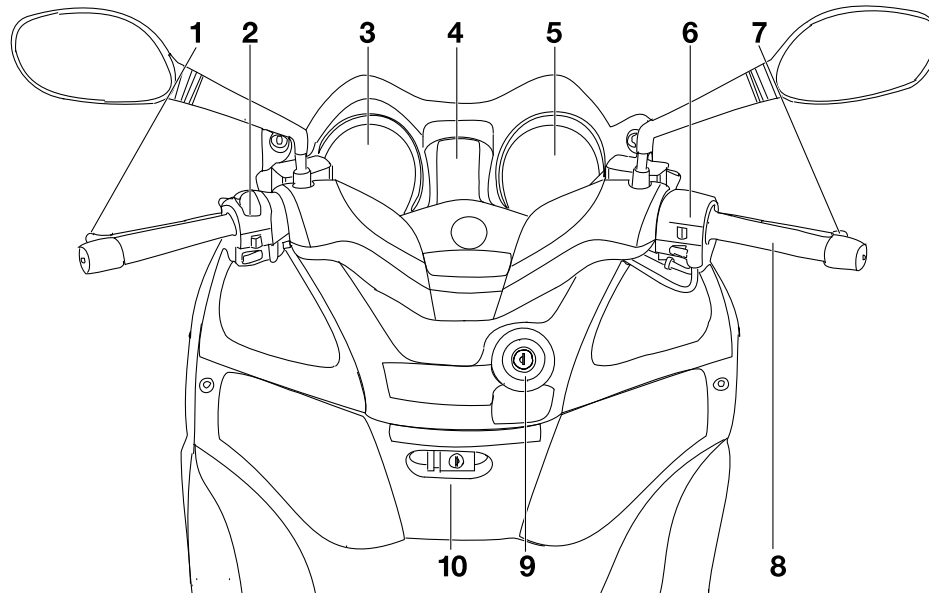

1. Bromshandtag till bakbroms (sidan 3-13)
2. Styrarmaturer, vänster (sidan 3-11)
3. Hastighetsmätare (sidan 3-5)
4. Multi-funktionsdisplay (sidan 3-6)
5. Varvräknare (sidan 3-6)
6. Styrarmaturer, höger (sidan 3-11)
7. Bromshandtag till frambroms (sidan 3-12)
8. Gashandtag (sidan 6-16)

9. Främre förvaringsfack (sidan 3-18)
10. Främre förvaringsfack (sidan 3-18)

# INSTRUMENT OCH KONTROLLFUNKTIONER

## Startspärssystem

MAU10976

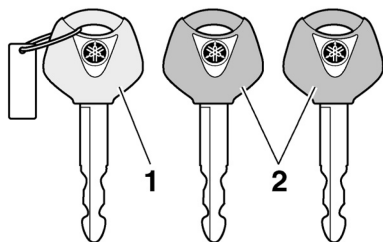

1. Kodåterregistreringsnyckel (rött grepp)
2. Standardnycklar (svart grepp)

Detta fordon är utrustat med ett startspärssystem som förhindrar stöld genom att återregistrera koderna i standardnycklarna. Systemet består av följande:

- en kodåterregistreringsnyckel (med ett rött grepp)
- två standardnycklar (med ett svart grepp) som kan återregistreras med nya koder
- en transponder (som sitter i kodåterregistreringsnyckeln)
- en startspärrenhet
- en ECU

- en indikeringslampa för startspärssystemet (Se sidan 3-4).

Nyckeln med det röda greppet används för att registrera koder i varje standardnyckel. Eftersom återregistrering är en komplicerad åtgärd bör du ta fordonet tillsammans med alla tre nycklarna till en Yamaha återförsäljare för att få dem återregistrerade. Använd inte nyckeln med det röda greppet för att köra fordonet. Den ska bara användas för återregistrering av standardnycklarna. Använd alltid en standardnyckel för att köra fordonet.

MCA11821

### ANMÄRKNING

- **HÅLL REDA PÅ KODÅTERREGISTRERINGSNYCKELN SÅ ATT DU INTE TAPPAR BORT DEN! KONTAKTA DIN ÅTERFÖRSÄLJARE OM DU TAPPAR BORT DEN!** Om du tappar bort kodåterregistreringsnyckeln är det omöjligt att registrera nya koder i standardnycklarna. Standardnycklarna kan fortfarande användas för att starta fordonet,

men om en ny kod krävs (dvs, om en ny standardnyckel tillverkas eller om du tappar bort alla nycklar), måste hela startspärssystemet bytas. Av denna anledning bör du bara använda standardnycklar och hålla kodåterregistreringsnyckeln i säkert förvar.

- Doppa inte någon nyckel i vatten.
- Utsätt inte någon nyckel för alltför höga temperaturer.
- Placera inte någon nyckel i närheten av magneter (tänk på att även högtalare har magneter).
- Placera inga föremål som sänder elektriska signaler nära någon nyckel.
- Lägg inga tunga föremål på någon nyckel.
- Slipa inte eller förändra formen på någon nyckel.
- Ta inte isär någon nyckel.
- Sätt inte två nycklar för samma startspärssystem på samma nyckelring.



# INSTRUMENT OCH KONTROLLFUNKTIONER

- Håll standardnycklarna samt nycklarna till startspärrsystemet borta från fordonets återregistreringsnyckel.
- Håll andra nycklar för startspärrsystem borta från huvudströmbrytaren eftersom det kan ge upphov till signalstörning.

## Huvudströmbrytare/styrlås

MAU10472

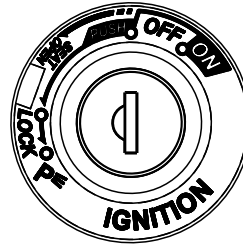

Reglaget för huvudströmbrytare/styrlås hanterar tändningen och belysningen och används även för att låsa styrningen. De olika lägena beskrivs nedan.

### TIPS

Försäkra dig om att du använder en standardnyckel (med svart grepp) för normal användning av fordonet. För att minimera risken att du tappar bort kodåterregistreringsnyckeln (rött grepp) bör du hålla den i säkert förvar och bara använda den för kodåterregistrering.

MAU34121

### ON

Alla elkretsar matas med ström, instrumentbelysningen, bakljuset, nummer-

skyltsbelysningen och parkeringsljuset tänds och motorn kan startas. Det går inte att ta ur nyckeln.

### TIPS

Strålkastarna tänds automatiskt när motorn startat och lyser till dess nyckeln vrids till "OFF", eller om sidostödet faller ner.

MAU10661

### OFF

Alla elektriska system är avstängda. Det går att ta ur nyckeln.

MWA10061

### VARNING

**Vrid aldrig nyckeln till läget "OFF" eller "LOCK" när fordonet körs. Alla elsystem stängs av om du gör det, vilket kan leda till att du förlorar kontrollen över fordonet eller en olycka.**

MAU10683

### LOCK

Styrlåset är låst och alla elektriska system är avstängda. Det går att ta ur nyckeln.

# INSTRUMENT OCH KONTROLLFUNKTIONER

## För att låsa styrningen

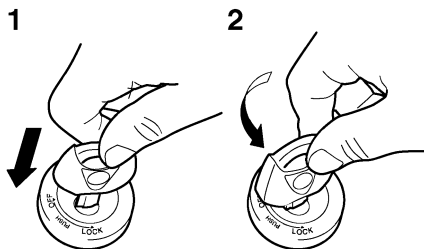

1. Tryck
2. Vrid

1. Vrid styret helt och hållet till vänster.
2. Med nyckeln i läge "OFF", tryck in den och vrid den till "LOCK".
3. Ta ur nyckeln.

## För att låsa upp styrningen

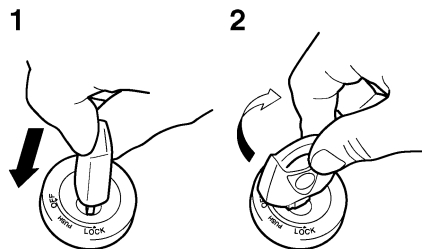

1. Tryck
2. Vrid

Tryck in nyckeln och vrid den till "OFF".

MAU10941

## P $\leq$ (Parkering)

Styrlåset är låst och bakljus, nummerskyltsbelysning och parkeringsljus lyser. Varningsblinkers och blinkers kan sättas på, men alla andra elektriska system är avstängda. Det går att ta ur nyckeln.

Styrningen måste vara låst innan nyckeln kan vridas till "P $\leq$ ".

MCA11020

## ANMÄRKNING

**Använd inte parkeringsläget under någon längre tid eftersom batteriet kan laddas ur.**

## Indikerings- och varningslampor

MAU11004

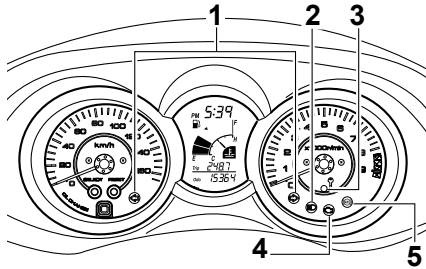

1. Indikeringslampor för blinkers “↵” och “⇨”
2. Indikeringslampan för helljus “☰”
3. Indikeringslampan för startspärrsystem
4. Varningslampan för motorproblem “⚠️”
5. ABS-bromssystemets varningslampan “⊗” (för ABS-modeller)

### Indikeringslampor för blinkers “↵” och “⇨”

MAU11030

Motsvarande indikeringslampan blinkar när blinkersomkopplaren vrids åt vänster eller höger.

### Indikeringslampan för helljus “☰”

MAU11080

Denna indikeringslampan tänds när heljuset slås på.

## Varningslampan för motorproblem

MAU43023

“⚠️”

Denna varningslampan tänds om ett fel avkänns i en elektrisk krets som övervakar motorn. Låt en Yamaha återförsäljare kontrollera det självtestande systemet om det inträffar.

Varningslampans elektriska krets kan kontrolleras genom att vrida nyckeln till läge “ON”. Varningslampan ska tändas i några sekunder och sedan släckas.

Om varningslampan inte tänds när tändningsnyckeln vrids till läge “ON”, eller fortsätter att lysa efter det att motorn startat, be en Yamaha återförsäljare kontrollera elkretsen.

## TIPS

Denna varningslampan tänds när tändningsnyckeln vrids till läge “ON” och startknappen trycks in, men det betyder inte att det är något fel.

## ABS varningslampan “⊗” (för ABS-modeller)

MAU43032

### ANMÄRKNING

MCA10831

Om ABS-varningslampan tänds eller blinkar när du kör, kan det vara fel på ABS-systemet. Om detta inträffar, låt en Yamaha återförsäljare kontrollera elkretsen.

Se sidan 3-13 för en beskrivning av ABS.

Varningslampans elektriska krets kan kontrolleras genom att vrida nyckeln till läge “ON”. Varningslampan ska tändas i några sekunder och sedan släckas.

Om varningslampan inte tänds när tändningsnyckeln vrids till läge “ON”, eller fortsätter att lysa efter det att motorn startat, be en Yamaha återförsäljare kontrollera elkretsen.

# INSTRUMENT OCH KONTROLLFUNKTIONER

3

## ⚠ VARNING

MWA11350

Om ABS varningslampan tänds eller blinkar när du kör, kommer bromssystemet att återgå till konventionell bromsning. Var därför försiktig så att du inte låser hjulet vid kraftiga inbromsningar.

## TIPS

ABS-varningslampan kan tändas när du accelererar med skotern på mittstödet, men detta indikerar inte ett fel.

## Indikeringslampa för startspärrsystem

MAU38624

Indikeringslampans elektriska krets kan kontrolleras genom att vrida nyckeln till läge "ON". Indikeringslampan ska tändas i några sekunder och sedan släckas.

Om indikeringslampan inte tänds när tändningsnyckeln vrids till läge "ON", eller fortsätter att lysa efter det att motorn

startat, be en Yamaha återförsäljare kontrollera elkretsen. När nyckeln har vridits till "OFF" och 30 sekunder har gått, kommer indikeringslampan för startspärrsystemet att blinka för att visa att startspärrsystemet är aktiverat. Efter 24 timmar kommer indikeringslampan att sluta blinka, men startspärrsystemet är fortfarande aktiverat.

Den självtestande komponenten detekterar också problem i startspärrsystemets kretsar. (Se sidan 3-6 för en förklaring av den självtestande komponenten.)

## Hastighetsmätare

MAU51860

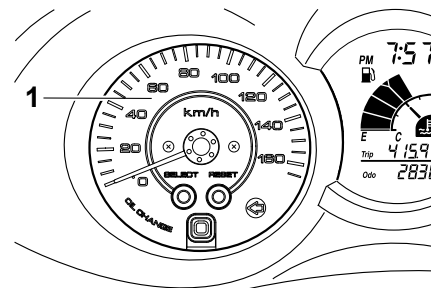

1. Hastighetsmätare

## ENDAST UK

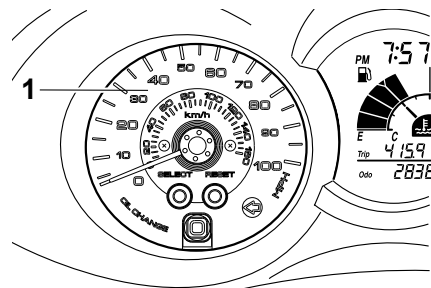

1. Hastighetsmätare

Hastighetsmätaren visar hur fort du kör.

# INSTRUMENT OCH KONTROLLFUNKTIONER

När tändningsnyckeln vrids till "ON", kommer hastighetsmätarens nål att svepa över hela hastighetsområdet och sedan återgå till noll för att testa den elektriska kretsen.

## Varvräknare

MAU11872

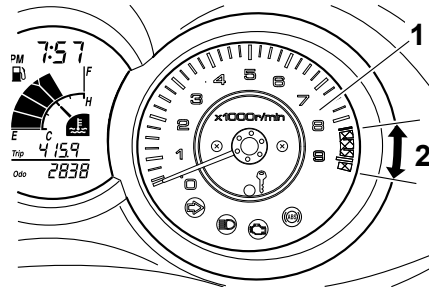

1. Varvräknare
2. Varvräknarens röda fält

Den elektriska varvräknaren ger föraren möjlighet att se vilket varvtal som motorn har och anpassa körningen till motorns bästa varvtalsområde. När tändningsnyckeln vrids till "ON", kommer varvräknarens nål att svepa över hela varvtalsområdet och sedan återgå till noll för att testa den elektriska kretsen.

MCA10031

## ANMÄRKNING

**Undvik att varva motorn över det röda fältet på varvräknaren.**  
**Rött fält: 8250 varv/min och högre**

MAUS1642

## Multi-funktionsdisplay

MWA12312

### ! VARNING

Stanna fordonet innan du ändrar några inställningar på multi-funktionsdisplayen. Du kan distraheras om du ändrar inställningar när du kör vilket ökar risken för en olycka.

3

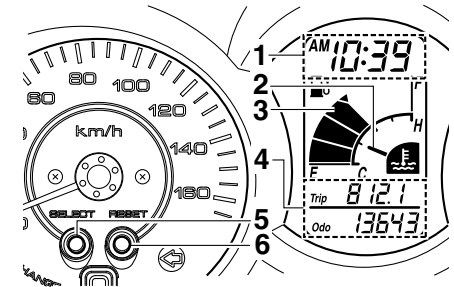

1. Klocka/omgivningstemperatur
2. Mätare för kylvätsketemperatur
3. Bränslemätare
4. Vägmätare/trippmätare för bränslereserv
5. "SELECT"-knapp
6. "RESET"-knapp

# INSTRUMENT OCH KONTROLLFUNKTIONER

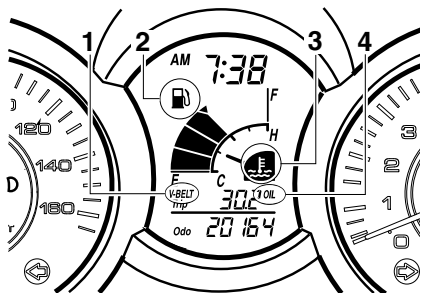

3

1. Indikering för byte av "V-BELT"
2. Varningsindikering för bränslenivå "F"
3. Varningsindikering för kylvätsketemperatur "E"
4. Indikering för oljebyte "OIL"

Multi-funktionsdisplayen är utrustad med följande:

- en bränslemätare
- en mätare för kylvätsketemperatur
- en vägmätare
- två trippmätare (som visar körsträcker sedan de senast nollställdes)
- en trippmätare för bränslereserv (som visar körsträcken sedan bränslemätarens bottensegment och varningsindikeringen för bränslenivå började blinka)
- en självtestande komponent

- en klocka
- en visning av omgivningstemperaturen
- en indikering för oljebyte
- en indikering för byte av V-remmen

## TIPS

- Nyckeln måste vara vriden till "ON" innan du trycker på knapparna "SELECT" och "RESET".
- När nyckeln vrids till "ON" visas alla segmenten i multifunktionsdisplayen, och försvinner därefter för att testa elkretsen.

## Lägen för vägmätare och trippmätare

Tryck på knappen "SELECT" för att växla mellan vägmätarläge "Odo" och trippmätarlägena "Trip" i följande ordning:

Odo/Trip (överst) → Trip (nederst)/Trip (överst) → Odo/Trip (överst)

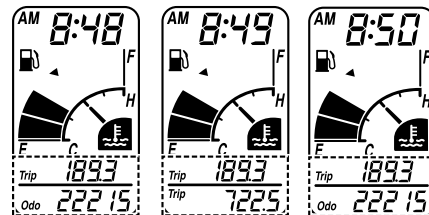

SELECT → SELECT

När det finns cirka 1.7 L (0.45 US gal, 0.37 Imp.gal) bränsle kvar i bränsletanken, börjar bottensegmentet på bränslemätaren och varningsindikeringen för bränslenivå blinka, och displayen växlar automatiskt till att visa trippmätare för bränslereserv "TRIP F" och börjar räkna avståndet från denna punkt. Om det inträffar kan du genom att trycka på knappen "SELECT" växla visningen mellan de olika trippmätarna och vägmätaren i följande ordning:

Trip F/Trip (överst) → Trip (nederst)/Trip (överst) → Odo/Trip (överst) → Trip F/Trip (överst)

# INSTRUMENT OCH KONTROLLFUNKTIONER

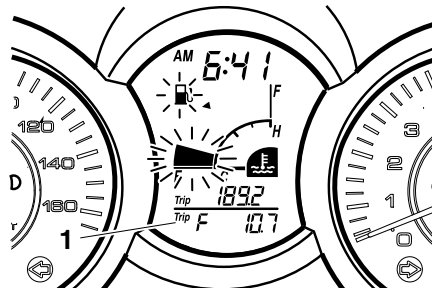

1. Trippmätare för bränslereserv

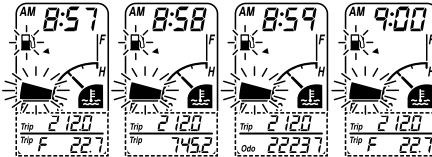

SELECT → SELECT → SELECT

För att återställa en trippmätare väljer du den genom att trycka på knappen "SELECT" tills "Trip" eller "Trip F" börjar blinka ("Trip" eller "Trip F" blinkar endast fem sekunder). Medan "Trip" eller "Trip F" blinkar trycker du på knappen "RESET" i minst en sekund. Om du inte

återställer trippmätaren för bränslereserv själv, kommer den att återställas automatiskt och displayen kommer att återgå att visa föregående visningsläge när du har tankat och kört i 5 km (3 mi).

## TIPS

Det går inte att återställa visningen på "Trip F" efter det att knappen "RESET" tryckts in.

## Bränslemätare

Med nyckeln i läge "ON" visar bränslemätaren hur mycket bränsle som finns kvar i tanken. Displaysegmenten i bränslemätaren rör sig mot "E" (Tom) när bränselnivån sjunker. När bränselnivån når bottensegmentet nära "E", kommer bränslevarningsindikeringen och bottensegmentet att blinka. Tank så snart som möjligt.

## Mätare för kylvätsketemperatur

Med nyckeln i läge "ON" visar mätaren kylvätskans temperatur. Kylvätskans temperatur kommer att variera beroende på väderlek och motorbelastning.

Om det översta segmentet och varningsindikeringen för kylvätsketemperatur blinkar, stanna fordonet och låt motorn svalna. (Se sidan 6-32).

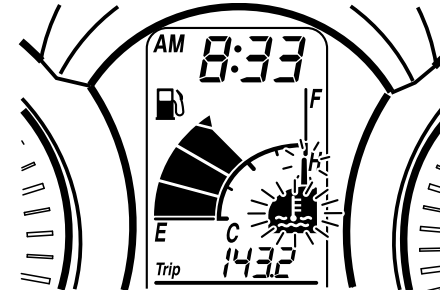

MCA10021

## ANMÄRKNING

**Fortsätt inte att köra motorn om den är överhettad.**

## Indikering för oljebyte, "OIL"

Denna indikering blinkar vid 1000 km (600 mi), sedan vid 4000 km (2500 mi) och varje 3000 km (1800 mi) för att indikera att motoroljan bör bytas. Återställ indikeringen när oljebytet är genomfört. (Se sidan 6-10).

# INSTRUMENT OCH KONTROLLFUNKTIONER

Om du byter motorolja innan indikeringen tänds (dvs. innan tidsgränsen för det regelbundna oljebytet är uppnådd), måste indikeringen återställas för att nästa oljebyte ska indikeras vid rätt tillfälle. (Se sidan 6-10).

Indikeringens elektriska krets kan kontrolleras på följande sätt.

3

1. Vrid nyckeln till "ON".
2. Kontrollera att indikeringen tänds under några sekunder för att sedan slockna.
3. Om indikeringen inte tänds, be en Yamaha återförsäljare kontrollera elkretsen.

## Indikering för byte av "V-BELT"

Denna indikering blinkar varje 20000 km (12500 mi) när V-remmen behöver bytas.

Indikeringens elektriska krets kan kontrolleras på följande sätt.

1. Vrid nyckeln till "ON".

2. Kontrollera att indikeringen tänds under några sekunder för att sedan slockna.
3. Om indikeringen inte tänds, be en Yamaha återförsäljare kontrollera elkretsen.

## Självtestande komponent

Denna modell är utrustad med en självtestande komponent för olika elektriska kretsar.

Om ett problem har upptäckts i någon av dessa kretsar, visar multifunktionsdisplayen en felkod.

Om multi-funktionsdisplayen visar en sådan kod, bör du notera siffran och sedan be en Yamaha återförsäljare kontrollera fordonet.

MCA11790

## ANMÄRKNING

**Om multi-funktionsdisplayen visar en felkod bör fordonet kontrolleras så snart som möjligt för att undvika skador på motorn.**

Den självtestande komponenten detekterar också problem i startspärrsystemets kretsar.

Om ett problem detekteras i startspärrsystemets kretsar, kommer startspärrsystemets indikeringslampa att blinka och multifunktionsdisplayen visar en felkod när nyckeln vrids till "ON".

## TIPS

Om multi-funktionsdisplayen visar felkod 52, kan det vara på grund av en störning i transpondern. Om detta fel uppstår, försök följande.

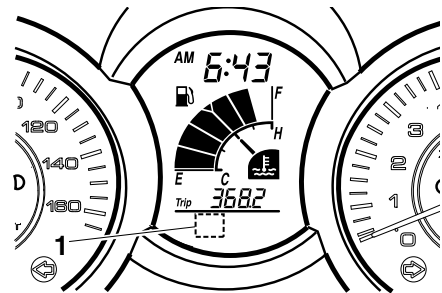

1. Visning av felkod

1. Använd kodåterregistreringsnyckeln för att starta motorn.

## TIPS

Försäkra dig om att det inte finns några startspärnnycklar i närheten av huvud-



# INSTRUMENT OCH KONTROLLFUNKTIONER

strömbrytaren och ha inte mer än en startspärnyckel på samma nyckelring! Startspärnycklar kan ge upphov till signalstörningar som kan förhindra att motorn går att starta.

- Om motorn startar, stäng av den igen och försök starta motorn med en standardnyckel.
- Om du inte kan starta motorn med någon av standardnycklarna, ta med dig fordonet, kodåterregistreringsnyckeln och båda standardnycklarna till en Yamaha återförsäljare och låt dem återregistrera standardnycklarna.

Om multi-funktionsdisplayen visar någon felkod, bör du notera kodsiffran och sedan be en Yamaha återförsäljare kontrollera fordonet.

## Klock-läge

För att ställa in klockan:

- Tryck in både "SELECT" och "RESET"-knapparna under minst två sekunder.
- När siffrorna för timme börjar blinka, tryck på "RESET" för att ställa in rätt timme.

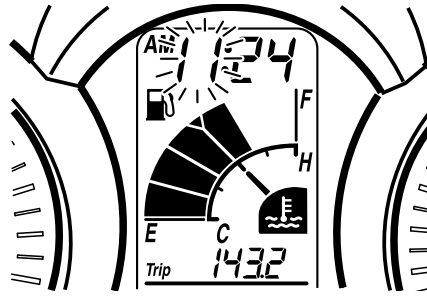

- Tryck på "SELECT" så börjar siffrorna för minut att blinka.

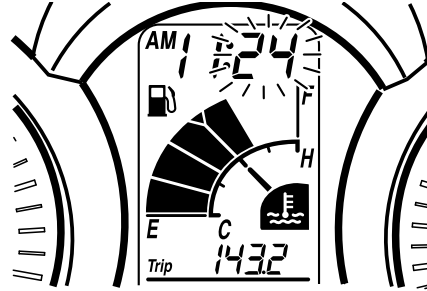

- Tryck på "RESET" för att ställa in minuter.
- Tryck på knappen "SELECT", och släpp den för att starta klockan.

## Visning av omgivningstemperaturen

Tryck på "SELECT" under minst två sekunder för att växla mellan visning av klockan och visning av omgivningstemperaturen. Denna display visar omgivningstemperaturen från  $-10\text{ }^{\circ}\text{C}$  till  $50\text{ }^{\circ}\text{C}$  i steg om  $1\text{ }^{\circ}\text{C}$ . Den temperatur som visas kan avvika från omgivningstemperaturen. Tryck på "SELECT" under minst två sekunder för att växla mellan visning av omgivningstemperaturen och visning av klockan.

## TIPS

- Om omgivningstemperaturen faller under  $-10\text{ }^{\circ}\text{C}$ , kommer än lägre temperatur än  $-10\text{ }^{\circ}\text{C}$  inte att visas.
- Om omgivningstemperaturen stiger över  $50\text{ }^{\circ}\text{C}$ , kommer en högre temperatur än  $50\text{ }^{\circ}\text{C}$  inte att visas.
- Noggrannheten i temperaturvisningen kan påverkas vid körning i låg hastighet (cirka  $20\text{ km/h}$  ( $12.5\text{ mi/h}$ ) och lägre) eller när du stannat vid ett stoppljus, järnvägsövergång, etc.

# INSTRUMENT OCH KONTROLLFUNKTIONER

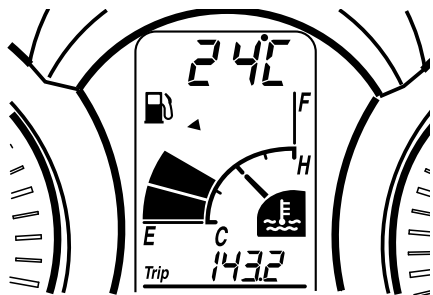
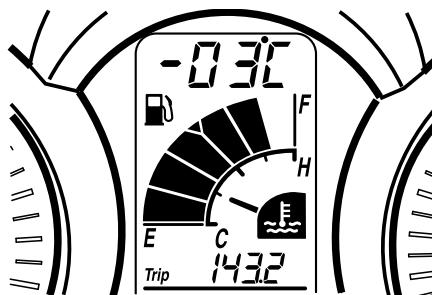

3



## Omkopplare på styrhandtagen Vänster

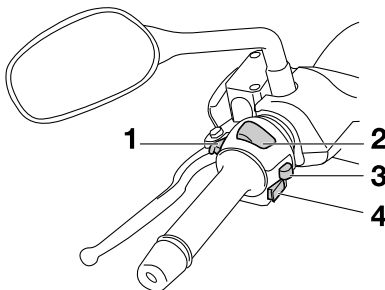

MAU12348

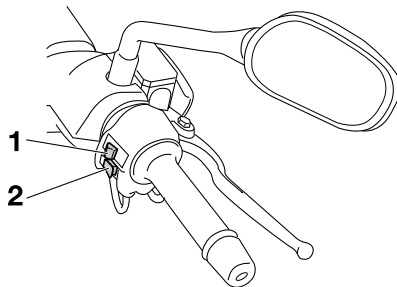

1. Ljusblinkknapp “”
2. Avbländningskontakt “ / ”
3. Blinkersomkopplare “ / ”
4. Signalknapp “”

## Höger



1. Varningsblinkersomkopplare “”
2. Startknapp “”



## Ljusblinkknapp “”

MAU12350

Tryck på knappen för att blinka med helljuset.



## Avbländningskontakt “ / ”

MAU12400

Tryck knappen till läge “” för att få helljus och till läge “” för att få halvljus.

## Blinkersomkopplare “ / ”

MAU12460

För att blinka med höger blinkers, skjut knappen till “”. För att blinka med vänster blinkers, skjut knappen till “”. När du släpper knappen återgår den till sitt mittläge. För att stänga av blinkningen, tryck in knappen när den har återgått till sitt mittläge.

## Signalknapp “”

MAU12500

Tryck in knappen för att ge ljudsignal.

## Startknapp “”

MAU12721

Med sidostödet uppfällt, tryck in denna knapp samtidigt som du ansätter fram-  
broms eller bakbroms för att dra runt  
motorn med startmotorn. Se sidan 5-1  
för startinstruktioner före start av mo-  
torn.

Varningslampan för motorproblem  
samt varningslampan för ABS tänds  
(endast ABS-modeller) när tändnings-  
nyckeln vrids till läge “ON” och start-  
knappen trycks in, men det betyder inte  
att det är något fel.

MAU44710

## Varningsblinkersomkopplare “”

MAU12733

Med nyckeln i läge “ON” eller “P<sub>2</sub>”, an-  
vänd omkopplaren för att sätta på var-  
ningsblinkers (alla blinkerslampor  
blinker samtidigt).

Varningsblinkers används för att påkal-  
la uppmärksamhet för andra förare om  
du har stannat med skotern på platser  
där du kan utgöra en trafikfara.

MCA10061

## ANMÄRKNING

**Använd inte varningsblinkers under  
någon längre tid om motorn inte är  
igång, eftersom batteriet kan laddas  
ur.**

MAU12900

## Bromshandtag till frambroms

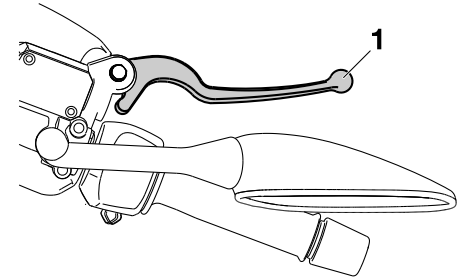

1. Bromshandtag till frambroms

Bromshandtaget till frambromsen sitter  
placerat på det högra styrgreppet. För  
att bromsa med framhjulsbromsen, dra  
in bromshandtaget mot styrgreppet.

## Bromshandtag till bakbroms

MAU12950

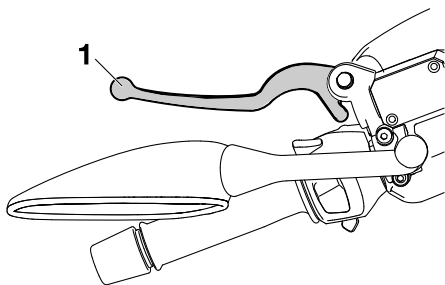

3

1. Bromshandtag till bakbroms

Bromshandtaget till bakbromsen sitter placerat på det vänstra styrgreppet. För att bromsa med bakhjulsbromsen, dra in bromshandtaget mot styrgreppet.

## ABS (för ABS-modeller)

MAU12995

Yamaha ABS (Anti-lock Brake System) består av ett dubbelt elektroniskt styrsystem som verkar oberoende på fram- och bakhjulen. ABS-systemet styr så att bromsarna inte låses vid kraftiga inbromsningar på varierande underlag och under varierande väderleksförhållanden vilket, maximerar däckets friktion mot underlaget och ger en mjuk inbromsning. ABS-funktionen övervakas av en ECU (Electronic Control Unit), som kopplar över till konventionell manuell inbromsning om något fel uppstår.

MWA10090

### VARNING

- **ABS fungerar bäst vid långa inbromsningssträckor.**
- **På vissa vägar (knackliga eller grusvägar), kan bromssträckan bli längre med ABS än utan ABS. Håll därför ett för hastigheten anpassat avstånd till framförvarande fordon.**

## TIPS

- ABS genomför ett självtest under några sekunder varje gång som motorn startas efter det att tändningsnyckeln vridits till "ON". Under detta test kan ett klickande ljud höras från fordonets främre delar, och om något av bromshandtagen ansätts bara en aning, kan en lätt vibration kännas, men detta är inget fel.
- När ABS är aktiverad fungerar bromsarna som vanligt. Du kan känna en pulserande verkan i bromshandtagen vid inbromsning, men det är inget tecken på fel.
- Denna ABS har ett testläge som gör att föraren kan känna av pulserationen i bromshandtagen när ABS-funktionen är inkopplad. Emellertid måste specialverktyg användas, så om du vill genomföra detta test bör du ta kontakt med din Yamaha återförsäljare.

MCA16120

## ANMÄRKNING

Håll alla typer av magneter (magnetiska givare, magnetiska verktyg, etc.) borta från hjulnaven. I annat fall kan magnetrotorerna i naven ta skada vilket kan leda till att ABS inte fungerar som önskat.

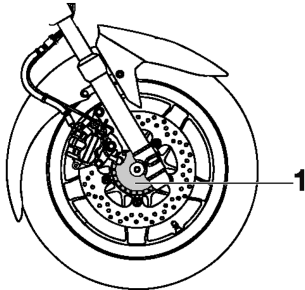

1. Framhjulsnav

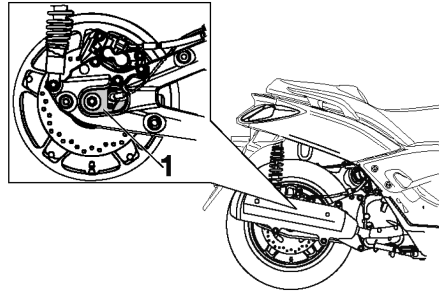

1. Bakhjulsnav

MAUS1661

## Tanklock

### För att öppna tanklocket

1. Öppna tanklocksskyddet genom att trycka på den främre delen.

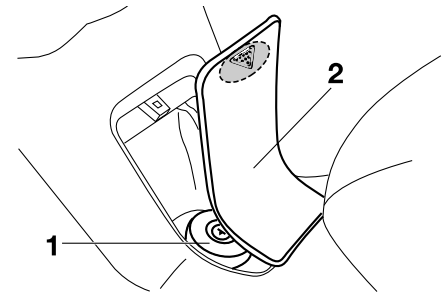

1. Tanklock
2. Tanklocksskydd

2. Stoppa in nyckeln i nyckelhålet och vrid nyckeln medurs. Tanklocket låses upp och tanklocket kan nu tas bort.

# INSTRUMENT OCH KONTROLLFUNKTIONER

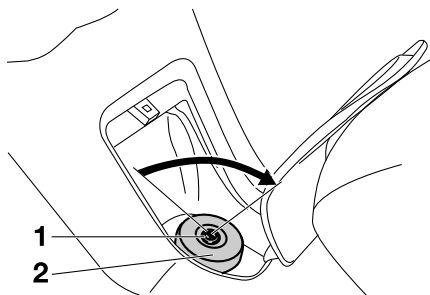

1. Lås
2. Tanklock

3

## För att stänga tanklocket

1. Se till att markeringen riktas framåt, och tryck sedan fast tanklocket till sitt ursprungliga läge.

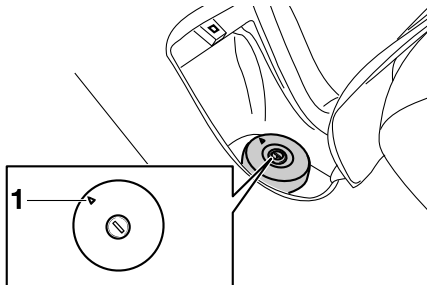

1. Riktmarkeringar

2. Vrid nyckeln moturs, och ta ur den.
3. Stäng tanklocksskyddet.

MWA11091



**Se till att tanklocket är ordentligt stängt när du har tankat färdigt. Bränsleläckor utgör en brandrisk.**

MAU13221

## Bränsle

Se till att det finns tillräckligt med bensin i tanken.

MWA10881



**Bensin och bensinångor är mycket antändbara. Följ instruktionerna nedan för att undvika brand och explosioner samt minska risken för personskador när du tankar.**

1. Stäng av motorn och kontrollera att det inte sitter någon på fordonet innan du tankar. Tanka inte när du röker eller befinner dig i närheten av gnistor, öppna lågor eller andra antändningskällor som t.ex. styrlågor på vattenvärmare eller torktumlare.
2. Fyll inte på för mycket i tanken. Se till att pumpmunstycket förs in i hålet på bränsletanken när du tankar. Sluta tanka när bränslet når påfyllningsrörets nederdel. Eftersom bränsle utvidgas när det värms upp kan värme från motorn eller solen göra att bränsle läcker ut ur bränsletanken.

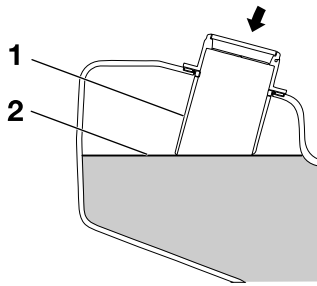

1. Bränsletankens påfyllningsrör
2. Maximal bränslenivå

3. Torka omedelbart upp eventuellt spillt bränsle. **ANMÄRKNING:** Torka omedelbart av bränsle som spillts med en ren, torr, mjuk trasa eftersom bränsle kan försämra målade ytor och plaster. [MCA10071]
4. Se till att tanklocket stängs ordentligt.

MWA15151

## VARNING

Bensin är giftigt och kan orsaka personskador eller dödsfall. Var försiktig när du hanterar bensin. Sug aldrig upp bensin med munnen. Om du råkar svälja bensin, inandas mycket bensinångor eller få bensin i ögonen, ska du genast uppsöka läkare. Om

du får bensin på huden ska du tvätta området med tvål och vatten. Byt kläder om du får bensin på kläderna.

MAU33520

**Rekommenderat bränsle:**  
ANVÄND BARA BLYFRI  
REGULARBENSIN  
**Tankvolym:**  
11.8 L (3.12 US gal, 2.60 Imp.gal)

MCA11400

## **ANMÄRKNING**

Använd bara blyfri bensin. Om du använder bensin som inte är blyfri kan allvarliga skador uppstå på motorn, exempelvis ventiler, kolringar och avgassystem.

Din Yamaha motor har konstruerats för att köra på blyfri regularbensin med ett oktantal på 91 eller högre. Om motorn knacker (eller spikar) bör du använda ett bränsle av annat märke eller en premium blyfri bensin. Om du använder blyfri bensin kommer tändstiftens livslängd att förlängas och underhållskostnaderna minskar.

## Katalysator

Detta fordon är utrustat med en katalysator i avgassystemet.

MWA10862

## VARNING

Avgassystemet är hett efter körning. För att förhindra brandrisk och brännskador:

- Parkera inte i närheten av brandfarliga områden som gräs eller annat material som lätt kan antändas.
- Parkera på en plats där fotgängare eller barn inte kan komma i kontakt med det heta avgassystemet.
- Försäkra dig om att avgassystemet har kallnat innan du arbetar med det.
- Låt inte motorn gå på tomgång i mer än några minuter. Lång tomgångskörning kan göra att värme byggs upp.

## ANMÄRKNING

Använd bara blyfri bensin. Om du använder bensin som inte är blyfri kan katalysatorn ta skada.

## Fästbygel

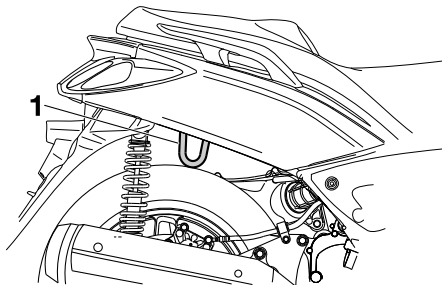

### 1. Fästbygel

För att förhindra stöld kan fästbygeln användas för att kedja fast skotern till ett fast föremål, exempelvis en lampstolpe eller ett staket.

För att låsa fast skotern med en kedja eller ett kabellås, ställ upp skotern på mittstödet och dra kedjan genom fästbygeln och runt det fasta föremålet och lås sedan kedjan eller kabellåset.

## ! VARNING

Se till att avlägsna låset innan du kör iväg, i annat fall kan skotern välta och du och/eller den ta skada.



## Sadel

### För att öppna sadeln

1. Ställ upp skotern på sitt mittstöd.
2. Stoppa in nyckeln i huvudströmbrytaren och vrid nyckeln moturs till "OPEN".

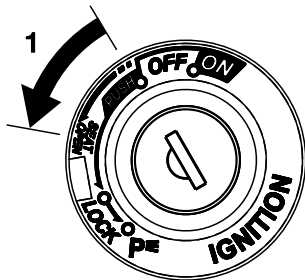

1. Öppna

### TIPS

Tryck inte nyckeln inåt när du vrider på den.

3. Fäll upp sadeln.

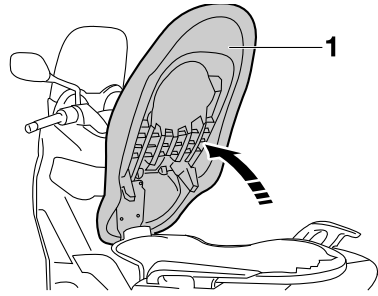

1. Öppet läge på sadeln

### För att stänga sadeln

1. Fäll ner sadeln och tryck den nedåt för att låsa den i läge.
2. Ta ur nyckeln ur huvudströmbrytaren om skotern ska lämnas obevakad.

### TIPS

Kontrollera att sadeln sitter ordentligt fast innan du kör iväg.

## Förvaringsfack

### Främre förvaringsfack

För att öppna förvaringsfacket när det är låst, stoppa in nyckeln och vrid den moturs och ta sedan tag i låset medan knappen trycks in.

För att öppna förvaringsfacket när det inte är låst, ta tag i låset medan knappen trycks in.

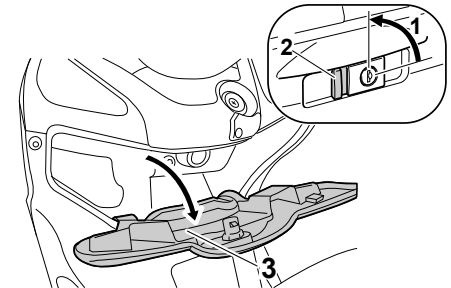

1. Öppna
2. Knapp
3. Främre förvaringsfackets lucka

För att låsa förvaringsfacket, stäng luckan, stoppa in nyckeln och vrid den medurs. Ta sedan ur nyckeln.

# INSTRUMENT OCH KONTROLLFUNKTIONER

3

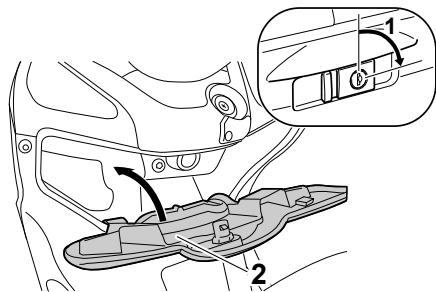

1. Lås
2. Främre förvaringsfackets lucka

## Bakre förvaringsfack

Det bakre förvaringsfacket är placerat under sadeln. (Se sidan 3-18).

Om du förvarar handboken eller andra dokument i förvaringsfacket bör du lägga dokumenten i en plastpåse så att de inte blir våta. Var försiktig så att du inte får in vatten i förvaringsfacket när du tvättar fordonet.

Du kan förvara två hjälmar i förvaringsfacket.

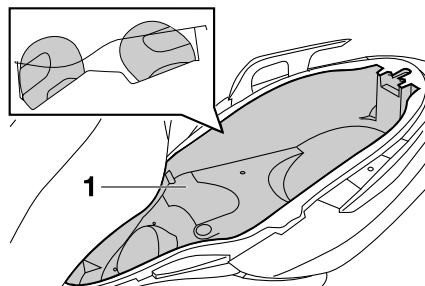

1. Bakre förvaringsfack

MCA10080

## ANMÄRKNING

Tänk på följande när du använder förvaringsfacket.

- Eftersom förvaringsfacket tar upp och lagrar värme i direkt solljus bör du inte förvara någonting som är känsligt för hetta.
- För att undvika att fukt sprids i förvaringsfacket bör du lägga fuktiga föremål i en plastpåse innan du lägger dem i förvaringsfacket.

- Eftersom förvaringsfacket kan bli blött när skotern tvättas bör du linda in de saker som du förvarar där i en plastpåse.
- Förvara ingenting av värde eller som är ömtåligt i förvaringsfacket.

MWA11171

## ! VARNING

Överskrid inte följande lastningsgränser:

- Främre förvaringsfack A: 1 kg (2 lb)
- Bakre förvaringsfack: 5 kg (11 lb)
- Maximal last för fordonet:  
YP250R 176.6 kg (389 lb)  
YP250RA 169.6 kg (374 lb)

## Justering av stötdämpare

MAU14892

MWA10210



**VARNING**

Justera alltid båda stötdämparna lika. I annat fall kan du få dålig stabilitet på skotern vilket kan leda till att du förlorar kontrollen på skotern.

Stötdämparna är utrustade med en justeringsring för fjäderförspänningen.

MCA10101

## ANMÄRKNING

Vrid inte utöver de maximala och minimala inställningarna, det kan skada mekanismen.

Justera fjäderförspänningen på följande sätt.

För att öka fjäderförspänningen och därigenom göra fjädringen hårdare vrider du justeringsringen på stötdämparen i riktning (a). För att minska fjäderförspänningen och därigenom göra fjädringen mjukare vrider du justeringsringen på stötdämparen i riktning (b).

- Rikta in lämpligt spår i justeringsringen med lägesindikeringen på stötdämparen.
- Använd det specialverktyg för fjäderförspänningen som du fick med i ägarens verktygssats för att justera.

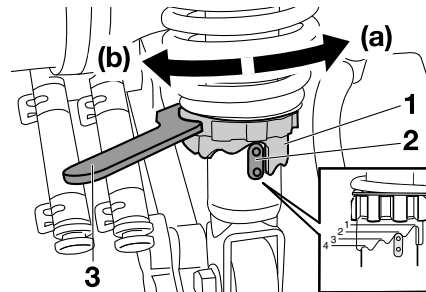

1. Justeringsring för fjäderförspänning
2. Lägesindikering
3. Justerverktyg för fjäderförspänning

### Fjäderförspänning:

Minimum (mjuk):

1

Standard:

2

Maximum (hård):

4

## Sidostöd

MAU15303

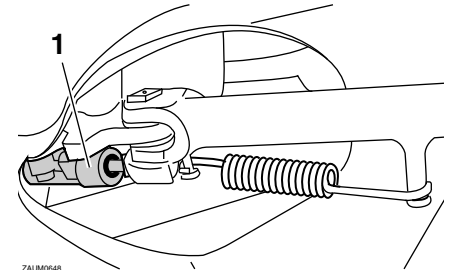

ZALM0648

1. Sidostödets kontakt

Sidostödet är placerat på ramens vänstra sida. Fäll upp stödet och fäll ner det med foten medan du håller fordonet upprätt.

## TIPS

Den inbyggda kontakten i sidostödet är en del av avstängningssystemet för tändkretsen som stänger av tändningen i vissa situationer. (Se sidan 3-21 för en förklaring av avstängningssystemet för tändkretsen.)

## VARNING

Fordonet får inte köras med sidostödet nerfällt, eller om sidostödet inte kan fällas upp ordentligt (eller inte stannar kvar i uppfällt läge) eftersom sidostödet kan komma i kontakt med marken och störa föraren, som då kan förlora kontrollen över fordonet. Yamahas avstängningssystem för tändkrets har utvecklats för att hjälpa föraren att uppfylla det ansvar som ställs att fälla upp sidostödet innan fordonet körs iväg. Kontrollera därför detta system regelbundet enligt nedanstående beskrivning och låt en Yamaha återförsäljare reparera det om det inte fungerar tillfredsställande.

## Avstängningssystem för tändkrets

Avstängningssystemet för tändkretsen (som består av sidostödskontakten och bromsljuskontakten) har följande funktioner.

- Det förhindrar att motorn går att starta när sidostödet är uppfällt men ingen av bromsarna är ansatta.
- Det förhindrar att motorn går att starta när någon av bromsarna är ansatt men sidostödet fortfarande är nerfällt.
- Systemet stänger av motorn om sidostödet fälls ner.

Kontrollera regelbundet funktionen på avstängningssystemet för tändkrets enligt följande förfarande.

# INSTRUMENT OCH KONTROLLFUNKTIONER

3

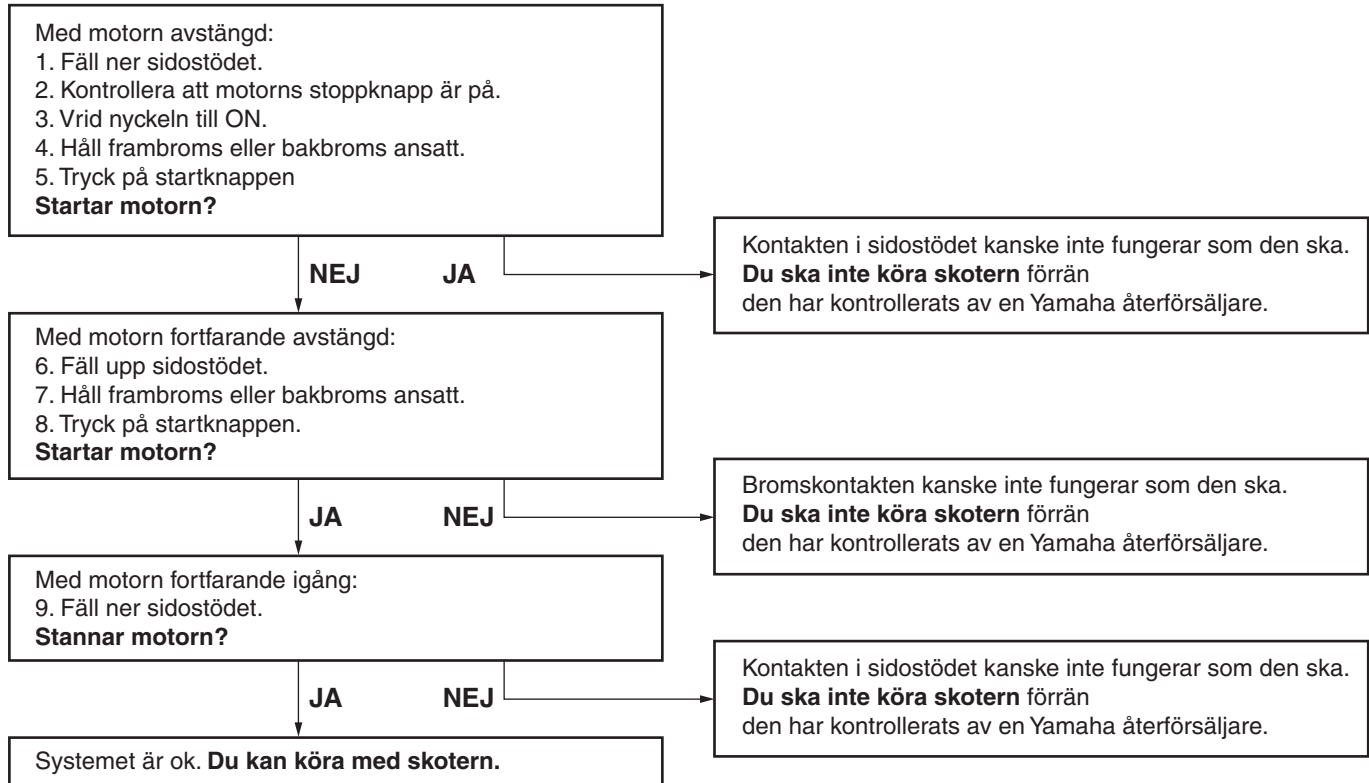

# FÖR DIN EGEN SÄKERHET – KONTROLLER FÖRE KÖRNING

MAU15596

Inspektera fordonet före varje användningstillfälle så att det är i säkert skick. Följ alltid de inspektions- och underhållsprocedurer samt scheman som beskrivs i ägarhandboken.

MWA11151

## VARNING

**Risken för en olycka eller egendomsskador ökar om du inte inspekterar och underhåller fordonet på rätt sätt. Kör inte fordonet om du stöter på några problem. Låt en Yamaha återförsäljare se över fordonet om ett problem inte kan åtgärdas med procedurerna som beskrivs i den här handboken.**

Kontrollera följande punkter innan fordonet körs:

4

ARTIKEL	KONTROLLER	SIDAN
Bränsle	<ul style="list-style-type: none"><li>• Kontrollera bränslenivån i tanken.</li><li>• Fyll på om det behövs.</li><li>• Kontrollera om det finns läckage i bränsleledningarna.</li></ul>	3-15
Motorolja	<ul style="list-style-type: none"><li>• Kontrollera oljenivån i motorn.</li><li>• Fyll på, vid behov, med rekommenderad olja till rätt nivå.</li><li>• Kontrollera om det läcker någon olja.</li></ul>	6-10
Olja i slutväxel	<ul style="list-style-type: none"><li>• Kontrollera om det läcker någon olja.</li></ul>	6-12
Kylvätska	<ul style="list-style-type: none"><li>• Kontrollera kylvätskenivån i kylvätskebehållaren.</li><li>• Fyll på, vid behov, med rekommenderad kylvätska till rätt nivå.</li><li>• Kontrollera om kylsystemet läcker.</li></ul>	6-13
Frambroms	<ul style="list-style-type: none"><li>• Kontrollera funktionen.</li><li>• Om den känns mjuk eller fjädrar, be en Yamaha återförsäljare att lufta bromssystemet.</li><li>• Kontrollera om bromsbeläggen är slitna.</li><li>• Byt vid behov.</li><li>• Kontrollera vätskenivån i behållaren.</li><li>• Fyll på, vid behov, med rekommenderad bromsvätska till rätt nivå.</li><li>• Kontrollera om hydraulsystemet läcker.</li></ul>	6-19, 6-20, 6-21

# FÖR DIN EGEN SÄKERHET – KONTROLLER FÖRE KÖRNING

ARTIKEL	KONTROLLER	SIDAN
<b>Bakbroms</b>	<ul style="list-style-type: none"><li>• Kontrollera funktionen.</li><li>• Om den känns mjuk eller fjädrar, be en Yamaha återförsäljare att lufta bromssystemet.</li><li>• Kontrollera om bromsbeläggen är slitna.</li><li>• Byt vid behov.</li><li>• Kontrollera vätskenivån i behållaren.</li><li>• Fyll på, vid behov, med rekommenderad bromsvätska till rätt nivå.</li><li>• Kontrollera om hydraulsystemet läcker.</li></ul>	6-19, 6-20, 6-21
<b>Gashandtag</b>	<ul style="list-style-type: none"><li>• Kontrollera att det går mjukt.</li><li>• Kontrollera glappet i kabeln.</li><li>• Vid behov, låt en Yamaha återförsäljare justera gaskabelns spel och smörja gashandtagets mekanism.</li></ul>	6-16, 6-22
<b>Hjul och däck</b>	<ul style="list-style-type: none"><li>• Kontrollera om de är skadade.</li><li>• Kontrollera mönsterdjup och däckens skick.</li><li>• Kontrollera lufttrycket.</li><li>• Korrigera vid behov.</li></ul>	6-17, 6-19
<b>Bromshandtag</b>	<ul style="list-style-type: none"><li>• Kontrollera att det går mjukt.</li><li>• Smörj ledpunkterna om det behövs.</li></ul>	6-22
<b>Mittstöd, sidostöd</b>	<ul style="list-style-type: none"><li>• Kontrollera att det går mjukt.</li><li>• Smörj ledpunkterna om det behövs.</li></ul>	6-23
<b>Ramfästen</b>	<ul style="list-style-type: none"><li>• Kontrollera att alla muttrar, bultar och skruvar är ordentligt åtdragna.</li><li>• Dra åt om det behövs.</li></ul>	—
<b>Instrument, belysning, signaler och kontakter</b>	<ul style="list-style-type: none"><li>• Kontrollera funktionen.</li><li>• Korrigera vid behov.</li></ul>	—
<b>Sidostödets kontakt</b>	<ul style="list-style-type: none"><li>• Kontrollera funktionen på avstängningssystemet för tändkrets.</li><li>• Låt en Yamaha återförsäljare kontrollera fordonet om systemet inte fungerar som det ska.</li></ul>	3-20

# HANTERING OCH VIKTIGA PUNKTER VID KÖRNING

Läs noga igenom handboken så att du lär dig alla reglage. Fråga en Yamaha återförsäljare om det finns ett reglage eller en funktion som du inte förstår.

MAU15951

MAU48020

MAUS1890

MCA10250

## VARNING

MWA10271

**Om du inte är bekant med reglagen kan du förlora kontrollen över fordonet vilket kan leda till en olycka eller personsador.**

## TIPS

Denna modell är utrustad med en lutningsgivare som stänger av motorn vid en vältning. Felkoden 30 visas i sådana fall på multi-funktionsmätaren, men det är inte ett fel. Rensa felkoden genom att vrida nyckeln till läget "OFF" och sedan till "ON". Om detta inte görs kommer motorn inte att starta även om motorn går runt när startknappen trycks in.

## Start av motorn

### ANMÄRKNING

**Se sidan 5-4 för information om inkörning av motorn innan du tar fordonet i drift första gången.**

För att avstängningssystemet för tändkrets ska tillåta att motorn får startas, måste sidostödet vara uppfällt.

Se sidan 3-21 för mer information.

1. Vrid nyckeln till "ON".

Följande varningslampor, indikeringslampa och indikeringar bör tändas ett par sekunder för att sedan slockna.

- Varningslampa för motorproblem
- ABS varningslampa (för ABS-modeller)
- Indikeringslampa för startspärrsystem
- Indikering för byte av V-rem
- Indikering för oljebyte



# HANTERING OCH VIKTIGA PUNKTER VID KÖRNING

MCA15022

## ANMÄRKNING

Om någon varningslampa, indikeringslampa eller indikering inte slocknar, se sidorna 3-4 och 3-6 för kontroll av kretsarna för varningslampor, indikatorlampor eller indikeringar.

2. Vrid av gasen helt.
3. Starta motorn genom att trycka på startknappen samtidigt som du ansluter frambroms eller bakbroms.  
**ANMÄRKNING:** För att motorn ska hålla så länge som möjligt bör du undvika kraftiga accelerationer så länge som motorn är kall! [MCA11041]

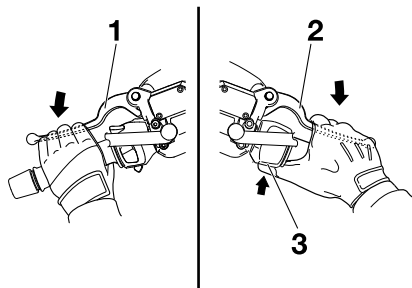

1. Bromshandtag till bakbroms
2. Bromshandtag till frambroms
3. Startknapp

4. Om motorn inte startar direkt, släpp startknappen och vänta några sekunder innan du försöker igen. Varje startförsök bör göras så kort som möjligt för att inte belasta batteriet för mycket. Låt inte startmotorn arbeta mer än 10 sekunder åt gången.

MAU45091

## Ivägkörning

1. Håll bakbromshandtaget intryckt med vänster hand och ta tag i handtaget med din högra hand och för slutligen skotern av mittstödet.

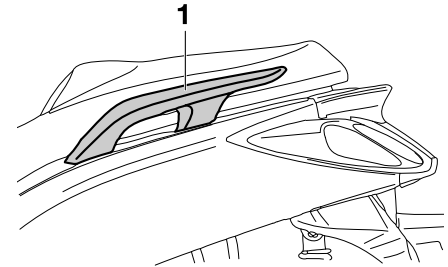

1. Handtag

2. Sitt grensle över sadeln och ställ in backspeglarna.
3. Sätt på blinkersen.
4. Kontrollera trafiksituationen och vrid sedan gasen (höger handtag) sakta för att köra iväg.
5. Stäng av blinkersen.

# HANTERING OCH VIKTIGA PUNKTER VID KÖRNING

## Acceleration och retardation

MAU16780

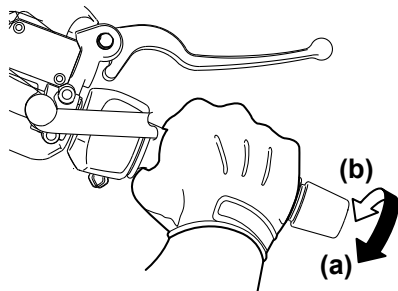

5

Du kan variera hastigheten genom att vrida på gashandtaget. För att öka hastigheten, vrid gashandtaget i riktning (a). För att minska hastigheten, vrid gashandtaget i riktning (b).

## Inbromsning

MAU16793

MWA10300

### ! VARNING

- Undvik att bromsa hårt eller plötsligt (speciellt om du lutar dig åt någon sida), eftersom skotern kan sladda eller välta.
- Järnvägs korsningar, spår-vagnsspår, järnplattor vid vägarbeten och brunnslock kan bli extremt hala när de är våta. Sakta därför ned och kör över dem försiktigt.
- Kom ihåg att det kan vara mycket svårt att bromsa på vått väglag.
- Kör försiktigt i nedförsbacke eftersom en inbromsning då kan vara mycket svårt.

1. Vrid av gasen helt.
2. Ansätt både frambroms och bakbroms samtidigt genom att dra in bromshandtagen sakta.

## Fram

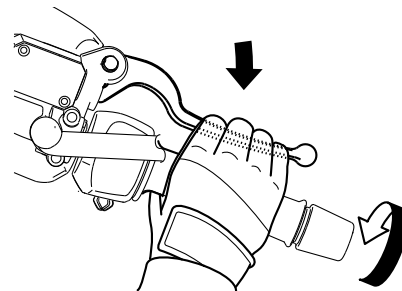

## Bak

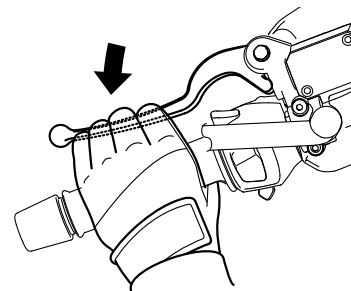

# HANTERING OCH VIKTIGA PUNKTER VID KÖRNING

## Tips för att sänka bränsleförbrukningen

Bränsleförbrukningen beror i stor utsträckning på hur du kör. Här får du några tips för att hålla bränsleförbrukningen nere:

- Undvik höga varvtal under acceleration.
- Undvik höga varvtal när motorn inte är belastad.
- Stäng av motorn i stället för att låta den gå på tomgång länge (exempelvis i trafikstockningar, vid trafikljus och vid järnvägsövergångar).

MAU16820

## Inkörning av motorn

Den viktigaste tiden för motorns livslängd är den tiden som du kör mellan 0 och 1600 km (1000 mi). Av denna anledning bör du läsa detta material noga. Eftersom motorn är helt ny får den inte belastas för hårt under de första 1600 km (1000 mi). De olika delarna i motorn slits in och polerar varandra till rätta driftstoleranser. Under denna period bör du undvika att ha fullgas eller belasta motorn på sådant sätt att motorn kan överhettas.

MAU16841

## 0–1000 km (0–600 mi)

- Undvik att varva över 4000 varv/min under längre perioder. **ANMÄRKNING:** Efter 1000 km (600 mi) körning bör du byta motorolja samt olja i slutväxeln. [MCA11661]

MAUS1810

## 1000–1600 km (600–1000 mi)

- Undvik att varva över 6000 varv/min under längre perioder.

## Efter 1600 km (1000 mi)

- Fordonet kan nu köras normalt.

MCA10310

## ANMÄRKNING

- Undvik att varva motorn över det röda fältet på varvräknaren.
- Om det uppstår något problem med motorn under inkörningstiden bör du omedelbart ta kontakt med en Yamaha återförsäljare som får kontrollera orsaken.

# HANTERING OCH VIKTIGA PUNKTER VID KÖRNING

---

MAU17213

## Parkering

Vid parkering, stäng av motorn och ta ur nyckeln.

MWA10311

### VARNING

---

- Eftersom motorn och avgasröret kan bli mycket varma bör du inte parkera där fotgängare eller barn kan nudda delarna och få brännskador.
  - Parkera inte i en backe eller på mjukt underlag eftersom fordonet då kan välta, vilket ökar risken för bränsleläckor och brand.
  - Parkera inte i närheten av gräs eller andra material som kan fatta eld.
-

# REGELBUNDEN SKÖTSEL OCH JUSTERING

Regelbunden kontroll, justering och smörjning håller ditt fordon i trafiksäkerhet och gott skick. Fordonets ägare/föraren ansvarar för säkerheten. De viktigaste punkterna för kontroll, justering och smörjning av fordonet beskrivs på sidorna som följer. De tidsintervall som finns angivna i tabellen för regelbunden skötsel och smörjning bör enbart ses som rekommendationer under normala körförhållanden. Underhåll kanske måste utföras oftare beroende på väder, vägförhållanden, geografiskt läge och körstil.

MAUS1820

MWA10321

## VARNING

Risken för personskador eller dödsfall när fordonet underhålls eller körs kan öka om fordonet inte sköts eller underhålls på rätt sätt. Låt en Yamaha återförsäljare utföra service om du inte är van vid fordonsunderhåll.

MWA15121

## VARNING

**Stäng av motorn när underhåll utförs om inte annat anges.**

- När motorn är igång finns det rörliga delar i den där kroppsdelar eller kläder kan fastna och elektriska delar som kan orsaka elektriska stötar eller brand.
- Om motorn körs när underhåll utförs kan det leda till ögonskador, brännskador, brand eller kolmonoxidförgiftning – eventuellt med dödlig utgång. Mer information om kolmonoxidförgiftning finns på sidan 1-1.

MWA10330

## VARNING

Denna skoter är konstruerad enbart för körning på asfalterad väg. Om skotern körs i onormalt dammig, lerig eller blöt miljö kan luftfiltret behövas rengöras eller bytas oftare, i annat fall kommer motorn att försli-

tas snabbt. Kontakta en Yamaha återförsäljare för att rådgöra om underhållsintervallen.

# REGELBUNDEN SKÖTSEL OCH JUSTERING

MAU48810  
Bromsskivor, bromsok, trummor, och bromsbelägg kan bli mycket varma under användning. Låt bromskomponenterna kallna innan du rör vid dem för att undvika brännskador.

## Ägarens verktygssats

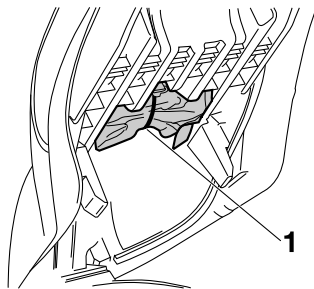

1. Ägarens verktygssats

Ägarens verktygssats finns placerad under sadeln. (Se sidan 3-18).

Den serviceinformation som finns i denna handbok och de verktyg som finns i ägarens verktygssats är till för att hjälpa dig under arbeten med förebyggande skötsel och vid mindre reparationer. Du kan emellertid behöva ytterligare verktyg, som exempelvis en momentnyckel, för att genomföra vissa skötselarbeten på rätt sätt.

MAUS1830

## TIPS

Om du inte har tillgång till dessa verktyg eller inte har tillräcklig erfarenhet för ett speciellt arbete, kan du be en Yamaha återförsäljare att utföra det åt dig.

## TIPS

Säkringstänger och en väska med extra säkringar ingår i ägarens verktygssats. Var försiktig så att du inte blir av med dessa artiklar när du öppnar verktygssatsen.

# REGELBUNDEN SKÖTSEL OCH JUSTERING

MAU46861

## TIPS

- De årliga kontrollerna måste genomföras varje år, utom då en kilometerbaserad skötsel, eller för UK, en mil-baserad skötsel, genomförs i stället.
- Från 50000 km (30000 mi), upprepa skötselintervallen med början från 10000 km (6000 mi).
- De punkter som är markerade med en asterisk bör utföras av en Yamaha återförsäljare eftersom dessa punkter kräver användande av specialverktyg, data och tekniska kunskaper.

MAU46910

## Tabell för regelbundet underhåll av avgasreglersystemet

NR.	ARTIKEL	KONTROLLPUNKT ELLER SKÖTSELARBETE	MÄTARSTÄLLNING					ÅRLIG KONTROLL
			1000 km (600 mi)	10000 km (6000 mi)	20000 km (12000 mi)	30000 km (18000 mi)	40000 km (24000 mi)	
1	* Bränsleledning	• Kontrollera bensinslangarna om de har sprickor eller andra skador.		√	√	√	√	√
2	Tändstift	• Kontrollera skicket. • Rengör och ställ in elektrodavstånd.		√		√		
		• Byt ut.			√	√		
3	* Ventiler	• Kontrollera ventilspelet. • Ställ in.			√		√	
4	* Bränsleinsprutning	• Kontrollera tomgångsvarvtalet.	√	√	√	√	√	√
5	* Ljuddämpare och avgasrör	• Kontrollera att skruvklämman/skruvklämmorna sitter fast.	√	√	√	√	√	

# REGELBUNDEN SKÖTSEL OCH JUSTERING

MAU1770C

Tabell för allmän skötsel och smörjning

NR.	ARTIKEL	KONTROLLPUNKT ELLER SKÖTSELARBETE	MÄTARSTÄLLNING					ÅRLIG KONTROLL
			1000 km (600 mi)	10000 km (6000 mi)	20000 km (12000 mi)	30000 km (18000 mi)	40000 km (24000 mi)	
1	Luftfilter	• Byt ut.			√		√	
2	Luftfilter i V-remshuset	• Rengör.	Först efter 4000 km (2500 mi). Därefter varje 6000 km (3500 mi).					
3	* Frambroms	• Kontrollera funktionen, vätskenivån och eventuellt läckage.	√	√	√	√	√	√
		• Byt bromsbelägg.	Så snart som de är nerslitna till gränsen					
4	* Bakbroms	• Kontrollera funktionen, vätskenivån och eventuellt läckage.	√	√	√	√	√	√
		• Byt bromsbelägg.	Så snart som de är nerslitna till gränsen					
5	* Bromsslangar	• Kontrollera om de har sprickor eller andra skador.		√	√	√	√	√
		• Byt ut.	Vart 4:e år					
6	* Hjul	• Kontrollera om de är skeva eller har skador.		√	√	√	√	
7	* Däck	• Kontrollera mönsterdjup och om de har skador. • Byt vid behov. • Kontrollera lufttrycket. • Korrigera vid behov.		√	√	√	√	√
8	* Hjullager	• Kontrollera lagarspel och om de har skador.		√	√	√	√	

6



# REGELBUNDEN SKÖTSEL OCH JUSTERING

NR.	ARTIKEL	KONTROLLPUNKT ELLER SKÖTSELARBETE	MÄTARSTÄLLNING					ÅRLIG KONTROLL
			1000 km (600 mi)	10000 km (6000 mi)	20000 km (12000 mi)	30000 km (18000 mi)	40000 km (24000 mi)	
9	* Styrlager	• Kontrollera lagarspel och att styrningen går lätt.	√	√	√	√	√	
		• Smörj med ett litiumbaserat fett.	Var 20000 km (12000 mi)					
10	* Ramfästen	• Kontrollera att alla muttrar, bultar och skruvar är ordentligt åtdragna.		√	√	√	√	√
11	Bromshandtagens led för frambromsen	• Smörj med silikonbaserat fett.		√	√	√	√	√
12	Bromshandtagens led för bakbromsen	• Smörj med silikonbaserat fett.		√	√	√	√	√
13	Sidostöd, mittstöd	• Kontrollera funktionen. • Smörj med ett litiumbaserat fett.		√	√	√	√	√
14	* Sidostödets kontakt	• Kontrollera funktionen.	√	√	√	√	√	√
15	* Framgaffel	• Kontrollera funktion och om det läcker olja.		√	√	√	√	
16	* Stötdämpare	• Kontrollera funktion och om stötdämparna läcker olja.		√	√	√	√	
17	Motorolja	• Byt. (Se sidorna 3-6 och 6-10.)	√	När indikeringen för oljebyte blinkar [Vid 4000 km (2500 mi) och var 3000 km (1800 mi) därefter]				
		• Kontrollera oljenivån och om det läcker olja.	Var 3000 km (1800 mi)					√
18	* Motorns oljesil	• Rengör.	√					

# REGELBUNDEN SKÖTSEL OCH JUSTERING

NR.	ARTIKEL	KONTROLLPUNKT ELLER SKÖTSELARBETE	MÄTARSTÄLLNING					ÅRLIG KONTROLL
			1000 km (600 mi)	10000 km (6000 mi)	20000 km (12000 mi)	30000 km (18000 mi)	40000 km (24000 mi)	
19	* Kylsystem	• Kontrollera kylvätskenivån och om det läcker kylvätska.		√	√	√	√	√
		• Byt.	Vart 3:e år					
20	Olja i slutväxel	• Kontrollera om det läcker någon olja.	√	√		√		
		• Byt.	√		√		√	
21	* V-rem	• Byt ut.	När indikeringen för byte av V-rem blinkar [var 20000 km (12000 mi)]					
22	* Bromskontakter, fram och bak	• Kontrollera funktionen.	√	√	√	√	√	√
23	Rörliga delar och kablar	• Smörj.		√	√	√	√	√
24	* Gashandtag och kabel	• Kontrollera funktion och om det är för stort spel. • Justera gaskabelns spel vid behov. • Smörj gashandtagets mekanism och kabel.		√	√	√	√	√
25	* Belysning, signaler och kontakter	• Kontrollera funktionen. • Ställ in halvljuset.	√	√	√	√	√	√

## TIPS

---

- **Motorns luftfilter och V-remmens luftfilter**
    - Motorns luftfilter för denna modell är utrustad med ett oljeindränkt papper av engångstyp och får inte blåsas rent med tryckluft eftersom det då kan skadas.
    - Motorns luftfilter bör bytas och V-remshusets luftfilter bör servas oftare vid körning på ovanligt blöta och dammiga vägar.
  - **Hydraulbroms**
    - När huvudbromscylindrarna och bromsoken har tagits isär, byt alltid vätskan. Kontrollera bromsvätskenivån regelbundet och fyll behållarna vid behov.
    - Vart annat år bör huvudbromscylinderns och bromsokens inre komponenter bytas samt bromsvätskan ersättas.
    - Byt bromsledningar vart fjärde år eller om det uppstått sprickor eller om de är skadade.
-

# REGELBUNDEN SKÖTSEL OCH JUSTERING

## Lossa och sätta fast kåpa och panel

MAU18740

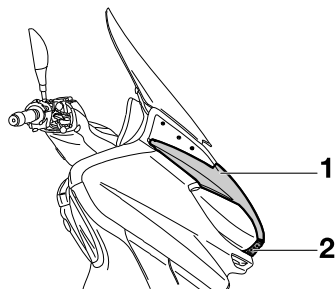

1. Kåpa A
2. Panel

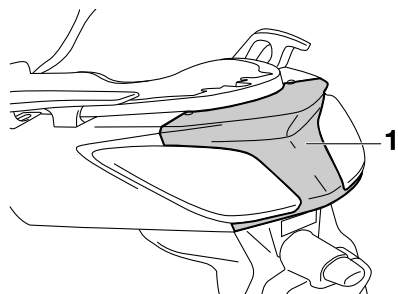

1. Panel A

Kåpan och panelen som visas på bilden måste lossas för att vissa skötselarbeten som beskrivs i detta kapitel ska kunna utföras. Titta i detta avsnitt varje gång som en kåpa eller panel måste lossas eller sättas fast.

### Kåpa A

#### För att ta bort kåpan

1. Ta av panelen genom att trycka ut den från kåpans baksida enligt bilden.

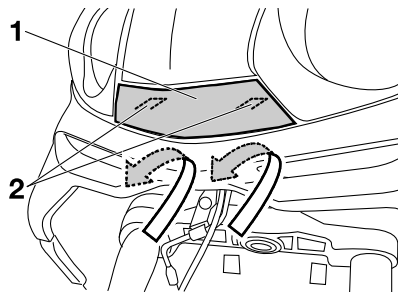

1. Panel
2. Tryck

2. Lossa och ta bort skruvarna och dra sedan loss kåpan som visas på bilden.

MAUS1790

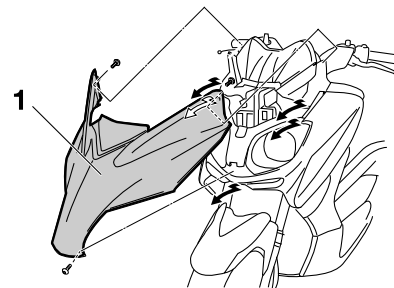

1. Kåpa A

#### För att sätta fast kåpan

1. Placera kåpan där den ska sitta och skruva fast den med skruvarna.
2. Sätt tillbaka panelen genom att trycka in den.

MAU47890

### Panel A

#### För att ta bort panelen

Lossa och ta bort skruvarna och dra sedan panelen utåt.

# REGELBUNDEN SKÖTSEL OCH JUSTERING

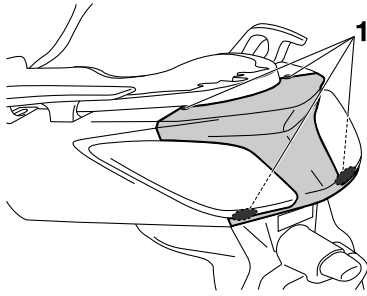

1. Skruv

## För att sätta fast panelen

Placera panelen där den ska sitta och skruva fast den med skruvarna.

MAU19622

## Kontroll av tändstiftet

Tändstift är en viktig komponent i motorn och bör kontrolleras regelbundet, helst av en Yamaha återförsäljare. Eftersom värme och avlagringar gör att tändstift långsamt eroderar, bör det tas bort och kontrolleras enligt tabellen för regelbunden skötsel och smörjning. Dessutom kan tändstiftets skick avslöja motorns skick.

Porslinet runt mittelektroden bör ha en lätt ljusbrun färg (den ideala färgen när fordonet körs normalt). Om färgen på tändstiftet skiljer sig från de andra kan det vara fel på motorn. Försök inte åtgärda felet själv. Låt i stället en Yamaha återförsäljare kontrollera den. Om tändstiftet visar tecken på att elektroden har eroderat eller om det finns avlagringar, bör det bytas.

**Rekommenderat tändstift:  
NGK/DPR8EA-9**

Innan ett tändstift monteras bör elektrodavståndet mätas med ett bladmått och avståndet justeras vid behov.

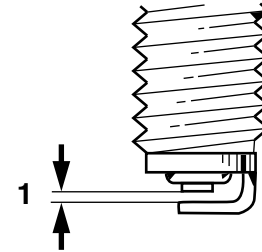

1. Rekommenderat elektrodavstånd

**Rekommenderat elektrodavstånd:  
0.8–0.9 mm (0.031–0.035 in)**

Gör rent tätningsringen och dess anliggningsytor och torka av gängorna på tändstiftet.

# REGELBUNDEN SKÖTSEL OCH JUSTERING

## Åtdragningsmoment:

Tändstift:

17.5 Nm (1.75 m·kgf,

12.7 ft·lbf)

## TIPS

Om du inte har tillgång till en momentnyckel när du drar åt tändstiftet kan du dra åt det genom att dra fast det ytterligare 1/4–1/2 varv efter det att du skruvat fast det för hand. Tändstiftet bör emellertid dras åt med en momentnyckel så snart som möjligt.

6

## Motorolja

Oljenivån i motorn bör kontrolleras före varje körning. Dessutom måste oljan bytas vid de intervall som anges i tabellen för regelbunden skötsel och smörjning samt när servicelampan tänds.

### För att kontrollera motorns oljenivå

1. Ställ upp skotern på sitt mittstöd. Om den lutar lite kan du få en felaktig avläsning.
2. Starta motorn, värm upp den under några minuter och stäng sedan av motorn igen.
3. Vänta några minuter så att oljan stabiliseras, ta bort påfyllningslocket och torka av oljestickan. Stoppa tillbaka oljestickan (utan att skruva in den) och lyft sedan upp den för att kontrollera oljenivån.

## TIPS

Oljenivån bör vara mellan min- och max-markeringarna.

MAUS1711

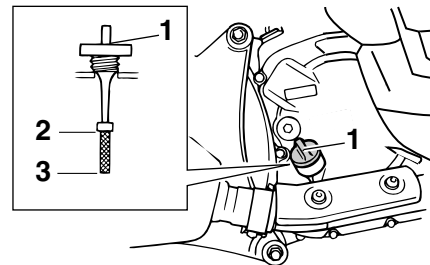

ZAUM685

1. Påfyllningslock för motorolja
2. Max-markering
3. Min-markering
4. Om oljenivån befinner sig under min-markeringen bör olja av rekommenderad typ fyllas på till rätt nivå.
5. Stoppa ner oljestickan i påfyllningshålet och dra fast påfyllningslocket.

### För att byta motorolja

1. Starta motorn, värm upp den under några minuter och stäng sedan av motorn igen.
2. Placera ett oljetråg under motorn för att samla upp oljan.

# REGELBUNDEN SKÖTSEL OCH JUSTERING

3. Ta bort påfyllningslocket och avtappningspluggen för motorolja och töm ut oljan från vevhuset.

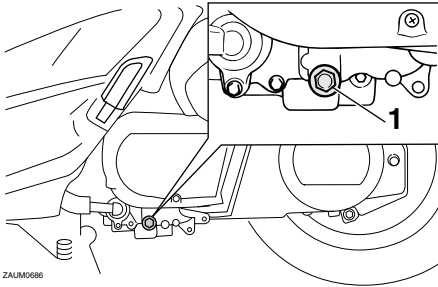

ZAUM0686

1. Oljeavtappningsplugg
4. Kontrollera om brickan är skadad och byt ut den om det behövs.

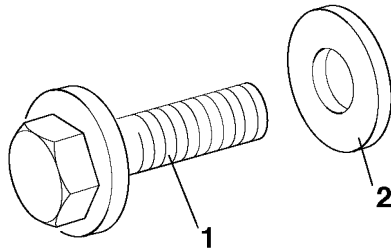

ZAUM0129

1. Oljeavtappningsplugg
2. Bricka

5. Montera brickan och avtappningsplugg och dra åt till angivet moment.

## Åtdragningsmoment:

Oljeavtappningsplugg:  
20 Nm (2.0 m-kgf, 14 ft-lbf)

## TIPS

Se till att brickan sitter rätt placerad.

6. Fyll på med den rekommenderade mängden motorolja och montera därefter och dra fast påfyllningslocket.

## Rekommenderad motorolja:

Se sidan 8-1

## Oljemängd vid byte:

1.30 L (1.37 US qt, 1.14 Imp.qt)

MCA11670

## ANMÄRKNING

- Använd inte oljor med en dieselspecifikation som "CD" eller oljor med högre kvalitet än den som anges. Använd inte heller oljor märkta "ENERGY CONSER-

## VING II" (ENERGIBESPARANDE II) eller högre.

- Se till att inga främmande föremål kommer ner i vevhuset.

7. Starta motorn och låt den gå på tomgång under flera minuter medan du kontrollerar om det finns något oljeläckage. Om det läcker någon olja, stäng omedelbart av motorn och kontrollera anledningen till oljeläcket.
8. Återställ indikeringen för oljebyte.

## För att återställa indikeringen för oljebyte

1. Vrid nyckeln till "ON".
2. Tryck in "OIL CHANGE" i 15 till 20 sekunder.

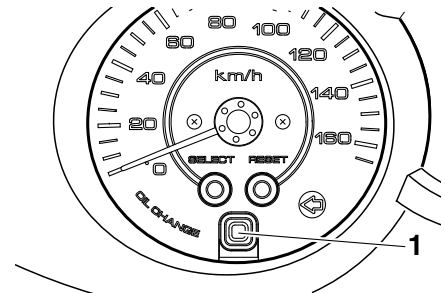

1. "OIL CHANGE"-knappen

# REGELBUNDEN SKÖTSEL OCH JUSTERING

MAU20065

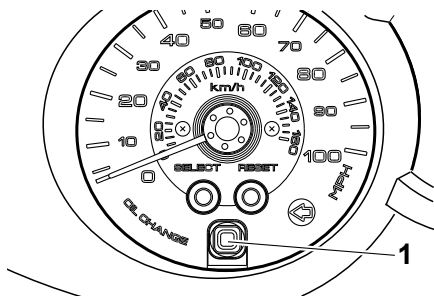

knappen “OIL CHANGE”, upprepa i annat fall proceduren.

1. “OIL CHANGE”-knappen

3. Släpp knappen “OIL CHANGE”, och indikeringen för oljebyte slocknar.

6

## TIPS

Om du byter motorolja innan indikeringen tänds (dvs. innan tidsgränsen för det regelbundna oljebytet är uppnådd), måste indikeringen återställas för att nästa oljebyte ska indikeras vid rätt tillfälle. För att återställa indikeringen för oljebyte innan bytestillfället är uppnått, följ ovanstående procedur men notera att indikeringen tänds under 1.4 sekunder efter det att du släppt

## Olja i slutväxel

Kontrollera så att det inte läcker olja från slutväxeln innan du kör. Om du upptäcker något läckage bör du låta en Yamaha återförsäljare kontrollera och reparera skotern. Dessutom måste oljan i slutväxeln bytas vid de intervall som anges i tabellen för regelbunden skötsel och smörjning.

1. Starta motorn och värm upp oljan i slutväxeln genom att köra skotern under flera minuter och stäng sedan av motorn igen.
2. Ställ upp skotern på sitt mittstöd.
3. Placera ett oljetråg under slutväxeln för att samla upp oljan.
4. Ta bort påfyllningslocket och dess O-ring från slutväxelhuset.
5. Ta bort avtappningspluggen och dess packning i slutväxeln för att tappa ur oljan ur slutväxelhuset.



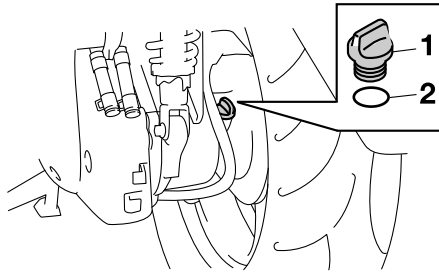

1. Påfyllningslock för slutväxelolja
2. O-ring

6. Montera avtappningspluggen och den nya packningen, dra sedan åt pluggen till angivet moment.

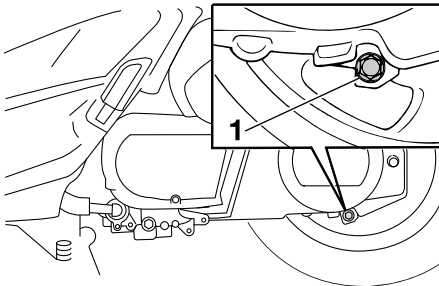

1. Avtappningsplugg i slutväxeln

## Åtdragningsmoment:

Avtappningsplugg i slutväxeln:  
22 Nm (2.2 m-kgf, 16 ft-lbf)

7. Fyll på med angiven mängd rekommenderad olja i slutväxeln. **WARNING! Se till att inga främmande föremål kommer in i slutväxeln. Se till att ingen olja kommer på däck eller fälg.** [MWA11311]

## Rekommenderad olja i slutväxel:

Se sidan 8-1

## Oljemängd:

0.25 L (0.26 US qt, 0.22 Imp.qt)

8. Montera påfyllningslocket och dess O-ring på slutväxelhuset och dra åt locket.
9. Kontrollera så att det inte läcker olja från slutväxeln. Kontrollera anledningen till det om det läcker.

## Kylvätska

Kylvätskenivån bör kontrolleras före varje körning. Dessutom måste kylvätskan bytas vid de intervall som anges i tabellen för regelbunden skötsel och smörjning.

## För att kontrollera kylvätskenivån

1. Ställ fordonet på ett plant underlag och håll det upprätt.

## TIPS

- Kylvätskenivån måste kontrolleras på en kall motor eftersom nivån varierar med motortemperaturen.
- Se till att fordonet står helt upprätt när du kontrollerar oljenivån. Om den lutar lite kan du få en felaktig avläsning.

2. Kontrollera kylvätskenivån genom inspektionsglaslet.

# REGELBUNDEN SKÖTSEL OCH JUSTERING

## TIPS

Kylvätskenivån bör vara mellan min- och max-markeringarna.

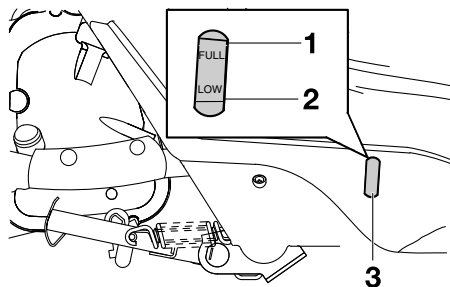

1. Max-markering
2. Min-markering
3. Kylvätskenivåns inspektionsglas

3. Om kylvätskenivån befinner sig under minimimärket, lyft upp den högra fotmattan enligt bilden.

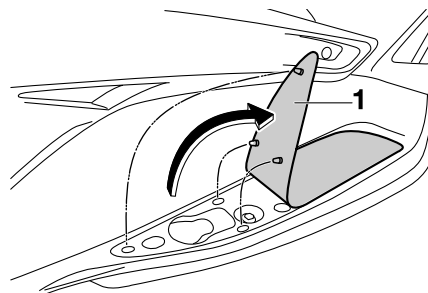

1. Fotmatta

4. Öppna kylvätskelocket och fyll på kylvätska till max-märket. **VARNING!** Ta bara bort kylvätskelocket. Ta aldrig bort kylvätskelocket när motorn är varm.

[MWA15161]

**ANMÄRKNING:** Om du inte har tillgång till kylvätska kan du använda destillerat vatten eller mjukt vattenledningsvatten. Använd inte hårt vatten eller saltvatten eftersom det kan skada motorn. Om du har använt vatten i stället för kylvätska bör du byta ut det mot kylvätska vid första bästa tillfälle. I annat fall kommer kylsystemet inte att vara skyddat

mot isbildning och korrosion. Låt en Yamaha återförsäljare kontrollera frostskyddsmedelhalten i kylvätskan så snart som möjligt om du har tillsatt vatten i kylvätskan, annars kan kylvätskans effekt försämrast. [MCA10472]

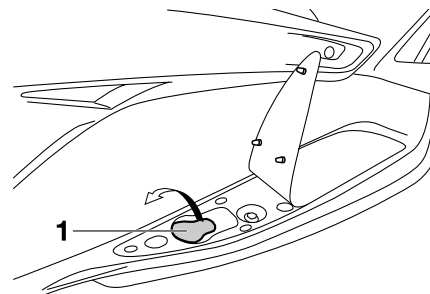

1. Lock på kylvätskebehållare

**Kapacitet i kylvätskebehållare:**  
0.25 L (0.26 US qt, 0.22 Imp.qt)

5. Stäng locket
6. Sätt tillbaka fotmattan och pressa ner den så att den sitter fast.

# REGELBUNDEN SKÖTSEL OCH JUSTERING

## Byte av kylvätska

MAU33031

Kylvätskan måste bytas vid de intervall som anges i tabellen för regelbunden skötsel och smörjning. Låt en Yamaha återförsäljare byta kylvätskan.

**WARNING! Ta aldrig bort kylvätskelocket när motorn är varm.** [MWA10381]

## Luftfilter och V-remshusets luftfilter

MAUS1334

Luftfiltret bör bytas och V-remshusets filter bör rengöras vid de intervall som anges i tabellen för regelbunden skötsel och smörjning. Filtren måste rengöras oftare om du kör i fuktiga eller dammiga områden.

### Byte av luftfiltret

1. Ställ upp skotern på sitt mittstöd.
2. Ta bort locket över luftfiltret genom att lossa skruvarna.

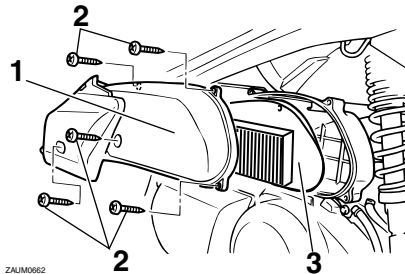

ZAJM0662

1. Lock över luftfilter
2. Skruv
3. Luftfilter

3. Dra ut luftfiltret.
4. Stoppa in ett nytt luftfilter i luftfilterhuset.
5. Montera locket över luftfiltret med och skruva fast skruvarna.

### Rengöring av luftfilter i V-remshuset

1. Ta bort skyddet över luftfiltret i V-remshuset genom att skruva loss skruvarna.

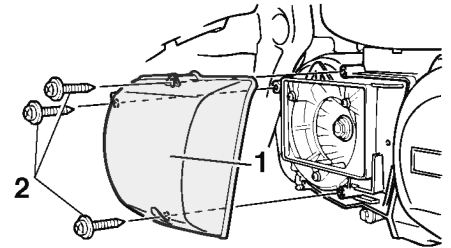

ZAJM0448

1. Skydd över luftfiltret i V-remshuset
2. Skruv
2. Dra ut luftfiltret och blås sedan av smuts med tryckluft som visas.

# REGELBUNDEN SKÖTSEL OCH JUSTERING

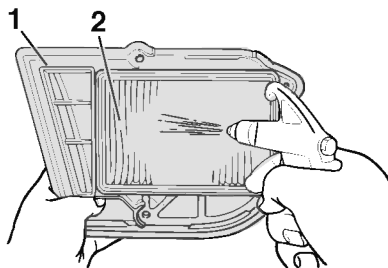

ZAUMB449

1. Skydd över luftfiltret i V-remshuset
2. Luftfilter i V-remshuset

3. Kontrollera om luftfiltret är skadat och byt ut det vid behov.
4. Montera luftfiltret med den färgade sidan vänd utåt. **ANMÄRKNING: Se till att alla filter sitter ordentligt i sina hus. Motorn får aldrig köras utan att luftfiltren är monterade. I annat fall kan kolven (arna) och/eller cylindern(rarna) slitas onormalt mycket.** [MCA10531]
5. Montera locket över luftfiltret i V-remshuset genom att skruva fast skruvarna.

## MAU48431 Justering av gaskabelns spel

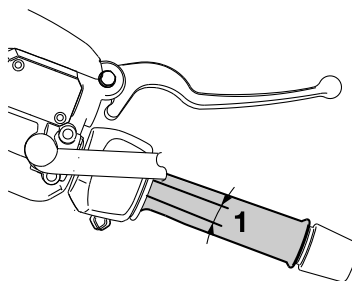

1. Gaskabelns spel

Gaskabelns spel bör vara 3.0–5.0 mm (0.12–0.20 in) vid gashandtagets inre kant. Kontrollera regelbundet gaskabelns spel och justera det vid behov enligt följande.

### TIPS

Tomgångsvarvtalet måste justeras korrekt före kontroll och justering av gaskabelns spel.

1. För tillbaka gummiskyddet.
2. Lossa låsmuttern.

3. För att öka gaskabelns spel ska justermuttern vridas i riktning (a). För att minska gaskabelns spel ska justermuttern vridas i riktning (b).

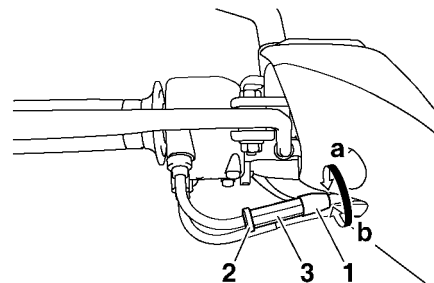

1. Gummiskydd
2. Låsmutter
3. Justermutter

4. Dra åt låsmuttern och för sedan tillbaka gummiskyddet i sitt läge.

# REGELBUNDEN SKÖTSEL OCH JUSTERING

## Ventilspelet

MAU21401

Ventilspelet förändras med tiden vilket leder till att motorn får en felaktig bränsle/luftblandning och/eller motorn kan låta illa. För att förhindra att detta inträffar måste ventilspelet justeras av en Yamaha återförsäljare vid de intervall som anges i tabellen för regelbunden skötsel och smörjning.

## Däck

MAU21873

För att du ska få ut maximal prestanda, hållbarhet och säkerhet på ditt fordon bör du notera följande punkter om däcken.

## Däckens lufttryck

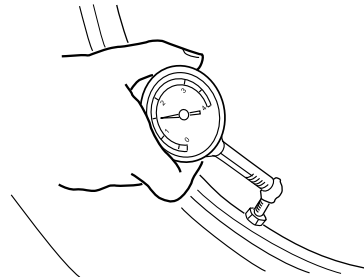

ZALM0053

Däckens lufttryck bör kontrolleras och eventuellt justeras före varje körning.

MWA10501

## **! VARNING**

**Om fordonet körs med fel däcktryck kan föraren förlora kontrollen över det vilket kan leda till allvarliga personskador eller dödsfall.**

- **Däckens lufttryck bör kontrolleras när däcken är kalla (dvs när temperaturen på däcken är den-**

**samma som den omgivande luftens).**

- **Däckens lufttryck bör anpassas med avseende på hastighet och den totala vikten på förare, passagerare, bagage och de tillbehör som är godkända för denna modell.**

## **Däckens lufttryck (uppmätt när däcken är kalla):**

### **0–90 kg (0–198 lb):**

Fram:

190 kPa (1.90 kgf/cm<sup>2</sup>,  
28 psi, 1.90 bar)

Bak:

220 kPa (2.20 kgf/cm<sup>2</sup>,  
32 psi, 2.20 bar)

### **90 kg - maxlast:**

Fram:

210 kPa (2.10 kgf/cm<sup>2</sup>,  
30 psi, 2.10 bar)

Bak:

250 kPa (2.50 kgf/cm<sup>2</sup>,  
36 psi, 2.50 bar)

### **Maxlast\*:**

YP250R 176.6 kg (389 lb)

YP250RA 169.6 kg (374 lb)

\* Total vikt på förare, passagerare, bagage och tillbehör

# REGELBUNDEN SKÖTSEL OCH JUSTERING

MWA10511

## **! VARNING**

Lasta inte för mycket på fordonet. En olycka kan inträffa om du kör ett överlastat fordon.

## Kontroll av däck

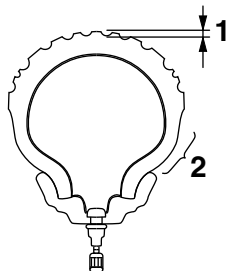

ZALM0054

1. Mönsterdjup
2. Däckssidor

Däcken måste kontrolleras före varje körning. Om mönsterdjupet i däckens mitt är nere på minimum eller om det sitter en glasbit eller spik i däckets, eller om däckssidorna är spruckna, bör du låta en Yamaha återförsäljare byta däckets omedelbart.

**Minsta mönsterdjup (fram och bak):**

1.6 mm (0.06 in)

## TIPS

Minsta mönsterdjup kan variera från land till land. Kontrollera vilka regler som gäller i ditt land.

## Däckinformation

Denna modell är utrustad med slanglösa däck.

Efter utförliga tester har endast de däck som visas i listan nedan godkänts av Yamaha Motor Co., Ltd. för denna modell.

## Framdäck:

Storlek:

120/70-15 M/C 56P  
(PIRELLIMETZELER)-  
56S(MICHELIN)

Tillverkare/modell:

PIRELLI / GTS23  
MICHELIN / GOLD  
STANDARD  
MICHELIN / CITYGRIP  
METZELER / FEELFREE

## Bakdäck:

Storlek:

140/70-14 M/C 68P  
(PIRELLIMETZELER)-  
68S(MICHELIN)

Tillverkare/modell:

PIRELLI / GTS24  
MICHELIN / GOLD  
STANDARD  
MICHELIN / CITYGRIP  
METZELER / FEELFREE

MWA10470

## **! VARNING**

- Låt en Yamaha återförsäljare byta utslitna däck. Förutom att

det är olagligt att köra, kan utslitna däck reducera körstabiliteten och kan leda till att du tappar kontrollen.

- **Byte av alla hjul- och bromsrelaterade delar, inklusive däck, bör utföras av en Yamaha återförsäljare, som har nödvändiga kunskaper och erfarenhet.**

## Gjutna fälgar

För att du ska få ut maximal prestanda, hållbarhet och säkerhet från ditt fordon bör du notera följande punkter om hjulen.

- Kontrollera fälgkanterna så att de inte är spruckna, krokiga eller skadade före varje körning. Om de är skadade, låt en Yamaha återförsäljare byta hjulet. Försök inte att reparera ett hjul själv. Ett deformerat eller sprucket hjul måste bytas.
- Hjulet bör balanseras om du har bytt fälg eller däck. Ett obalanserat hjul kan ge upphov till dåliga prestanda, besvärliga hanteringsegenskaper och en förkortad livslängd på däck.
- Kör lugnt och försiktigt några mil med nya däck så att ytan hinner ruggas upp. Greppet är mycket dåligt på helt nya däck.

MAU21960

MAUM2061

## Kontroll av fram- och bakhjulsbromshandtagets spel

### Fram

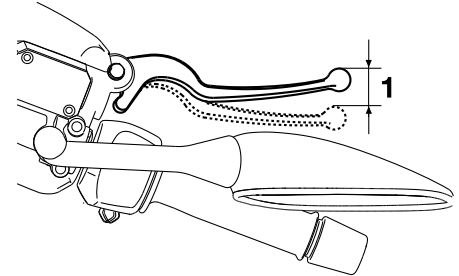

1. Bromshandtagets spel

### Bak

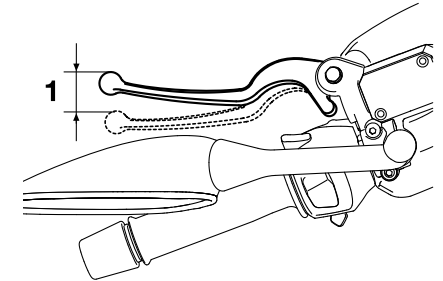

1. Bromshandtagets spel

# REGELBUNDEN SKÖTSEL OCH JUSTERING

Bromshandtagets spel bör vara 3.0-3.5 mm (0.12-0.20 in) enligt bilden. Kontrollera regelbundet bromshandtagets spel och, vid behov, låt en Yamaha återförsäljare kontrollera bromssystemet.

MWA10641

## **⚠ VARNING**

Inkorrekt bromshandtagspel är ett tecken på farligt tillstånd i bromssystemet. Kör inte fordonet förrän bromssystemet har kontrollerats eller reparerats av en Yamaha återförsäljare.

6

## Kontroll av bromsbelägg fram och bak

MAU22392

Förslitningen av bromsbeläggen fram och bak måste kontrolleras vid de intervall som anges i tabellen för regelbunden skötsel och smörjning.

### Bromsbelägg, fram

MAU22430

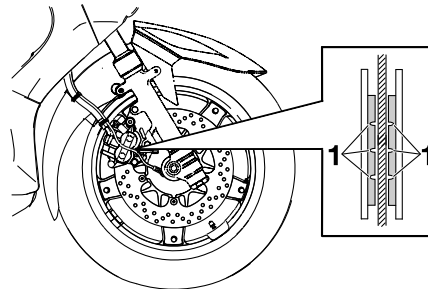

1. Indikeringspår för bromsbeläggens förslitning

Bromsbeläggen för frambromsen har ett indikeringspår för bromsbeläggens förslitning som gör att du kan kontrollera förslitningen utan att ta isär bromsen. Titta på indikeringsspåret för att kontrollera bromsbeläggens förslitning. Om bromsbeläggen är så slitna att indi-

keringsspåret knappast syns bör du låta en Yamaha återförsäljare att byta alla bromsbelägg.

### Bromsbelägg, bak

MAU22520

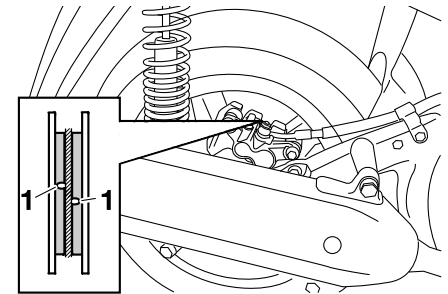

1. Indikeringspår för bromsbeläggens förslitning

Bakbromsen har en kontrollplugg som, om du tar bort den, gör att du kan kontrollera förslitningen utan att ta isär bromsen. Titta på indikeringen för att kontrollera bromsbeläggens förslitning. Om bromsbeläggen är så slitna att förslitningsindikeringen nästan rör vid bromsskivan, bör du låta en Yamaha återförsäljare byta alla bromsbelägg.



MAU40260

## Kontroll av bromsvätskenivån

### Frambroms

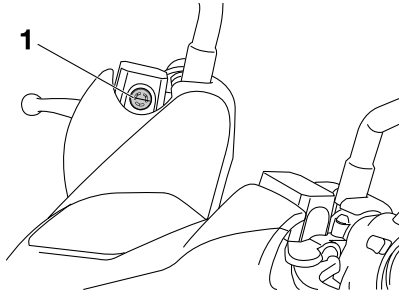

1. Min-markering

### Bakbroms

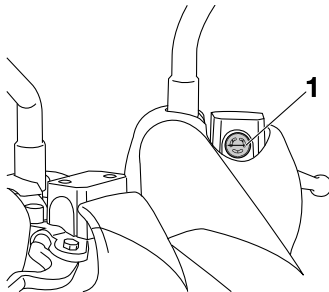

1. Min-markering

Om det finns för lite bromsvätska i behållaren kan det komma in luft i systemet, vilket kan leda till att bromsarna slutar ta.

Kontrollera att bromsvätskenivån är över min-nivån före varje körning och fyll på vid behov. En låg bromsvätskenivå kan vara en indikation på att bromsbeläggen är slitna och/eller att bromssystemet läcker. Om bromsvätskenivån är låg bör du kontrollera bromsbeläggens förslitning samt om bromssystemet läcker.

Beakta följande:

- Se till att toppen på bromsvätskebehållaren är i nivå när du kontrollerar bromsvätskenivån.
- Använd bara rekommenderade kvaliteter på bromsvätska. I annat fall kan gummitätningarna slitas vilket leder till läckage och försämrad bromsverkan.

**Rekommenderad bromsvätska:**  
DOT 4

- Fyll på med samma bromsvätska som redan finns i systemet. En blandning av olika bromsvätskor kan ge skadliga kemiska reaktioner och leda till en försämrad bromsverkan.
- Var försiktig så att du inte får in vatten eller damm när du fyller på bromsvätska. Vatten sänker bromsvätskans kokpunkt kraftigt och kan resultera i ånglås och smuts kan täppa till ventilerna i ABS-enheten.
- Bromsvätska fördärvar lackering och/eller plastdetaljer. Torka alltid upp utspild bromsvätska omedelbart.
- När bromsbeläggen slits är det naturligt att bromsvätskenivån gradvis sjunker. Om däremot bromsvätskenivån sjunker plötsligt bör du be en Yamaha återförsäljare att kontrollera orsaken.

# REGELBUNDEN SKÖTSEL OCH JUSTERING

MAU22731

## Byte av bromsvätska

Låt en Yamaha återförsäljare att byta bromsvätska vid de intervall som finns under TIPS i tabellen för regelbunden skötsel och smörjning. Dessutom bör oljetätningarna i huvudcylinder och bromsok bytas samt bromsslängor bytas vid de intervall som anges nedan eller om bromssystemet är skadat eller läcker.

- Oljetätningar: Byt vartannat år.
- Bromsslängor: Byt vart fjärde år.

MAU23112

## Kontroll av och smörjning av gashandtag och kabel

Gashandtagets funktion bör kontrolleras före varje körning. Dessutom måste kabeln smörjas av en Yamaha återförsäljare vid de intervall som anges i tabellen för regelbunden skötsel och smörjning.

MAU23172

## Smörjning av bromshandtag för frambroms och bakbroms

### Bromshandtag till frambroms

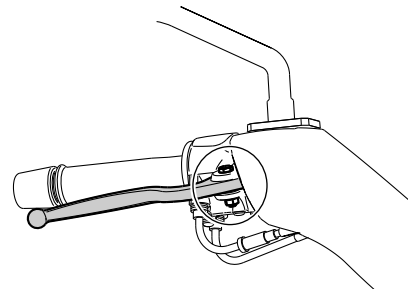

### Bromshandtag till bakbroms

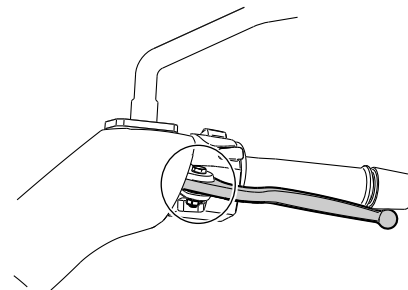

Ledpunkterna i bromshandtagen för frambroms och bakbroms måste smör-

# REGELBUNDEN SKÖTSEL OCH JUSTERING

jas vid de intervall som anges i tabellen för regelbunden skötsel och smörjning.

**Rekommenderat smörjmedel:**  
Silikonbaserat fett

## Kontroll av och smörjning av mittstöd och sidostöd

MAU23213

MWA10741

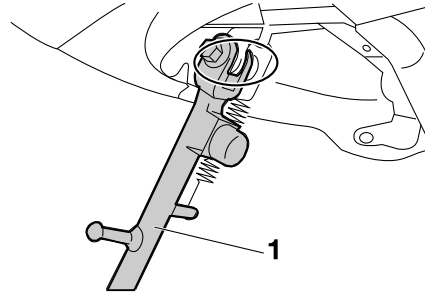

1. Sidostöd

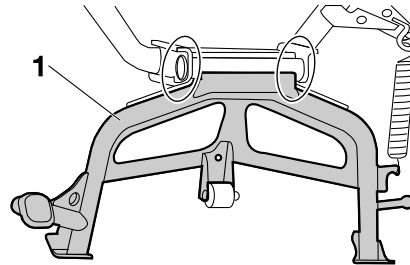

1. Mittstöd

Funktionen på mittstöd och sidostöd bör kontrolleras före varje körning och ledpunkterna och kontaktytorna metall-mot-metall bör smörjas vid behov.

### **! VARNING**

Om mittstödet eller sidstödet inte går att fälla upp eller ner lätt, låt en Yamaha återförsäljare kontrollera eller byta det. Annars kan mittstödet komma i kontakt med marken och störa föraren, som då kan förlora kontrollen över fordonet.

**Rekommenderat smörjmedel:**  
Litiumbaserat fett

# REGELBUNDEN SKÖTSEL OCH JUSTERING

MAU23272

## Kontroll av framgaffeln

Framgaffelns skick och funktion måste kontrolleras enligt följande vid de intervall som anges i tabellen för regelbunden skötsel och smörjning.

### För att kontrollera skicket

Kontrollera om innerrören är repiga, skadade eller om det läcker olja.

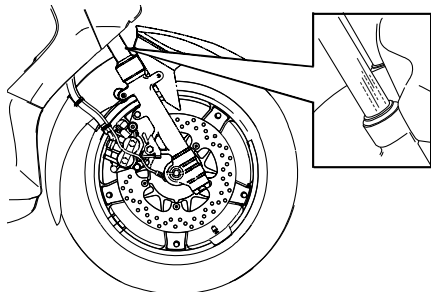

2. Bromsa med frambromsen och tryck ner styret flera gånger och kontrollera att framgaffeln mjukt trycks ihop och går upp igen.

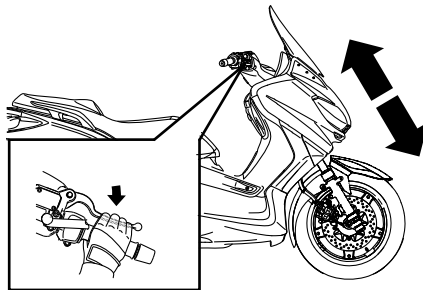

MCA10590

### ANMÄRKNING

Om du ser någon skada eller om framgaffeln inte går mjukt, låt en Yamaha återförsäljare kontrollera eller reparera den.

### För att kontrollera funktionen

1. Ställ fordonet på ett plant underlag och håll det upprätt. **WARNING! Se till att den står stadigt så att den inte faller omkull under arbetet och orsakar personskador.** [MWA10751]

## Kontroll av styrningen

Slitna eller lösa styrlager kan vara farligt. Därför måste styrningens funktion kontrolleras enligt följande vid de intervall som anges i tabellen för regelbunden skötsel och smörjning.

1. Ställ upp fordonet på sitt mittstöd. **WARNING! Se till att den står stadigt så att den inte faller omkull under arbetet och orsakar personskador.** [MWA10751]
2. Fatta tag i framgaffelns nederdel och försök att röra den fram och tillbaka. Om du känner något glapp bör du låta en Yamaha återförsäljare kontrollera eller reparera styrningen.

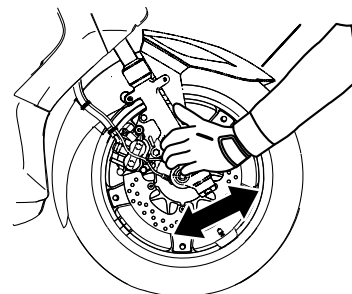

MAU45511

## Kontroll av hjullager

MAU23291

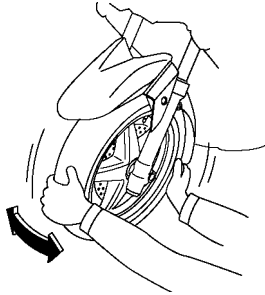

Hjullagren fram och bak måste kontrolleras vid de intervall som anges i tabellen för regelbunden skötsel och smörjning. Om du känner något glapp i ett lager eller om hjulet inte snurrar lätt, låt en Yamaha återförsäljare kontrollera hjullagren.

## Batteri

MAU34224

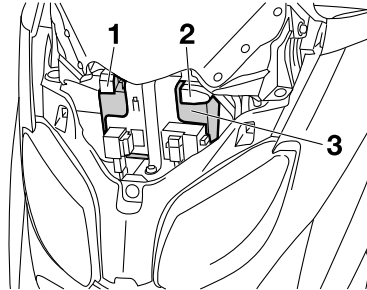

1. Batteriets plusledning
2. Batteriets minusledning
3. Batteri

Batteriet är placerat bakom kåpa A. (Se sidan 6-8).

Den här modellen är utrustad med ett VRLA-batteri (ventilreglerat blybatteri). Du behöver därför inte kontrollera elektrolyten eller fylla på med destillerat vatten. Batterikablarnas anslutningar måste dock kontrolleras och dras åt vid behov.

MWA10760

### VARNING

- Elektrolyt är giftigt och farligt eftersom det innehåller svavel-

syra som kan orsaka brännskador. Undvik kontakt med huden, ögon och kläder och skydda alltid ögonen när du arbetar nära batterier. Om du får något på dig, genomför följande **FÖRSTA HJÄLP**.

- **UTVÄRTES:** Skölj ordentligt med vatten.
- **INVÄRTES:** Drick stora mängder mjölk eller vatten och kontakta omedelbart en läkare.
- **ÖGON:** Spola med vatten under 15 minuter och uppsök därefter läkarhjälp.
- **Batterier producerar explosiv vätgas. Håll därför gnistor, öppen flamma, cigaretter etc. borta från batteriet och sörg för ordentlig ventilation när du laddar det i ett slutet rum.**
- **HÅLL DETTA OCH ANDRA BATTERIER UTOM RÄCKHÅLL FÖR BARN.**

# REGELBUNDEN SKÖTSEL OCH JUSTERING

## För att ladda batteriet

Låt en Yamaha återförsäljare ladda batteriet så snart som möjligt om det verkar som om det har blivit urladdat. Kom ihåg att batterier har en tendens att ladda ur sig snabbare om fordonet är utrustad med extra elektrisk utrustning.

MCA16520

### ANMÄRKNING

För att ladda ett VRLA-batteri (ventilreglerat blybatteri) måste du ha en konstantspänningsladdare. Om du använder en vanlig batteriladdare kan batteriet ta skada. Om du inte har tillgång till en konstantspänningsladdare ska du låta en Yamaha återförsäljare ladda batteriet.

## För att förvara batteriet

1. Om fordonet inte kommer att användas inom en månad, ta bort batteriet och ladda det och förvara det sedan på ett svalt och torrt ställe. **ANMÄRKNING:** När du tar bort batteriet ska du kontrollera

att nyckeln är i läget "OFF" och sedan koppla bort den negativa kabeln innan du kopplar bort den positiva. [MCA16302]

2. Om batteriet ska förvaras under mer än två månader bör du kontrollera det en gång i månaden och ladda det om det behövs.
3. Ladda batteriet helt innan du sätter tillbaks det i fordonet.
4. Se till att batterikablarna blir rätt kopplade till batteripolerna när du sätter tillbaks det i fordonet.

MCA16530

### ANMÄRKNING

Se till att batteriet alltid är laddat. Förvaring av ett urladdat batteri kan orsaka permanenta skador på batteriet.

MAUS1880

## Byte av säkringar

Säkringsboxen som innehåller säkringar för de olika kretsarna är placerad bakom kåpa A. (Se sidan 6-8).

### TIPS

Huvudsäkringen som är på en annan och svåråtkomlig plats måste bytas av en Yamaha återförsäljare.

Om en säkring för de individuella kretsarna är sönder, byt ut den enligt följande.

1. Vrid tändningsnyckeln till läge "OFF" och stäng av den elkrets i vilken säkringen har gått sönder.
2. Ta bort den trasiga säkringen och sätt i en ny säkring med rätt amperetal. **WARNING! Sätt inte i en säkring med högre amperetal än det som är rekommenderat för att undvika att elsystemet tar skada eller att brand uppstår.**

[MWA15131]

# REGELBUNDEN SKÖTSEL OCH JUSTERING

## TIPS \_\_\_\_\_

Säkringstänger och en väska med extra säkringar ingår i ägarens verktygs-sats. Använd tångerna för att ta av och installera en säkring.

## För YP250R

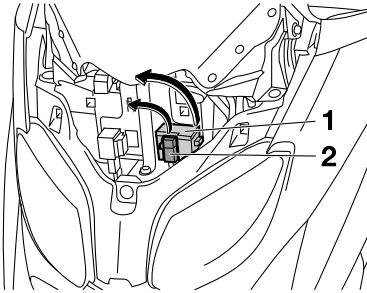

1. Säkringsbox
2. Säkring för varningsblinkers

## För YP250RA

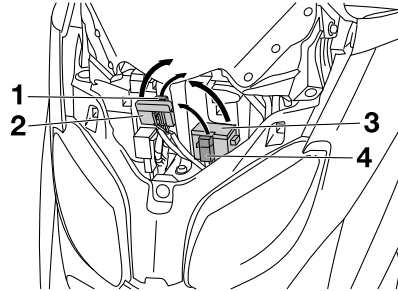

1. ABS-säkring
2. Säkringsbox 1
3. Säkringsbox
4. Säkring för varningsblinkers

## För YP250R-RA

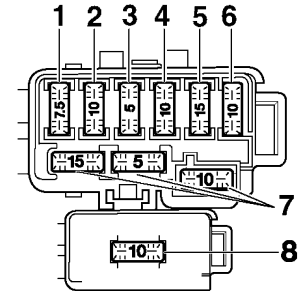

1. Säkring för kylfläkt
2. ECU-säkring
3. Backupsäkring
4. Säkring för signalsystem
5. Säkring för strålkastare
6. Säkring för tändningen
7. Reservsäkring
8. Säkring för varningsblinkers

# REGELBUNDEN SKÖTSEL OCH JUSTERING

För YP250RA

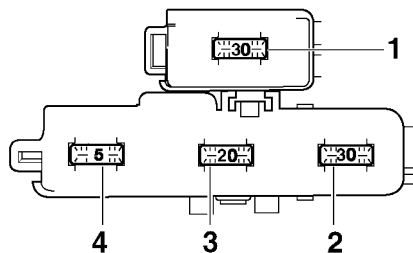

1. Säkring för ABS-motor
2. Reservsäkring för ABS-motor
3. ABS solenoidsäkring
4. Säkring för ABS styrenhet

## Säkringar:

- Huvudsäkring:  
30.0 A
- Säkring för strålkastare:  
15.0 A
- Säkring för signalsystem:  
10.0 A
- Säkring för tändningen:  
10.0 A
- Säkring för kylfläkt:  
7.5 A
- Säkring för varningsblinkers:  
10.0 A
- Säkring för ECU:  
5.0 A
- Säkring för ABS styrenhet  
(för ABS-modeller):  
5.0 A
- Säkring för ABS motor  
(för ABS-modeller):  
30.0 A
- ABS solenoidsäkring  
(för ABS-modeller):  
20.0 A
- Reservsäkring:  
5.0 A

3. Vrid tändningsnyckeln till läge "ON" och sätt på den elkrets i vilken säkningen har gått sönder för att kontrollera att elkretsen nu fungerar.
4. Om säkningen omedelbart går sönder igen, låt en Yamaha återförsäljare kontrollera elsystemet.

MAU34240

## Byte av strålkastarlampa

Denna modell är utrustad med strålkastare med kvartslampa. Om en strålkastarlampa går sönder, låt en Yamaha återförsäljare byta den åt dig. Ställ in strålkastaren vid behov.



MAU43051

## Byte av främre blinkerslampa

1. Ställ upp skotern på sitt mittstöd.
2. Ta bort sockeln (tillsammans med lampan) genom att vrida den moturs.

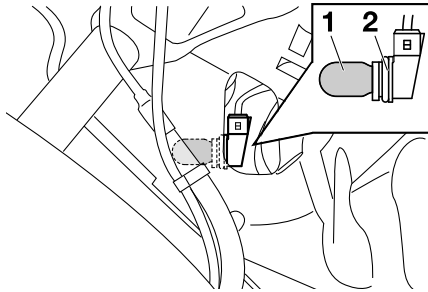

1. Blinkerslampa
2. Blinkerslampans sockel

3. Ta bort den trasiga lampan genom att dra ut den.
4. Sätt i en ny lampa i sockeln.
5. Sätt tillbaks sockeln (tillsammans med lampan) genom att vrida den medurs.

MAUS1782

## Byte av bakljus-/bromsljuslampa eller blinkerslampa, bak

1. Ställ upp fordonet på sitt mittstöd.
2. Ta bort panel A. (Se sidan 6-8).
3. Ta bort lampanheten för bakljus/bromsljus genom att lossa skruvarna.

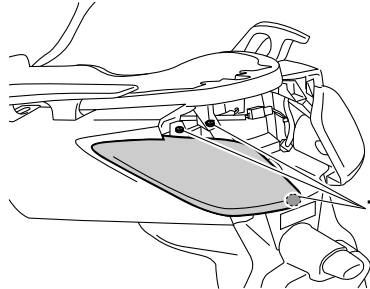

1. Skruv

4. Ta av glödlampshållaren för bakljuslampan/bromsljuslampan och blinkerslampan tillsammans med dammskyddet genom att trycka på flikarna, och sedan dra bägge utåt.

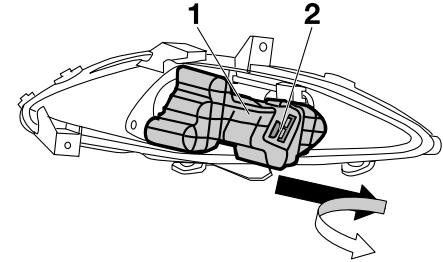

1. Dammskydd
2. Flikar

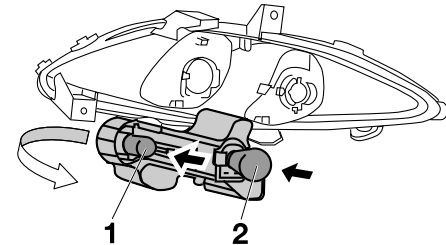

1. Blinkerslampa
2. Bakljus-/bromsljuslampa

5. Ta bort den trasiga lampan genom att trycka in den och vrida den moturs.

# REGELBUNDEN SKÖTSEL OCH JUSTERING

6. Sätt i en ny lampa i sockeln, tryck in den och vrid den medurs tills det tar stopp.
7. Installera glödlampshållaren tillsammans med dammskyddet genom att trycka in båda till ursprungsläget.

## TIPS

Placera glödlampshållaren och dammskyddet korrekt i sitt läge för att förhindra att damm och vatten tar sig in.

8. Skruva i skruvarna och lampenheten för bakljus/bromsljus.
9. Sätt fast panelen.

## Byte av nummerskyltbelysning

MAU47910

1. Ta bort kåpan över nummerskyltbelysningen genom att lossa skruven.

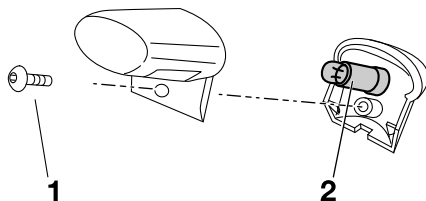

1. Skruv
  2. Lampsockel för nummerskyltbelysningen
2. Ta bort den trasiga lampan genom att dra ut den från sockeln.
  3. Sätt i en ny lampa i sockeln.
  4. Montera nummerskyltbelysningens kåpa genom att skruva fast skruven.

## Byte av parkeringsljuslampa

MAU43233

Denna modell är utrustad med två parkeringsljus. Om en parkeringsljuslampa går sönder, byt ut den enligt följande.

1. Ta bort parkeringsljusets sockel (tillsammans med lampan) genom att dra ut den.

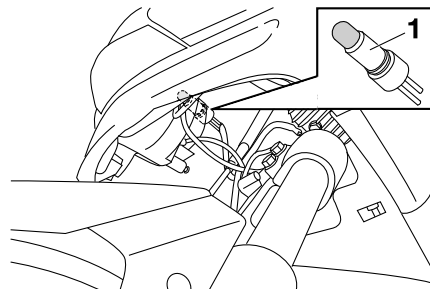

1. Sockel för parkeringsljusets lampa
2. Ta bort den trasiga lampan genom att dra ut den.
  3. Sätt i en ny lampa i sockeln.
  4. Sätt tillbaks sockeln (tillsammans med lampan) genom att trycka in den.

MAU25881

MWA15141

## Felsökning

Trots att alla Yamaha skotrar undersöks nog innan de lämnar fabriken, kan du råka ut för felaktigheter under körning. Om det uppstår problem med exempelvis bränslet, kompressionen eller tändsystemet, kan du få startsvårigheter och effektförluster.

Följande felsökningstabell ger dig möjlighet att snabbt och enkelt kontrollera dessa vitala system själv. Om skotern däremot har behov av en reparation, bör du lämna den till en Yamaha återförsäljare, vars skickliga tekniker har nödvändiga verktyg, erfarenhet och kunskap att reparera din skoter på ett riktigt sätt.

Använd endast original Yamaha reservdelar. Piratdelar kan se likadana ut som delar från Yamaha, men de är ofta sämre och har en kortare livslängd vilket kan leda till dyra reparationskostnader.

### VARNING

**Rök inte och kontrollera att det inte finns öppna lågor eller gnistor, inklusive styrlågor på t.ex. vattenvärmare eller ugnar, i närheten när du kontrollerar bränslesystemet. Bensin och bensinångor kan antändas eller explodera vilket kan orsaka allvarliga person- eller egendomsskador.**

## Felsökningsschema

### Startproblem eller dålig motorprestanda

#### 1. Bränsle

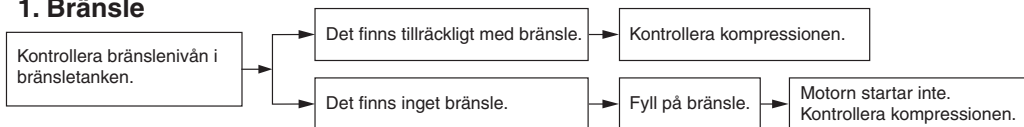

#### 2. Kompression

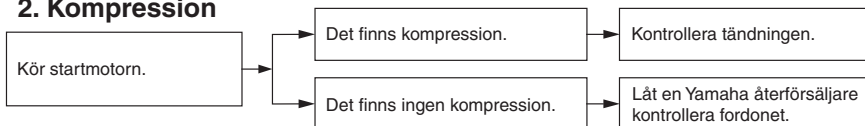

#### 3. Tändning

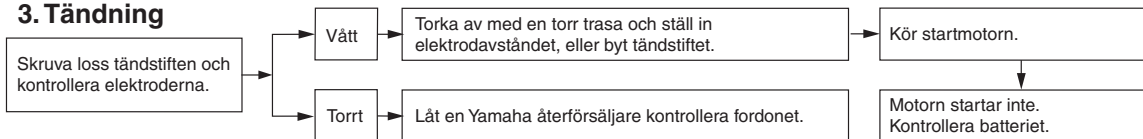

#### 4. Batteri

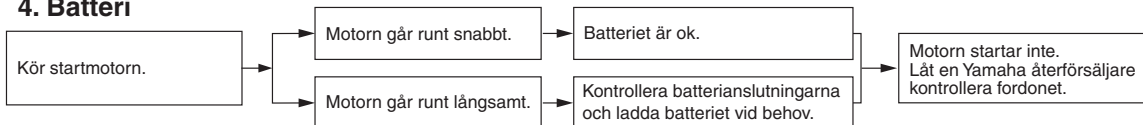

# REGELBUNDEN SKÖTSEL OCH JUSTERING

## Motorn överhettas

MWAT1040

### VARNING

- Lyft aldrig kylvätskelocket när motor och kylare är varma. Skållhet trycksatt vätska och ånga kan spruta ut och medföra risk för allvarliga skador. Vänta tills motorn har kallnat.
- Placera en tjock trasa, t.ex. en handduk, över kylvätskelocket och vrid sedan långsamt locket moturs för att släppa ut eventuellt övertryck. När det pysande ljudet har slutat kan du trycka ner locket och vrida det moturs och sedan lyfta av locket.

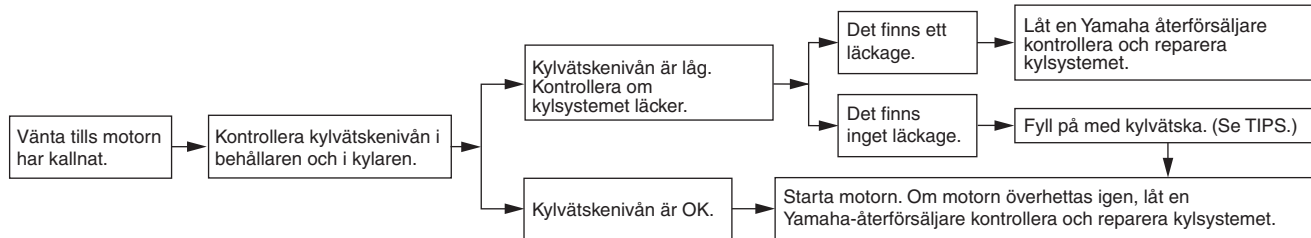

### TIPS

Om du inte har tillgång till kylvätska kan du använda vanligt vattenledningsvatten under förutsättning att du byter ut det mot rekommenderad kylvätska vid första bästa tillfälle.

# SKÖTSEL OCH FÖRVARING AV SKOTERN

## Försiktighet med matta färger

MAU37833

MCA15192

### ANMÄRKNING

Vissa modeller har delar med matta ytor. Kontakta en Yamaha återförsäljare för råd om vilka produkter som du ska använda vid rengöring av fordonet.

Om du använder borste, starka kemiska produkter eller rengöringsmedel när du rengör dessa delar kommer ytan att repas eller skadas. Du bör heller inte vaxa några matta ytor.

## Skötsel

MAU26094

Skoterns öppna konstruktion gör dess teknologi mer attraktiv, men det gör även den känslig. Trots att högkvalitativt material har används kan rost och korrosion utvecklas. Ett rostigt avgasrör syns ofta inte på en bil men på en skoter försämrar det skoterns helhetsintryck. Det är inte bara med tanke på garantin som du ofta behöver göra en ordentlig skötsel utan det kommer även att bidra till att skotern ser snygg ut och dess livslängd förlängs samt dess prestanda optimeras.

## Före rengöring

1. Täck över avgasrörets öppning med en plastpåse när motorn har kallnat.
2. Kontrollera att alla lock och skydd såväl som alla elektriska kopplingar, inklusive tändstiftshatten, sitter på ordentligt.
3. Ta bort kraftiga avlagringar av smuts, som olja som bränt fast på vevhuset, med ett avfettningsmedel och en borste. Använd aldrig avfettningsmedel på tätningar, packning-

ar och hjulaxlar. Skölj alltid av smutsen och avfettningsmedlet med vatten.

## Rengöring

MCA10783

### ANMÄRKNING

- Undvik att använda starka fälgrengöringsmedel, speciellt på ekerhjul. Om sådan produkter används på ställen där det är svårt att få bort smuts, låt inte medlet sitta på under längre tid än som är angivet på produkten. Skölj även av ytan omedelbart efter rengöring och torka av den. Spruta därefter på korrosionsskyddssprej.
- Felaktig rengöring kan skada plastdelar (som kåpor, paneler, rutor, strålkastarlinser, mätarelinser, etc.) samt ljuddämpare. Använd bara en mjuk, ren trasa eller svamp fuktad med vatten för att rengöra plastdetaljer. Ett mildt rengöringsmedel som späts ut med vatten kan användas om det är svårt att få delarna rena

# SKÖTSEL OCH FÖRVARING AV SKOTERN

med bara vatten. Kom ihåg att skölja bort eventuella rester av rengöringsmedlet med rikligt med vatten eftersom det kan skada plastdelarna.

- Använd inte starka kemiska produkter på plastdetaljer. Försäkra dig om att den trasa eller svamp som du använder inte har varit i kontakt med starka eller slipande produkter, lösningsmedel eller thinner, bränsle, rostbortagningsmedel, bromsvätska, frostskyddsmedel eller elektrolyt.
- Använd inte högtryckstvätt eller ångtvätt eftersom det kan tränga in vatten i följande områden: tätningar (på hjul- och svingarmslagringar, gaffel och bromsar), elektriska komponenter (kontakter, instrument, omkopplare och lampor), ventilationsslangar och ventilationsöppningar.
- För skotrar som är utrustade med vindruta: Använd inte starka rengöringsmedel eller hårda svampar som kan göra ytan matt eller repa. Vissa rengöringsmedel för plast kan repa vindrutan.

Testa produkten på en liten dold yta på vindrutan för att kontrollera så att den inte efterlämnar några märken. Om vindrutan är repad kan du polera den med ett plastpoleringsmedel av god kvalitet efter tvättning.

## Efter normal användning

Ta bort smuts med varmt vatten, ett mildt rengöringsmedel och en mjuk, ren svamp och skölj ordentligt med rent vatten. Använd en tandborste eller flaskborste för svåråtkomliga områden. Smuts som sitter hårt fast och insekter lossnar lättare om ytan täcks med en fuktig trasa under några minuter före rengöring.

## Om du har kört i regnväder, nära havet eller på saltade vägar

Eftersom havssalt eller vägar som saltats under vintertid är extremt korrosivt tillsammans med vatten, gör så här varje gång som du har kört i regn, nära havet eller på saltade vägar.

## TIPS

Salt som sprids på vägarna under vintern kan finnas kvar på våren.

1. Rengör skotern med kallt vatten och ett mildt rengöringsmedel när motorn har svalnat.

**ANMÄRKNING:** Använd inte varmt vatten eftersom det ökar den korrosiva effekten i saltet.

[MCA10791]

2. Spruta på korrosionsskydd på all metall, inklusive krom-nickelpläterade ytor för att förhindra korrosion.

## Efter rengöring

1. Torka av skotern med ett sämskskinn eller en absorberande trasa.
2. Använd ett krompolish för att putsa krom, aluminium och rostfria delar, inklusive avgassystemet. (Även den termiska missfärgningen på rostfria avgassystem kan tas bort genom polering.)
3. För att motverka korrosion bör du använda korrosionsskyddssprej på alla metaller, inklusive kromade och nikelpläterade ytor.

# SKÖTSEL OCH FÖRVARING AV SKOTERN

4. Använd sprejolja som ett universellt rengöringsmedel för att ta bort kvarsittande smuts.
5. Bättringsmåla små lackskador som orsakats av stenskott etc.
6. Vaxa alla målade ytor.
7. Låt skotern torka helt innan du ställer undan den eller täcker över den.

MWA10942

## VARNING

Föroreningar på bromsar eller däck kan göra att du förlorar kontrollen över fordonet.

- Försäkra dig om att det inte finns någon olja eller vax på bromsar eller däck. Vid behov kan du rengöra bromsskivor och bromsbelägg med ett rengöringsmedel för bromsar eller med aceton, däcken tvättas med varmt vatten och ett mildt rengöringsmedel.
- Innan du kör iväg med skotern bör du testa bromsar och väghållning.

MCA10800

## ANMÄRKNING

- Använd en liten mängd sprejolja och vax och torka av eventuellt överflöd.
- Använd aldrig olja eller vax på gummidetaljer eller plastdetaljer utan använd lämplig produkt för att sköta dessa.
- Undvik slipande polermedel eftersom lacken kommer att slitas bort.

## TIPS

- Kontakta en Yamaha återförsäljare för information om vilka produkter som bör användas.
- Strålkastarglaset kan bli immigt av tvätt, regn eller fuktig väderlek. Fukten på glasets försvinner om strålkastaren slås på en kort stund.

MAU36561

## Förvaring

### Kortvarig

Förvara alltid skotern på ett svalt, torrt ställe och skydda den vid behov från damm med ett poröst överdrag.

MCA10820

## ANMÄRKNING

- Förvaring av skotern i ett dåligt ventilerat rum eller om den täcks med ett överdrag medan den fortfarande är fuktig, kan ge upphov till att vatten och fukt tränger in och ge upphov till rost.
- För att förhindra korrosion bör fordonet inte förvaras i fuktiga källare, stall (luften innehåller ammoniak) och områden där starka kemikalier förvaras.

### Långvarig

Innan du ställer undan skotern under flera månader:

1. Följ anvisningarna i avsnittet "Skötsel" i detta kapitel.



# SKÖTSEL OCH FÖRVARING AV SKOTERN

2. Fyll bensintanken och tillsätt en bränslestabilisator (om det finns tillgängligt) för att hindra att tanken rostar eller att bränslekvaliteten försämras.
3. Gör på följande sätt för att skydda cylindern, kolringar, etc, från korrosion.
  - a Ta bort tändstiftshatten och skruva loss tändstiftet.
  - b Håll i en tesked motorolja i tändstiftshålet.
  - c Sätt på tändstiftshatten på tändstiftet och placera tändstiftet på topplocket så att det är jordat. (Detta begränsar gnistorna under nästa steg.)
  - d Dra runt motorn flera varv med hjälp av startmotorn. (Detta gör att oljan i cylindern sprids ut på cylinderväggen.)
  - e Ta bort tändstiftshatten från tändstiftet och skruva fast tändstiftet. Sätt tillbaks tändstiftshatten på tändstiftet. **WARNING! För att undvika skada när motorn går runt bör du se till**

**att tändstiftet är ordentligt jordat när motorn dras runt.**

[MWA10951]

4. Smörj alla reglageleder, -lagringar och -kablar samt alla leder och lagringar på pedaler och stöd.
5. Kontrollera vid behov lufttrycket i däck och lyft sedan upp skotern så att båda hjulen är fria från underlaget. Som alternativ kan du vrida på hjulen lite varje månad så att inte däck deformeras på något ställe.
6. Täck över avgasrören med en plastpåse så att det inte tränger in någon fukt.
7. Ta bort batteriet och ladda det. Lagra det på ett svalt och torrt ställe och ladda det varje månad. Förvara inte batteriet på ett för varmt eller för kallt ställe [mindre än 0 °C (30 °F) eller mer än 30 °C (90 °F)]. För mer information om hur du förvarar batteriet, se sidan 6-25.

**TIPS** \_\_\_\_\_

Om något behöver repareras på skotern bör du göra det innan du ställer undan den.

\_\_\_\_\_

# SPECIFIKATIONER

## Mått:

Totallängd:  
2201 mm (86.7 in)  
Totalbredd:  
776 mm (30.6 in)  
Totalhöjd:  
1337 mm (52.6 in)  
Sitthöjd:  
792 mm (31.2 in)  
Hjulbas:  
1545 mm (60.8 in)  
Markfrigång:  
135 mm (5.31 in)  
Vändradie:  
1805 mm (71.1 in)

## Vikt:

Med olja och bränsle:  
YP250R 177 kg (391 lb)  
YP250RA 184.4 kg (407 lb)

## Motor:

Motor typ:  
Vattenkyld, 4-takt, SOHC  
Cylinderarrangemang:  
Framåtlutad, en cylinder  
Slagvolym:  
249 cm<sup>3</sup>  
Borning × slaglängd:  
69.0 × 66.8 mm (2.72 × 2.63 in)  
Kompressionsförhållande:  
10.00 : 1  
Startsystem:  
Elstart  
Smörjsystem:  
Våtsump

## Motorolja:

Rekommenderat märke:  
YAMALUBE  
Typ:  
SAE 10W-30, 10W-40, 10W-50, 15W-40,  
20W-40 eller 20W-50

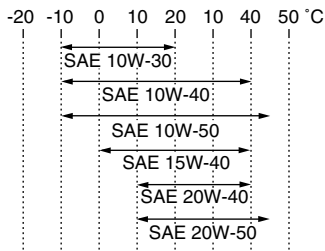

Rekommenderad motorolja:  
API service SF, SG typ eller högre, JASO  
standard MA

## Oljemängd i motor:

Regelbundet oljebyte:  
1.30 L (1.37 US qt, 1.14 Imp. qt)

## Olja i slutväxel:

Typ:  
YAMALUBE 10W-40 eller SAE 10W-30 typ  
SE motorolja

Mängd:  
0.25 L (0.26 US qt, 0.22 Imp. qt)

## Kylsystem:

Rymd i kylvätskebehållare (upp till  
max-markeringen):  
0.25 L (0.26 US qt, 0.22 Imp. qt)

Rymd i kylare (inklusive alla slangar):  
1.00 L (1.06 US qt, 0.88 Imp. qt)

## Luftfilter:

Luftfilter:  
Oljeindränkt papperselement

## Bränsle:

Rekommenderat bränsle:  
Använd bara blyfri regularbensin  
Tankvolym:  
11.8 L (3.12 US gal, 2.60 Imp. gal)  
Reservtank, mängd:  
1.7 L (0.45 US gal, 0.37 Imp. gal)

## Bränsleinsprutning:

Trottelhus:  
ID-märkning:  
1C04 00

Tillverkare:  
AISAN

## Tändstift:

Tillverkare/modell:  
NGK/DPR8EA-9  
Rekommenderat elektrodavstånd:  
0.8–0.9 mm (0.031–0.035 in)

## Koppling:

Kopplingstyp:  
Torr, automatisk centrifugal

## Drivsystem:

Primär reduktion:  
Snedskurna kuggjul  
Primärt utväxlingsförhållande:  
40/15 (2.666)  
Sekundär reduktion:  
Snedskurna kuggjul

Sekundärt utväxlingsförhållande:  
40/14 (2.857)  
Växellådstyp:  
Automatisk med V-rem  
Manövrering:  
Automatisk centrifugaltyp

## Ram:

Ramtyp:  
Stålrörsram  
Castervinkel:  
28.00 °  
Försprång:  
100.0 mm (3.94 in)

## Framdäck:

Typ:  
Slanglöst  
Storlek:  
120/70-15 M/C 56P(PIRELLI-  
METZELER)-56S(MICHELIN)  
Tillverkare/modell:  
PIRELLI / GTS23  
Tillverkare/modell:  
MICHELIN / GOLD STANDARD  
Tillverkare/modell:  
MICHELIN / CITYGRIP  
Tillverkare/modell:  
METZELER / FEELFREE

## Bakdäck:

Typ:  
Slanglöst  
Storlek:  
140/70-14 M/C 68P(PIRELLI-  
METZELER)-68S(MICHELIN)

Tillverkare/modell:  
PIRELLI / GTS24  
Tillverkare/modell:  
MICHELIN / GOLD STANDARD  
Tillverkare/modell:  
MICHELIN / CITYGRIP  
Tillverkare/modell:  
METZELER / FEELFREE

## Last:

Maxlast:  
YP250R 176.6 kg (389 lb)  
YP250RA 169.6 kg (374 lb)

## Däckens lufttryck (uppmätt när däcken är kalla):

Lastningsförhållande:  
0–90 kg (0–198 lb)  
Fram:  
190 kPa (1.90 kgf/cm<sup>2</sup>, 28 psi, 1.90 bar)  
Bak:  
220 kPa (2.20 kgf/cm<sup>2</sup>, 32 psi, 2.20 bar)  
Lastningsförhållande:  
90 kg - maxlast  
Fram:  
210 kPa (2.10 kgf/cm<sup>2</sup>, 30 psi, 2.10 bar)  
Bak:  
250 kPa (2.50 kgf/cm<sup>2</sup>, 36 psi, 2.50 bar)

## Framhjul:

Hjultyp:  
Gjutna fälgar  
Fälgstorlek:  
15 × MT3.5

## Bakhjul:

Hjultyp:  
Gjutna fälgar  
Fälgstorlek:  
14 × MT3.75

## Frambroms:

Typ:  
Enkel bromsskiva  
Manövrering:  
Höger hand  
Rekommenderad vätska:  
DOT 4

## Bakbroms:

Typ:  
Enkel bromsskiva  
Manövrering:  
Vänster hand  
Rekommenderad vätska:  
DOT 4

## Framfjädring:

Typ:  
Teleskopgaffel  
Fjäder/stötdämpartyp:  
Spiralfjäder/oljedämpare  
Fjädringsrörelse:  
110.0 mm (4.33 in)

## Bakfjädring:

Typ:  
Swing  
Fjäder/stötdämpartyp:  
Spiralfjäder/oljedämpare  
Fjädringsrörelse:  
95.0 mm (3.74 in)

# SPECIFIKATIONER

---

## **Elsystem:**

Tändsystem:

TCI

Laddningssystem:

AC-magnet

## **Batteri:**

Modell:

GTX9-BS

Spänning, kapacitet:

12 V, 8.0 Ah

## **Strålkastarlampa:**

Lamptyp:

Halogenlampa

## **Lampspänning, effekt x antal:**

Halvljuslampa:

12 V, 55.0 W × 1

Helljuslampa:

12 V, 55.0 W × 1

Bakljus/bromsljus:

12 V, 5.0 W/21.0 W × 2

Blinkerslampor, fram:

12 V, 10.0 W × 2

Blinkerslampor, bak:

12 V, 10.0 W × 2

Parkeringsljus:

12 V, 5.0 W × 2

Nummerskyltsbelysning:

12 V, 5.0 W × 1

Instrumentbelysning:

12 V, 2.0 W × 3

Indikeringslampa för helljus:

12 V, 1.4 W × 1

Indikeringslampa för blinkers:

12 V, 1.4 W × 2

Varningslampa för motorproblem:

12 V, 1.4 W × 1

ABS varningslampa (för ABS-modeller):

12 V, 1.4 W × 1

Indikeringslampa för startspärrsystem:

LED

## **Säkringar:**

Huvudsäkring:

30.0 A

Säkring för strålkastare:

15.0 A

Säkring för signalsystem:

10.0 A

Säkring för tändningen:

10.0 A

Säkring för kylfläkt:

7.5 A

Säkring för varningsblinkers:

10.0 A

Säkring för ECU:

5.0 A

Säkring för ABS styrenhet (för ABS-modeller):

5.0 A

Säkring för ABS motor (för ABS-modeller):

30.0 A

ABS solenoidsäkring (för ABS-modeller):

20.0 A

Reservsäkring:

5.0 A

MAU48610

## Identifikationsnummer

Skriv ner fordonets identifikationsnummer samt typskyltsinformationen på raderna här nedan. Dessa uppgifter underlättar för dig när du beställer reservdelar från en Yamaha återförsäljare eller om du får fordonet stulen.

FORDONETS IDENTIFIKATIONSNUMMER:

INFORMATION PÅ TYP SKYL T:

MAU26410

## Fordonets identifikationsnummer

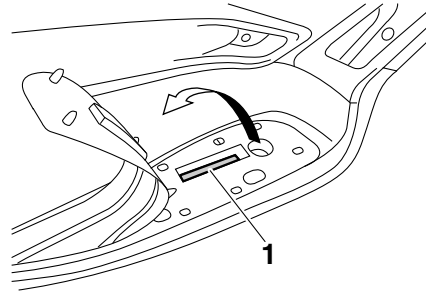

1. Fordonets identifikationsnummer

Fordonets identifikationsnummer sitter stämplat på ramen.

### TIPS \_\_\_\_\_

Fordonets identifikationsnummer används för att identifiera ditt fordon och kan behöva användas när du registrerar fordonet i det statliga fordonsregistret.

MAU26460

## Typskylt

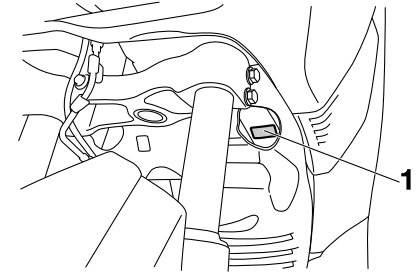

1. Typskylt

Typskylten är monterad på den plats som visas på bilden. Skriv ner informationen på denna skylt i utrymmet för det. Du behöver denna information när du beställer reservdelar från en Yamaha återförsäljare.

# REGISTER

## A

ABS (för ABS-modeller).....	3-13
ABS varningslampa (för ABS-modeller) .....	3-4
Acceleration och retardation .....	5-3
Avbländningskontakt .....	3-11
Avstängningssystem för tändkrets .....	3-21

## B

Bakljus-/bromsljuslampa eller bakre blinkerslampa, byte .....	6-29
Batteri .....	6-25
Blinkerslampa (fram), byte .....	6-29
Blinkersomkopplare .....	3-11
Bromshandtag, bak .....	3-13
Bromshandtag, fram .....	3-12
Bromshandtag, smörjning .....	6-22
Bromsvätska, byte .....	6-22
Bromsvätskenivå, kontroll av .....	6-21
Bränsle .....	3-15
Bränsleförbrukning, tips för att sänka.....	5-4

## D

Delarnas placering .....	2-1
Däck .....	6-17

## F

Felsökning .....	6-31
Felsökningsschema .....	6-32
Fordonets identifikationsnummer .....	9-1
Framgaffel, kontroll av .....	6-24
Främre och bakre bromsreglagets spel .....	6-19
Fästbygel .....	3-17
Försiktighet med matta färger .....	7-1
Förvaring .....	7-3

Förvaringsfack .....	3-18
----------------------	------

## G

Gashandtag och kabel, kontroll av och smörjning .....	6-22
Gaskabelns spel, justering .....	6-16

## H

Hastighetsmätare .....	3-5
Hjul .....	6-19
Hjullager, kontroll av .....	6-25
Huvudströmbrytare/styrlås .....	3-2

## I

Identifikationsnummer .....	9-1
Inbromsning .....	5-3
Indikeringslampa för helljus .....	3-4
Indikeringslampor för blinkers .....	3-4
Indikerings- och varningslampor .....	3-4
Inkörning av motorn .....	5-4
Ivägkörning .....	5-2

## K

Katalysator .....	3-16
Kontroll av bromsbelägg, fram och bak .....	6-20
Kylvätska .....	6-13
Kåpa och paneler, lossa och sätta fast.....	6-8

## L

Ljusblinkknapp .....	3-11
Luftfilter och V-remshusets luftfilter .....	6-15

## M

Mittstöd och sidostöd, kontroll av och smörjning .....	6-23
Motorolja .....	6-10
Multi-funktionsdisplay .....	3-6

## N

Nummerskyltsbelysning, byte av lampa .....	6-30
---	------

## O

Olja i slutväxel .....	6-12
Omkopplare på styrhandtagen .....	3-11

## P

Parkering .....	5-5
Parkeringsljuslampa, byte .....	6-30

## S

Sadel .....	3-18
Sidostöd .....	3-20
Signalknapp .....	3-11
Skötsel .....	7-1
Skötsel och smörjning, regelbunden .....	6-4
Specifikationer .....	8-1
Start av motorn .....	5-1
Startknapp .....	3-12
Startspärrsystem .....	3-1
Strålkastarlampa, byta .....	6-28
Styrning, kontroll av .....	6-24
Stötdämpare, justering .....	3-20
Säkerhetsinformation .....	1-1
Säker körning .....	1-5
Säkringar, byte .....	6-26

## T

Tanklock .....	3-14
Typskylt .....	9-1
Tändstift, kontroll av .....	6-9

## U

Underhåll, emissionssystem .....	6-3
----------------------------------	-----

## V

Varningsblinkersomkopplare .....	3-12
Varningslampa för motorproblem .....	3-4
Varvräknare .....	3-6
Ventilspel .....	6-17
Verktygssats .....	6-2

37P-F819D-M1



PRINTED IN THE NETHERLANDS  
2010.01