



ÄGARENS HANDBOK

XT

XT660R
XT660X

5VK-F819D-M1

DECLARATION of CONFORMITY

We

Company: MORIC CO., LTD.

Address: 1450-6 Mori Mori-Machi Shuchi-gun Shizuoka 437-0292 Japan

Hereby declare that the product:

Kind of equipment: IMMOBILIZER

Type-designation: 5SL-00

is in compliance with following norm(s) or documents:

R&TTE Directive(1999/5/EC)

EN300 330-2 v1.1.1(2001-6), EN60950-1(2001)

Two or Three-Wheel Motor Vehicles Directive(97/24/EC: Chapter 8, EMC)

Place of issue: Shizuoka, Japan

Date of issue: 1 Aug. 2002

Revolution record

No.	Contents	Date
1	To change contact person and integrate type-designation.	9 Jun. 2005
2	Version up the norm of EN60950 to EN60950-1	27 Feb. 2006

General manager of quality assurance div.

27/Feb/2006

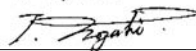

representative name and signature

MORIC CO., LTD.

1450-6 Mori-machi Shuchi-gun Shizuoka 437-0292 JAPAN Telephone +81-538-85-0757 Facsimile +81-538-85-0456

URL:http://www.moric-jp.com

KONFORMITETSDEKLARATION

Vi

Company: MORIC CO., LTD.

Adress: 1450-6 Mori Mori-Machi Shuchi-gun Shizuoka 437-0292 Japan

Deklarerar härmed att produkten:

Typbeskrivning: STARTSPÄRR

Type-designation: 5SL-00

är i överensstämmelse med följande norm(er) eller dokument:

R&TTE Direktiv(1999/5/EC)

EN300 330-2 v1.1.1(2001-6), EN60950(2001)

Direktivet för Två- eller Trehjuliga motorcyklar (97/24/EC: Kapitel 8, EMC)

Ort för utfärdande: Shizuoka, Japan

Datum för utfärdande: 1 aug. 2002

Varvatsregistrering

Nr.	Innehåll	Datum
1	För att ändra kontaktperson och integrera typbeskrivning.	9 Jun. 2005
2	Version upp till normen EN60950 till EN60950-1	27 Feb. 2006

Verkställande direktör på division kvalitetsäkring.

27/Feb/2006

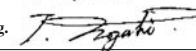

representants namn och underskrift

MORIC CO., LTD.

1450-6 Mori-machi Shuchi-gun Shizuoka 437-0292 JAPAN Telephone +81-538-85-0757 Facsimile +81-538-85-0456

URL:http://www.moric-jp.com

Välkommen till Yamaha och dess motorcykelvärld!

Som ägare av XT660R/XT660X, kan du dra fördelar av den stora erfarenhet som Yamaha besitter och den senaste teknologin vad gäller design och tillverkning av högkvalitativa produkter som har gett Yamaha det goda rykte om pålitlighet.

Ta dig tid att läsa igenom denna handbok noga så att du kan njuta av alla fördelarna som din XT660R/XT660X har. Handboken ger dig inte bara anvisningar om hur du hanterar, kontrollerar och sköter din motorcykel, den ger dig även information om hur du ska skydda dig själv och andra från problem och skador.



Dessutom får du många tips i handboken som gör att du kan hålla din motorcykel i bästa möjliga skick. Om du har ytterligare frågor ska du inte dra dig för att fråga din Yamaha återförsäljare.

Yamaha-teamet önskar dig många säkra och trevliga körningar. Kom bara ihåg att låta säkerheten gå först!

VIKTIG INFORMATION OM HANDBOKEN

MAU10151

Speciellt viktig information i denna handbok särskiljs genom följande:

	Symbolen med en triangel innebär att du ska vara UPPMÄRKSAM! VAR PÅ DIN VAKT! DET ANGÅR DIN EGEN SÄKERHET!
 VARNING	Om du inte följer en instruktion om VARNING, kan det ge upphov till allvarlig skada eller dödsfall för motorcykelföraren, någon som står bredvid eller en person som kontrollerar eller reparerar motorcykeln.
FÖRSIKTIGT:	FÖRSIKTIGT indikerar att du måste följa anvisningarna för att inte skada motorcykeln.
OBS:	OBS är en viktig information för att underlätta vissa handhavanden.

- OBS:**
- Denna handbok bör betraktas som en permanent del av motorcykeln och bör följa med den även om motorcykeln säljes.
 - Yamaha har alltid som mål att förbättra produktdesign och kvalitet. Av denna anledning, medan denna handbok innehåller den senaste tillgängliga produktinformationen, kan det förekomma vissa skillnader mellan motorcykeln och denna handbok. Om du har några frågor angående denna handbok, kan du ta kontakt med din Yamaha återförsäljare.

MWA10030



LÄS HELA DENNA HANDBOK ORDENTLIGT INNAN DU BÖRJAR ANVÄNDA MOTORCYKELN.

* Produkt och specifikationer kan ändras utan föregående meddelande.

VIKTIG INFORMATION OM HANDBOKEN

EAUM1010

**XT660R/XT660X
ÄGARENS HANDBOK
©2006 av MBK INDUSTRIE
1:a utgåva, Juli 2006
Alla rättigheter förbehållna
Omtryck eller obehörig användning
utan skriftligt tillstånd från
MBK INDUSTRIE
är uttryckligen förbjuden.
Tryckt i Nederländerna.**

INNEHÅLL

SÄKERHETSFÖRESKRIFTER	1-1	HANTERING OCH VIKTIGA PUNKTER VID KÖRNING	5-1	Kontroll av bromsbelägg fram och bak	6-22
BESKRIVNING	2-1	Start av motorn	5-1	Kontroll av bromsvätskenivån	6-23
Sedd från vänster	2-1	Växling	5-2	Kedjespänning	6-24
Sedd från höger.....	2-2	Tips för att sänka bränsleförbrukningen	5-3	Rengöring och smörjning av kedjan	6-26
Reglage och instrument	2-3	Inköring av motorn	5-3	Kontroll av och smörjning av kablar	6-27
INSTRUMENT OCH KONTROLLFUNKTIONER	3-1	Parkering	5-4	Kontroll av och smörjning av gashandtag och kabel	6-27
Startspärrsystem	3-1	REGELBUNDEN SKÖTSEL OCH MINDRE REPARATIONER	6-1	Kontroll av och smörjning av broms- och kopplingshandtag	6-27
Huvudströmbrytare/styrlås	3-2	Ägarens verktygssats	6-1	Smörjning av bromspedalen	6-28
Indikerings- och varningslampor	3-3	Tabell för regelbunden skötsel och smörjning	6-2	Kontroll av och smörjning av sidostöd	6-28
Multi-funktionsdisplay	3-5	Lossa och sätta fast kåpor och paneler	6-5	Kontroll av framgaffeln	6-29
Stöldlarm (extra utrustning)	3-7	Kontroll av tändstiftet	6-9	Kontroll av styrningen	6-29
Styrmaturer	3-7	Motorolja och oljefilter	6-10	Kontroll av hjullager	6-30
Kopplingshandtag	3-9	Kylvätska	6-13	Batteri	6-30
Växelpedal	3-9	Byte av luftfilter samt rengöring av luftfiltrets slang	6-16	Byte av säkringar	6-32
Bromshandtag	3-9	Inställning av tomgångsvarvtalet	6-17	Byte av strålkastarlampa	6-33
Bromspedal	3-10	Kontroll av gaskabelns spel	6-18	Byte av blinkerslampa eller bakljus-/bromsljuslampa	6-34
Tanklock	3-10	Däck	6-18	Byte av parkeringsljuslampa	6-35
Bränsle	3-11	Ekerhjul	6-21	Ställa motorcykeln	6-35
Katalysator	3-12	Justering av kopplingshandtagets spel	6-21	Framhjul	6-36
Säte	3-12	Justering av bromsljuskontakten	6-22	Bakhjul	6-37
Förvaringsfack	3-13			Felsökning	6-39
Justering av stötdämpare	3-13			Felsökningsschema	6-40
Sidostöd	3-14				
Avstängningssystem för tändkrets	3-15				
KONTROLLER FÖRE START	4-1				
Kontrollista före körning	4-2				

SKÖTSEL OCH FÖRVARING AV

MOTORCYKELN	7-1
Skötsel	7-1
Förvaring	7-3

SPECIFIKATIONER	8-1
------------------------------	-----

KONSUMENTINFORMATION	9-1
Identifikationsnummer	9-1

MOTORCYKLAR KÖR I ETT SPÅR. SÄKER HANTERING OCH ANVÄNDNING BEROR PÅ KORREKT KÖRTEKNIK SÅ VÅL SOM FÖRARENS KUNSKAPER. ALLA FÖRARE SKA KUNNA FÖLJANDE INNAN DE KÖR DENNA MOTORCYKEL.

HAN ELLER HON SKA:

- FÅ NOGGRANNA ANVISNINGAR AV EN KUNNIG PERSON OM ALLA ASPEKTER AV MOTORCYKELKÖRNING.
- IAKTTA VARNINGAR OCH UNDERHÅLLSKRAV I ÄGARENS HANDBOK.
- FÅ BEHÖRIG UTBILDNING I SÄKER OCH KORREKT KÖRTEKNIK.
- FÅ PROFESSIONELL TEKNISK SERVICE ENLIGT ÄGARENS HANDBOK OCH/ELLER NÄR DET MEKANISKA SKICKET KRÄVER DET.

Säker körning

- Utför alltid kontroller före körning. Noggranna kontroller kan förhindra olyckor.
- Motorcykeln är konstruerad för en förare och en passagerare.
- Att bilister inte upptäcker och känner igen motorcyklar i trafiken är den dominerande orsaken till olyckor mellan bilar och motorcyklar. Många olyckor orsakas av bilförare som inte ser motorcykeln. Att göra sig själv synlig verkar vara ett mycket effektivt sätt att minska risken för denna typ av olyckor.

Alltså:

- Använd en ljus jacka.
- Var extra försiktig när du närmar dig och kör genom korsningar, eftersom korsningar är de vanligaste platserna för motorcykelolyckor.
- Kör där bilisterna kan se dig. Undvik att köra i bilisternas döda vinkel.

- Många olyckor inbegriper oerfarna förare. Det är faktisk så att många förare som är inblandade i olyckor inte har giltigt motorcykelkörkort.
 - Se till att du är behörig och enkelt lånar ut motorcykeln andra behöriga förare.
 - Känn din kompetens och din begränsning. Om du håller dig inom dina begränsningar kan det hjälpa dig undvika olyckor.
 - Vi rekommenderar att du övar dig på att köra motorcykeln där det inte finns någon trafik tills du känner motorcykeln och alla dess regler ordentligt.
- Många olyckor orsakas av att föraren gör fel. Ett vanligt fel som förarna gör är stora svängar på grund av FÖR HÖG HASTIGHET eller felaktig kurvtagning (otillräcklig lutningsvinkel för hastigheten).

- Följ alltid hastighetsbegräsningarna och kör aldrig fortare än vad väglaget och trafikförhållandena medger.
- Blinka alltid innan du svänger eller byter fil. Se till att bilisterna kan se dig.
- Förarens och passagerarens kroppsställningar är viktiga för korrekt körning.
 - Föraren ska ha båda händerna på styret och båda fötterna på förarens fotstöd under körning, för att kunna behålla kontrollen över motorcykeln.
 - Passageraren ska alltid hålla i föraren, sitsremmen eller handtaget, i förekommande fall, med båda händerna och ha båda fötterna på passagerarens fotstöd.
 - Kör aldrig med passagerare om inte han eller hon kan ha båda fötterna ordentligt på passagerarens fotstöd.
- Kör aldrig alkohol- eller narkotikapåverkad.

Skyddskläder

De flesta dödsolyckor med motorcyklar beror på huvudskador. Att använda hjälm är den allra främsta faktorn för att förhindra eller minska huvudskador.

- Använd alltid en godkänd hjälm.
- Använd ansiktsskydd eller glasögon. Vind i oskyddade ögon kan bidra till försämrad syn som kan försena upptäckten av faror.
- Att använda jacka, kraftiga stövlar, byxor, handskar etc., är effektivt för att förhindra eller minska skrubbsår och skärsår.
- Använd aldrig löst sittande kläder, eftersom de kan fastna i reglagespakar, fotstöd eller i hjulen och orsaka skador eller en olycka.
- Rör aldrig vid motorn eller avgasystemet under eller efter körning. De blir mycket heta och kan orsaka brännskador. Använd alltid skyddskläder som täcker benen, anklarna och fötterna.
- Passagerare ska också iaktta försiktighetsåtgärderna ovan.

Modificeringar

Modificeringar av denna motorcykel som inte godkänts av Yamaha, eller borttagningen av originalutrustning, kan göra motorcykeln osäker att köra och kan orsaka allvarliga personskador. Modificeringar kan även göra det olagligt att använda motorcykeln.

Tillbehör och lastning

Om du sätter på tillbehör på motorcykeln eller lastar den kan stabiliteten och hanteringen påverkas negativt om motorcykelns viktfordelning ändras. För att undvika risken för olyckor, var ytterst försiktig när du lastar motorcykeln eller sätter på tillbehör på den. Var extra försiktig när du kör en motorcykel med last eller tillbehör. Det finns några allmänna riktlinjer att följa när du lastar motorcykeln eller sätter på tillbehör på den:

Lastning

Totala vikten för förare, passagerare, tillbehör och last får inte överstiga den maximala lasten.

Maxlast:

186 kg (410 lb)

SÄKERHETSFÖRESKRIFTER

När du lastar inom denna gräns, tänk på följande:

- Lasten och tillbehörens vikt ska hållas så låg och så nära motorcykeln som möjligt. Se till att fördela vikten så jämnt som möjligt på båda sidor av motorcykeln för att minimera obalans och instabilitet.
- Vikt som rör sig kan orsaka plötslig obalans. Se till att tillbehör och last är ordentligt fastsatta på motorcykeln innan du kör. Kontrollera tillbehörsfästen och lastremmar ofta.
- Fäst aldrig stora eller tunga föremål på styret, framgaffeln eller framskärmen. Sådana föremål, inklusive last som sovsäckar, sjösäckar eller tält, kan skapa instabil hantering eller långsam styrning.

Tillbehör

Originaltillbehör från Yamaha är speciellt konstruerade för användning på denna motorcykel. Eftersom Yamaha inte kan testa alla andra tillbehör som finns, måste du själv ta ansvar för att välja ut, montera och använda tillbehör som inte kommer från Yamaha. Var ytterst försiktig när du väljer och monterar tillbehör.

Tänk på följande riktlinjer, så väl som de under "Last" när du monterar tillbehör.

- Montera aldrig tillbehör eller ha last som minskar motorcykelns prestanda. Kontrollera tillbehöret noggrant innan du använder det för att säkerställa att det inte på något sätt minskar markfrigången eller lutningen vid kurvtagning, begränsar fjädringens utslag, styrutslaget eller manövreringen av reglage, eller skymmer lampor och reflektorer.
- Tillbehör som sitter på styret eller på framgaffeln kan skapa instabilitet på grund av felaktig viktfördelning eller ändringar i aerodynamik. Om man sätter på tillbehör på styret eller framgaffeln, måste de vara så lätta och så få som möjligt.
- Skrymmande eller stora tillbehör kan påverka motorcykelns stabilitet allvarligt på grund av aerodynamisk påverkan. Vinden kan försöka lyfta motorcykeln, eller kan motorcykeln bli instabil vid sidvindar. Sådana tillbehör kan

även orsaka instabilitet när man kör om eller blir omkörd av stora fordon.

- Vissa tillbehör kan förskjuta föraren från dennas normala körställning. Denna felaktiga körställning begränsar förarens rörelsefrihet och kan minska styrförmågan. Därför rekommenderar vi inte sådana tillbehör.
- Var försiktig när du monterar elektriska tillbehör. Om elektriska tillbehör överskrider kapaciteten i motorcykelns elektriska system kan elfel uppstå, vilket kan orsaka en farlig förlust av ljus eller motorkraft.

Bensin och avgaser

- **BENSIN ÄR MYCKET BRANDFARLIGT:**
 - Stäng alltid av motorn när du tankar.
 - Var försiktig så att du inte spiller bensin på motorn eller avgasystemet vid tankning.
 - Tanka aldrig medan du röker eller i närheten av öppen låga.

- Starta aldrig motorn eller kör den inomhus under någon längre tid. Avgaserna är giftiga och kan orsaka medvetslöshet eller dödsfall på kort tid. Kör alltid motorcykeln där det finns tillräcklig ventilation.
- Stäng alltid av motorn innan du lämnar motorcykeln utan uppsikt och ta ur nyckeln ur huvudströmbrytaren. När du parkerar motorcykeln, observera följande:
 - Motorn och avgasröret kan vara varma. Parkera därför inte motorcykeln där fotgängare eller barn kan råka beröra dessa varma delar.
 - Parkera inte motorcykeln i en backe eller på mjukt underlag, eftersom den då kan välta.
 - Parkera inte motorcykeln nära brandfarligt material, (t.ex. en fotogenvärmare, eller nära öppen låga), eftersom det kan ta eld.
- När du transporterar motorcykeln i ett annat fordon, se till att den står upprätt och att bensinkranen (-arna) är vriden/vridna till läget "ON" eller "RES" (för vakuumtyp)/ "OFF" (för manuell typ). Om motorcykeln lutar, kan bensin läcka ut ur förgasaren eller bränsletanken.
- Om du skulle råka svälja bensin, inandas mycket bensinångor eller få bensin i ögonen, uppsök genast läkare. Om du får bensin på huden eller kläderna, tvätta omedelbart området med tvål och vatten och byt kläder.

Sedd från vänster

2

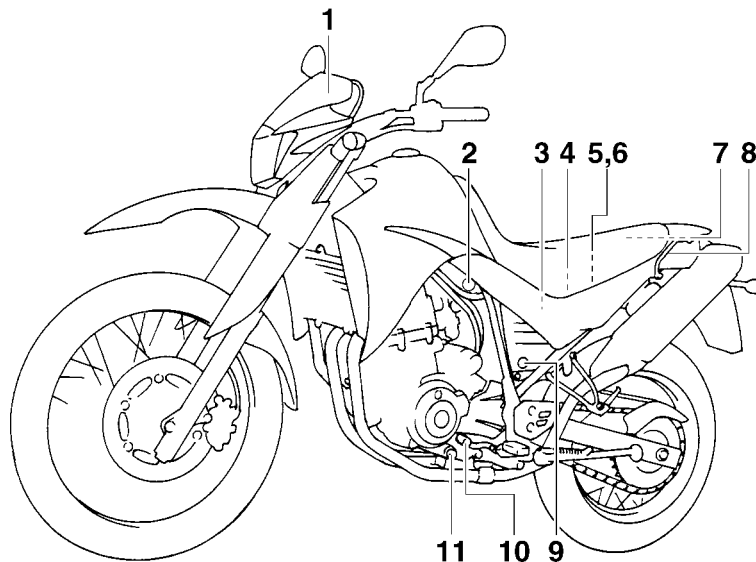

1. Vindruta
2. Tomgångsskruv (se sidan 6-17)
3. Huvudsäkring (se sidan 6-32)
4. Batteri (se sidan 6-30)
5. Säkringsbox 1 (se sidan 6-32)
6. Säkringsbox 2 (se sidan 6-32)
7. Förvaringsfack (se sidan 3-13)
8. Handtag

9. Sadellås (se sidan 3-12)
10. Växelpedal (se sidan 3-9)
11. Oljeavtappingsplugg (vevhus) (se sidan 6-10)

Sedd från höger

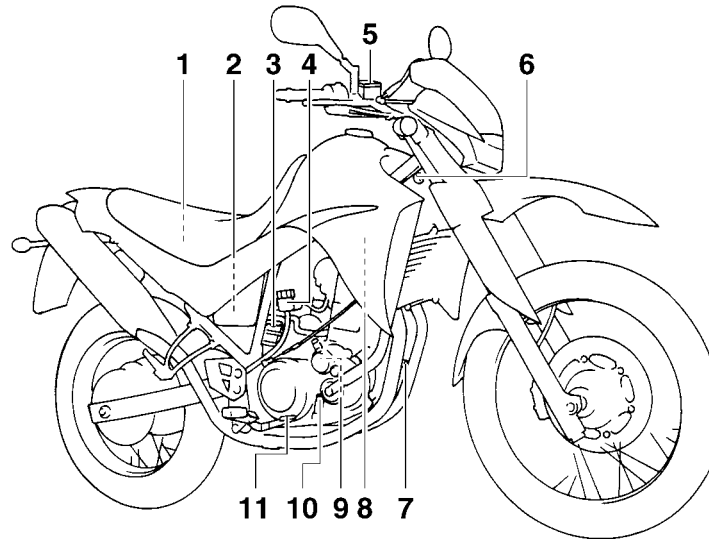

1. Ägarens verktygssats (se sidan 6-1)
2. Luftfilter (se sidan 6-16)
3. Justeringsring för stötdämparens fjäderförspänning (se sidan 3-13)
4. Bromsvätskebehållare, bak (se sidan 6-23)
5. Bromsvätskebehållare, fram (se sidan 6-23)
6. Påfyllningsplugg för motorolja (se sidan 6-10)
7. Oljeavtappningsplugg (oljetank) (se sidan 6-10)
8. Kylvätskebehållare (se sidan 6-13)
9. Motors oljefilter (se sidan 6-10)
10. Avtappningsplugg för kylvätska (se sidan 6-14)
11. Bromspedal (se sidan 3-10)

Reglage och instrument

XT660R

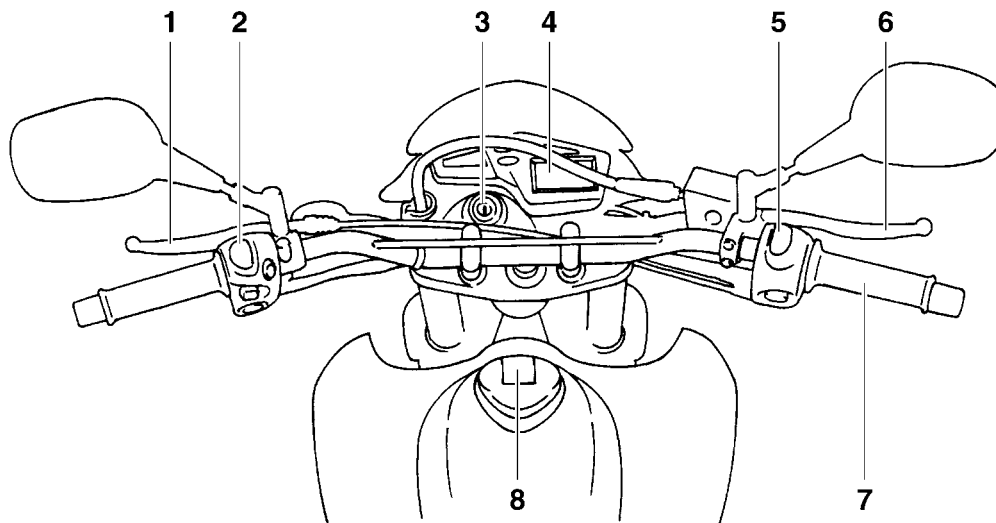

1. Kopplingshandtag (se sidan 3-9)
2. Styrarmaturer, vänster (se sidan 3-7)
3. Huvudströmbrytare/styrlås (se sidan 3-2)
4. Multi-funktionsdisplay (se sidan 3-5)
5. Styrarmaturer, höger (se sidan 3-7)
6. Bromshandtag (se sidan 3-9)
7. Gashandtag (se sidan 6-18)

8. Tanklock (se sidan 3-10)

XT660X

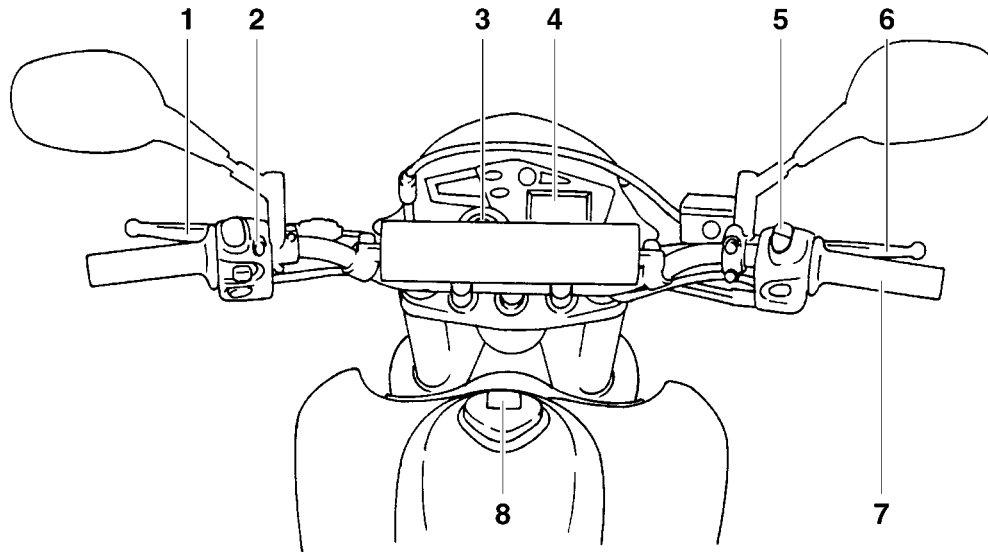

1. Kopplingshandtag (se sidan 3-9)
2. Styrarmaturer, vänster (se sidan 3-7)
3. Huvudströmbrytare/styrlås (se sidan 3-2)
4. Multi-funktionsdisplay (se sidan 3-5)
5. Styrarmaturer, höger (se sidan 3-7)
6. Bromshandtag (se sidan 3-9)
7. Gashandtag (se sidan 6-18)
8. Tanklock (se sidan 3-10)

INSTRUMENT OCH KONTROLLFUNKTIONER

Startspärrsystem

MAU10972

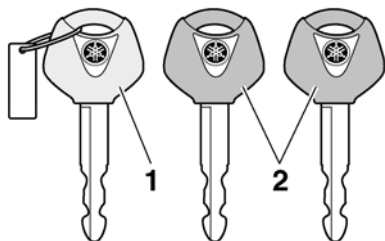

1. Kodåterregistreringsnyckel (rött grepp)
2. Standardnycklar (svart grepp)

Denna motorcykel är utrustad med ett startspärrsystem som förhindrar stöld genom att återregistrera koderna i standardnycklarna. Systemet består av följande.

- en kodåterregistreringsnyckel (med ett rött grepp)
- två standardnycklar (med ett svart grepp) som kan återregistreras med nya koder
- en transponder (som sitter i kodåterregistreringsnyckeln)
- en startspärrenhet
- en ECU
- en indikeringslampa för startspärrsystem (Se sidan 3-3.)

Nyckeln med det röda greppet används för att registrera koder i varje standardnyckel. Eftersom återregistrering är en komplicerad åtgärd bör du ta motorcykeln tillsammans med alla tre nycklarna till en Yamaha återförsäljare för att få dem återregistrerade. Använd inte nyckeln med det röda greppet för att köra motorcykeln. Den ska bara användas för återregistrering av standardnycklarna. Använd alltid en standardnyckel för att köra motorcykeln.

MCA11820

FÖRSIKTIGT:

- **HÅLL REDA PÅ KODÅTERREGISTRERINGSNYCKELN SÅ ATT DU INTE TAPPAR BORT DEN! KONTAKTA DIN ÅTERFÖRSÄLJARE OM DU TAPPAR BORT DEN! Om du tappar bort kodåterregistreringsnyckeln är det omöjligt att registrera nya koder i standardnycklarna. Standardnycklarna kan fortfarande användas för att starta motorcykeln, men om en ny kod krävs (dvs, om en ny standardnyckel tillverkas eller om du tappar bort alla nycklar), måste hela startspärrsystemet bytas. Av denna**

anledning bör du bara använda standardnycklar och hålla kodåterregistreringsnyckeln i säkert förvar.

- Doppa inte någon nyckel i vatten.
- Utsätt inte någon nyckel för alltför höga temperaturer.
- Placera inte någon nyckel i närheten av magneter (tänk på att även högtalare har magneter).
- Lägg inga tunga föremål på någon nyckel.
- Slipa inte eller förändra formen på någon nyckel.
- Ta inte isär plastdelen på någon nyckel.
- Sätt inte två nycklar för samma startspärrsystem på samma nyckelring.
- Håll standardnycklarna samt nycklarna till startspärrsystemet borta från motorcykelns återregistreringsnyckel.
- Håll andra nycklar för startspärrsystem borta från huvudströmbrytaren eftersom det kan ge upphov till signalstörning.

Huvudströmbrytare/styrlås

MAU10471

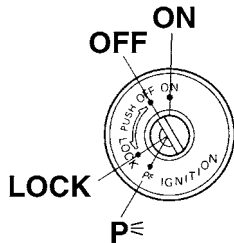

Reglaget för huvudströmbrytare/styrlås hanterar tändningen och belysningen och används även för att låsa styrningen.

OBS:

Försäkra dig om att du använder en standardnyckel (med svart grepp) för normal användning av motorcykeln. För att minimera risken att du tappar bort kodåterregistreringsnyckeln (rött grepp) bör du hålla den i säkert förvar och bara använda den för kodåterregistrering.

ON

MAU10570

Alla elkretsar matas med ström, instrumentbelysningen, bakljus och parkeringsljus tänds och motorn kan startas. Det går inte att ta ur nyckeln.

OBS:

Strålkastaren tänds automatiskt när motorn startat och lyser till dess nyckeln vrids till "OFF".

OFF

MAU10660

Alla elektriska system är avstängda. Det går att ta ur nyckeln.

LOCK

MAU10680

Styrlåset är låst och alla elektriska system är avstängda. Det går att ta ur nyckeln.

För att låsa styrningen

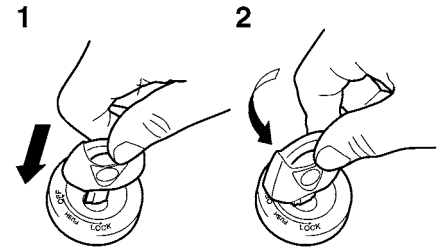

1. Tryck.
2. Vrid.

1. Vrid styret helt och hållet till vänster.
2. Med nyckeln i läge "OFF", tryck in den och vrid den till "LOCK".
3. Ta ur nyckeln.

INSTRUMENT OCH KONTROLLFUNKTIONER

För att låsa upp styrningen

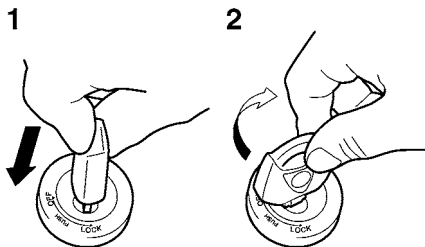

3

1. Tryck.
2. Vrid.

Tryck in nyckeln och vrid den till "OFF".

MWA10060

! VARNING

Vrid aldrig nyckeln till "OFF" eller "LOCK" medan motorcykeln rullar eftersom alla elektriska system stängs av vilket kan leda till att du tappar kontrollen över motorcykeln. Se till att du har stannat helt innan du vrid nyckeln till "OFF" eller "LOCK".

p< (Parkering)

MAU33001

Styrlåset är låst och bakljus och parkeringsljus lyser. Varningsblinkers och blinkers kan sättas på, men alla andra elektriska system är avstängda. Det går att ta ur nyckeln.

Styrningen måste vara låst innan nyckeln kan vridas till "p<".

MCA11020

FÖRSIKTIGT:

Använd inte parkeringsläget under någon längre tid eftersom batteriet kan laddas ur.

Indikerings- och varningslampor

MAU11003

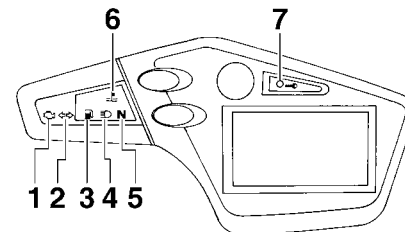

1. Varningslampa för motorproblem "⚠️"
2. Indikeringslampor för blinkers "↔️"
3. Varningslampa för bränslenivå "⛽"
4. Indikeringslampa för helljus "☀️"
5. Indikeringslampa för neutralläge "N"
6. Varningslampa för kylvätsketemperatur "🌡️"
7. Indikeringslampa för startspärrsystem "🔑"

MAU11020

Indikeringslampor för blinkers

"↔️"

Denna indikeringslampa blinkar när blinkersomkopplaren vrids åt vänster eller höger.

INSTRUMENT OCH KONTROLLFUNKTIONER

Indikeringslampa för neutralläge “N” MAU11060

Denna indikeringslampa tänds när växeln ligger i friläge.

Indikeringslampa för helljus “” MAU11080

Denna indikeringslampa tänds när helljuset slås på.

Varningslampa för bränslenivå “” MAU11361

Denna varningslampa tänds när bränslenivån sjunker under cirka 5.0 L (1.32 US gal) (1.10 Imp.gal). När detta inträffar bör du tanka så snart som möjligt.

Varningslampans elektriska krets kan kontrolleras genom att vrida nyckeln till läge “ON”.

Om varningslampan inte tänds och lyser ett par sekunder för att sedan slockna, bör du be en Yamaha återförsäljare kontrollera elkretsen.

OBS: _____

Denna modell är även utrustad med en självtestande komponent för avkänningen av bränslenivå. Om kretsen för bränsleavkänning är felaktig, kommer följande cykel att upprepas tills det att felet är åtgärdat: Varningslampan för bränslenivå blinkar åtta gånger och

slocknar sedan under 3.0 sekunder. Om detta inträffar, låt en Yamaha återförsäljare kontrollera motorcykeln.

Varningslampa för kylvätske- temperatur “” MAU11440

Denna varningslampa tänds när motorn är överhettad. Om detta inträffar måste du stanna motorn omedelbart och låta den kallna.

Varningslampans elektriska krets kan kontrolleras genom att vrida nyckeln till läge “ON”.

Om varningslampan inte tänds och lyser ett par sekunder för att sedan slockna, bör du be en Yamaha återförsäljare kontrollera elkretsen.

FÖRSIKTIGT: _____

Låt inte motorn gå om den är överhettad.

Varningslampa för motorproblem “” MAU11530

Denna varningslampa tänds eller blinkar när det är fel på någon elektrisk krets som övervakar motorn. Om detta inträffar, låt en Yamaha återförsäljare

kontrollera det självtestande systemet. (Se sidan 3-5 för en förklaring av den självtestande komponenten.)

Varningslampans elektriska krets kan kontrolleras genom att vrida nyckeln till läge “ON”. Om varningslampan inte tänds och lyser ett par sekunder för att sedan slockna, bör du be en Yamaha återförsäljare kontrollera elkretsen.

Indikeringslampa för startspärr- system “” MAU26873

Indikeringslampans elektriska krets kan kontrolleras genom att vrida nyckeln till läge “ON”.

Om indikeringslampan inte tänds och lyser ett par sekunder för att sedan slockna, bör du be en Yamaha återförsäljare kontrollera elkretsen.

När nyckeln har vridits till “OFF” och 30 sekunder har gått, kommer indikeringslampan för startspärrsystemet att blinka för att visa att startspärrsystemet är aktiverat. Efter 24 timmar kommer indikeringslampan att sluta blinka, men startspärrsystemet är fortfarande aktiverat.

INSTRUMENT OCH KONTROLLFUNKTIONER

Denna modell är även utrustad med en självtestande komponent för startspärrsystemet. (Se sidan 3-5 för en förklaring av den självtestande komponenten.)

Multi-funktionsdisplay

EAUM1662

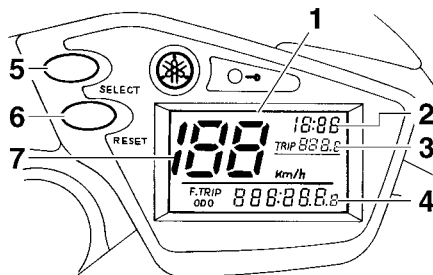

1. Multi-funktionsdisplay
2. Klocka
3. Tripmätare 1
4. Vägmätare/tripmätare för bränslereserv/
tripmätare 2
5. "SELECT"-knapp
6. "RESET"-knapp
7. Hastighetsmätare

Multi-funktionsdisplayen är utrustad med följande:

- en hastighetsmätare (som visar hur fort du kör)
- en vägmätare (som visar den totala körsträckan)
- två trippmätare (som visar hur långt motorcykeln har gått efter senaste nollställning)

- en trippmätare för bränslereserv (som visar hur långt motorcykeln har gått sedan varningslampan för bränslenivån tändes)
- en klocka
- en självtestande komponent

OBS: _____

- Nyckeln måste vara vriden till "ON" innan du trycker på knapparna "SELECT" eller "RESET".
- Endast för U.K.: För att ställa om displayvisningen på hastighetsmätaren och vägmätaren/tripmätaren mellan kilometer och miles, tryck på knappen "SELECT" och håll inne den under minst två sekunder.

Lägen för vägmätare och trippmätare

Tryck på "SELECT" för att växla mellan vägmätarläge "ODO" och trippmätarlägena "TRIP 1" och "TRIP 2" i följande ordning:

ODO → TRIP 1 → TRIP 2 → ODO

Om varningssymbolen för bränslenivå tänds (se sidan 3-3), kommer vägmätardisplayen att automatiskt ändras till att visa trippmätare för bränslereserv "F-TRIP" och börja räkna från denna

punkt. Om det inträffar kan du genom att trycka på "SELECT" växla visningen mellan de olika tripmätarna och vägmätaren i följande ordning:
F-TRIP → TRIP 1 → TRIP 2 → ODO → F-TRIP

För att nollställa en tripmätare, välj den genom att trycka på "SELECT" och tryck sedan på "RESET" under minst en sekund medan den valda tripmätaren blinkar. Om du inte återställer trippmätaren för bränslereserv själv, kommer den att återställas automatiskt och displayen kommer att återgå att visa föregående visningsläge när du har tankat och kört i 5 km (3 mi).

Klock-läge

Vrid nyckeln till "ON".

För att ställa in klockan:

1. Tryck in både "SELECT" och "RESET"-knapparna under minst två sekunder.
2. När siffrorna för timme börjar blinka, tryck på "RESET" för att ställa in rätt timme.

3. Tryck på "SELECT" för att låsa timmar, siffrorna för minut börjar då att blinka.
4. Tryck på "RESET" för att ställa in minuter.
5. Tryck på "SELECT" för att låsa minuter, släpp den för att starta klockan.

Självtestande komponent

Denna modell är utrustad med en självtestande komponent för olika elektriska kretsar.

Om någon av dessa kretsar är felaktiga, kommer varningslampan för motorproblem att tändas och multi-funktionsdisplayen kommer att visa en tvåsiffrig felkod (t.ex. 11, 12, 13).

Om multi-funktionsdisplayen visar en sådan kod, bör du notera siffran och sedan be en Yamaha återförsäljare kontrollera motorcykeln.

MCA11590

FÖRSIKTIGT:

Om displayen visar en felkod bör motorcykeln kontrolleras så snart som möjligt för att undvika skador på motorn.

Denna modell är även utrustad med en självtestande komponent för startspärrsystemet.

Om något i startspärrsystemet är felaktigt, kommer varningslampan för startspärrsystemet att tändas och multi-funktionsdisplayen kommer att visa en tvåsiffrig felkod (t.ex. 51, 52, 53) när nyckeln vrids till "ON".

OBS:

Om multi-funktionsdisplayen visar felkod 52, kan det vara på grund av en störning i transpondern. Om detta fel uppstår, försök följande.

1. Använd kodåterregistreringsnyckeln för att starta motorn.

OBS:

Försäkra dig om att det inte finns några startspärnycklar i närheten av huvudströmbrytaren och ha inte mer än en startspärnyckel på samma nyckelring! Startspärnycklar kan ge upphov till signalstörningar som kan förhindra att motorn går att starta.

2. Om motorn startar, stäng av den igen och försök starta motorn med en standardnyckel.

INSTRUMENT OCH KONTROLLFUNKTIONER

3. Om du inte kan starta motorn med någon av standardnycklarna, ta med dig motorcykeln, kodåterregistreringsnyckeln och båda standardnycklarna till en Yamaha återförsäljare och låt dem återregistrera standardnycklarna.

Om multi-funktionsdisplayen visar någon felkod, bör du notera kodsiffran och sedan be en Yamaha återförsäljare kontrollera motorcykeln.

MAU12331

Stöldlarm (extra utrustning)

Denna modell kan utrustas med ett stöldlarm som extra utrustning av en Yamaha återförsäljare. Kontakta en Yamaha återförsäljare för mer information.

MAU12347

Styrarmaturer

Vänster

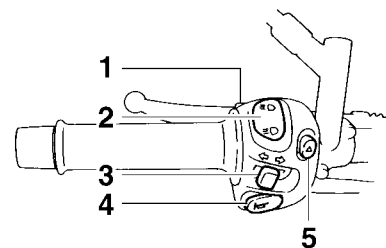

1. Ljusblinkknapp “≡○”
2. Avbländningskontakt “≡○/≡○”
3. Blinkersomkopplare “↔/↔”
4. Signalknapp “🔔”
5. Varningsblinkersomkopplare “△”

INSTRUMENT OCH KONTROLLFUNKTIONER

Höger

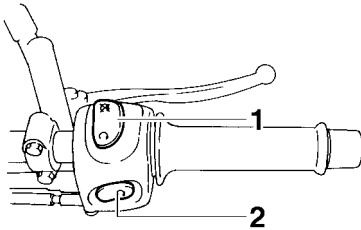

1. Stoppknapp “○/⊗”
2. Startknapp “⚡”

Ljusblinkknapp “≡○”

MAU12350

Tryck på knappen för att blinka med helljuset.

Avbländningskontakt “≡○/≡○”

MAU12400

Tryck knappen till läge “≡○” för att få helljus och till läge “≡○” för att få halvljus.

Blinkersomkopplare “⇐/⇒”

MAU12460

För att blinka med höger blinkers, skjut knappen till “⇒”. För att blinka med vänster blinkers, skjut knappen till “⇐”. När du släpper knappen återgår den till

sitt mittläge. För att stänga av blinkningen, tryck in knappen när den har återgått till sitt mittläge.

Signalknapp “⚡”

MAU12500

Tryck in knappen för att ge ljudsignal.

Stoppknapp “○/⊗”

MAU12660

För knappen till läge “○” innan du startar motorn. För knappen till läge “⊗” för att stoppa motorn i en nödsituation, exempelvis om motorcykeln välter eller om gasreglaget hänger sig.

Startknapp “⚡”

MAU12710

Tryck på knappen för att startmotorn ska dra runt motorn.

FÖRSIKTIGT:

MCA10050

Se sidan 5-1 för startinstruktioner före start av motorn.

Varningsblinkersomkopplare “△”

MAU12733

Med nyckeln i läge “ON” eller i “P<”, använd omkopplaren för att sätta på varningsblinkers (alla blinkerslampor blinkar samtidigt).

Varningsblinkers används för att påkalla uppmärksamhet för andra förare om du har stannat med motorcykeln på platser där du kan utgöra en trafikfara.

MCA10061

FÖRSIKTIGT:

Använd inte varningsblinkers under någon längre tid om motorn inte är igång, eftersom batteriet kan laddas ur.

INSTRUMENT OCH KONTROLLFUNKTIONER

Kopplingshandtag

MAU12820

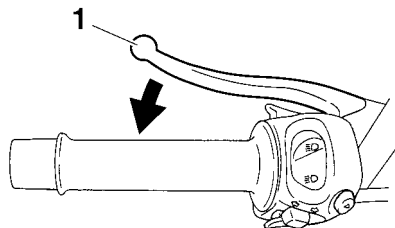

1. Kopplingshandtag

Kopplingshandtaget är placerat på styrets vänstra styrgrepp. För att koppla ur, dra in kopplingshandtaget mot styrgreppet. För att släppa kopplingen, släpp kopplingshandtaget. Kopplingshandtaget bör dras in snabbt och släppas långsamt för att kopplingen ska ta mjukt.

På kopplingshandtaget sitter en kopplingskontakt som är en del av avstängningssystemet för tändkretsen. (Se sidan 3-15.)

Växelpedal

MAU12870

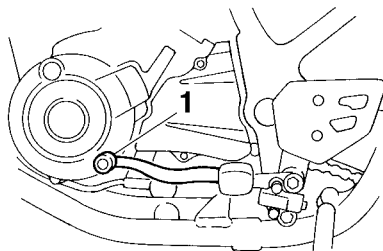

1. Växelpedal

Växelpedalen är placerad på motorns vänstra sida och används i kombination med kopplingshandtaget vid växling av den 5-växlade växellådan som denna motorcykel är utrustad med.

Bromshandtag

MAU12890

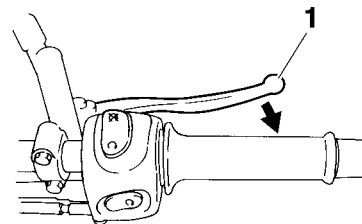

1. Bromshandtag

Bromshandtaget är placerat på styrets högra styrgrepp. För att bromsa med framhjulsbromsen, dra in bromshandtaget mot styrgreppet.

Bromspedal

MAU12941

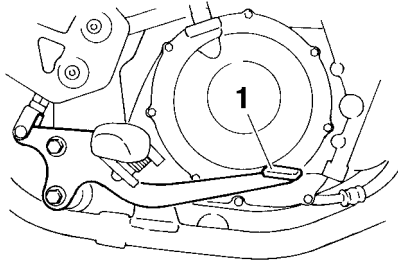

1. Bromspedal

Bromspedalen är placerad på motorcykelns högra sida. Tryck ner bromspedalen för att aktivera bromsen på bak-hjulet.

Tanklock

EAUM1791

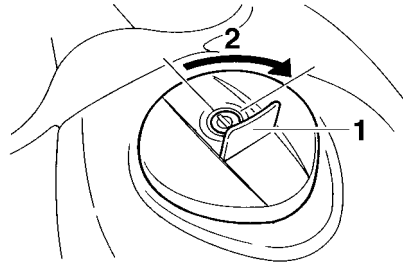

1. Lucka i tanklock
2. Lås upp.

För att ta bort tanklocket

1. Öppna luckan över tanklocket.
2. Stoppa in nyckeln i nyckelhålet och vrid den $\frac{1}{4}$ varv medurs. Tanklocket låses upp och tanklocket kan nu tas bort.

För att sätta på tanklocket

1. Tryck ner tanklocket i läge med nyckeln i nyckelhålet.
2. Vrid nyckeln moturs så att locket låses och ta sedan ur nyckeln.

OBS: _____

Tanklocket kan inte sättas på om inte nyckeln sitter i låset. Det går inte att ta ur nyckeln om tanklocket inte är ordentligt stängt och låst.

MWA11140

⚠ VARNING _____

Se till att tanklocket är ordentligt stängt innan du kör iväg.

INSTRUMENT OCH KONTROLLFUNKTIONER

Bränsle

MAU13211

MCA10070

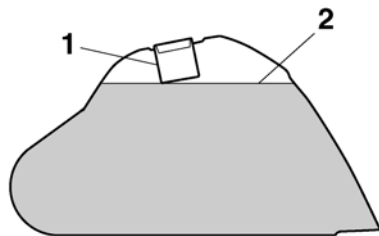

1. Bränsletankens påfyllningsrör
2. Bränslenivå

Se till att du alltid har tillräcklig mängd bränsle i tanken. Fyll tanken upp till nederkanten på påfyllningsröret som visas på bilden.

MWA10880

⚠ VARNING

- Överfyll inte tanken eftersom bränsle kan flöda över om bränslet värms upp och expanderar.
- Undvik att spilla bränsle på den heta motorn.

FÖRSIKTIGT:

Torka omedelbart av bränsle som spillts med en ren, torr, mjuk trasa eftersom bränsle kan försämra målade ytor och plaster.

MAU13390

Rekommenderat bränsle:

ANVÄND BARA BLYFRI PREMIUM-BENSIN

Tankvolym:

15.0 L (3.96 US gal) (3.30 Imp.gal)

Kvarvarande mängd (när varningslampan för bränslenivå tänds):

5.0 L (1.32 US gal) (1.10 Imp.gal)

MCA11400

FÖRSIKTIGT:

Använd endast blyfri bensin. Om du använder bensin som inte är blyfri kan allvarliga skador uppstå på motorn, exempelvis ventiler, kolringar och avgassystem.

Din Yamaha motor har konstruerats för att köra på blyfri premuimbensin med ett oktantal på 95 eller högre. Om motorn knackar (eller spikar) bör du an-

vända ett bränsle av annat märke. Om du använder blyfri bensin kommer tändstiftens livslängd att förlängas och underhållskostnaderna minskar.

Katalysator

MAU13431

Denna modell är utrustad med en katalysator i avgasröret.

MWA10860

! VARNING

Avgassystemet är hett efter körning. Försäkra dig om att avgassystemet har kallnat innan du arbetar med det.

MCA10700

FÖRSIKTIGT:

Följande måste iakttas för att förhindra brand eller annan skada.

- Använd endast blyfri bensin. Om du använder bensin som inte är blyfri kan katalysatorn ta skada.
- Parkera aldrig motorcykeln i närheten av brandfarliga områden som gräs eller annat material som lätt kan antändas.
- Låt inte motorn gå på tomgång för länge.

Säte

MAU13900

För att ta bort sadeln

1. Stoppa in nyckeln i sadellåsens nyckelhål och vrid nyckeln enligt bilden.

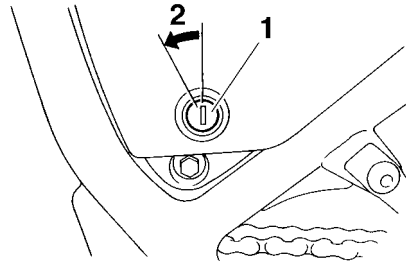

1. Sadellås
2. Lås upp.

2. Ta bort sadeln.

För att montera sadeln

1. För in fästbygeln i sadelns framkant i sadelhållaren som visas på bilden.

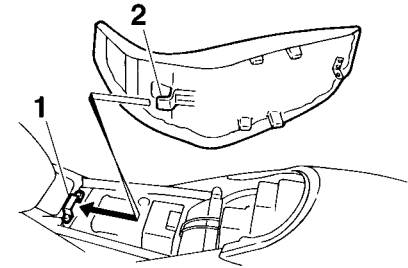

1. Sadelhållare
2. Fästbygel

2. Tryck ner bakkanten på sadeln för att låsa den på plats.
3. Ta ur nyckeln.

OBS:

Kontrollera att sadeln sitter ordentligt fast innan du kör iväg.

INSTRUMENT OCH KONTROLLFUNKTIONER

Förvaringsfack

MAU14422

- Överskrid ej fordonets maximala lastkapacitet 186 kg (410 lb).

Justering av stötdämpare

MAU14830

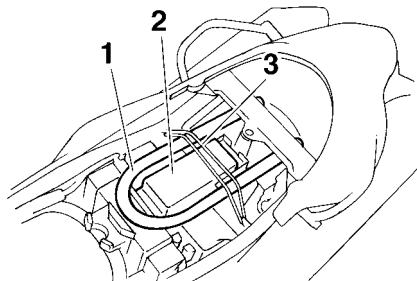

1. CYCLELOK-stång (extra utrustning)
2. Yamaha CYCLELOK (extra utrustning)
3. Rem

Detta förvaringsfack är utformat för att förvara ett original Yamaha CYCLELOK. (Andra lås kanske inte passar.) När du placerar ett CYCLELOK i förvaringsfacket, sätt fast det ordentligt med remmarna. När du inte har något CYCLELOK i förvaringsfacket bör du fästa remmarna så att du inte tappar bort dem.

MWA10961

! VARNING

- Du bör inte lasta mer än 3 kg (7 lb) i förvaringsfacket.

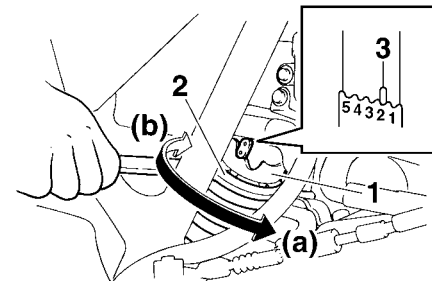

1. Justeringsring för fjäderförspänning
2. Specialnyckel
3. Lågesindikering

Denna stötdämpare är utrustad med en justeringsring för fjäderförspänningen.

MCA10100

FÖRSIKTIGT:

Justeringsmekanismen får aldrig skruvas längre än till de maximala eller minimala inställningarna.

Justera fjäderförspänningen på följande sätt.

För att öka fjäderförspänningen och därigenom göra fjädningen hårdare vrid du justeringsringen i riktning (a).

INSTRUMENT OCH KONTROLLFUNKTIONER

För att minska fjäderförspänningen och därigenom göra fjädringen mjukare vrid du justeringsringen i riktning (b).

OBS: _____

Rikta in lämpligt spår i justeringsringen med lägesindikeringen på stötdämparen.

Fjäderförspänning:

Minimum (mjuk):

1

Standard:

2

Maximum (hård):

5

MWA10220

VARNING

Stötdämparen innehåller kvävgas under mycket högt tryck. För att undvika felhantering, läs och förstå följande information innan du arbetar med stötdämparen. Tillverkaren påtar sig inget ansvar för olyckor, personskador eller materiella skador, som uppkommit till följd av felaktig hantering av stötdämparen.

- Under inga omständigheter får dämparen öppnas eller byggas om.
- Håll stötdämparen borta från öppen eld eller andra värmekällor eftersom den kan explodera på grund av att trycket i stötdämparen blir för högt.
- Gascylindern får inte deformeras eller skadas på något sätt eftersom det kan försämra dämpningsförmågan.
- Låt alltid en Yamaha återförsäljare utföra service på stötdämparen.

MAU15301

Sidostöd

Sidostödet är placerat på ramens vänstra sida. Fäll upp stödet och fäll ner det med foten medan du håller motorcykeln upprätt.

OBS: _____

Den inbyggda kontakten i sidostödet är en del av avstängningssystemet för tändkretsen som stänger av tändningen i vissa situationer. (Se nedan för en förklaring om avstängningssystemet för tändkretsen.)

MWA10240

VARNING

Motorcykeln får inte köras med sidostödet nerfällt, eller om sidostödet inte kan fällas upp ordentligt (eller inte stannar kvar i uppfällt läge) eftersom sidostödet kan komma i kontakt med marken och störa föraren, som då kan förlora kontrollen över motorcykeln. Yamaha's avstängningssystem för tändkrets har utvecklats för att hjälpa föraren att uppfylla det ansvar som ställs att fälla upp sidostödet innan motorcykeln körs iväg. Kontrollera därför detta system re-

gelbundet enligt nedanstående beskrivning och låt en Yamaha återförsäljare reparera det om det inte fungerar tillfredsställande.

3

Avstängningssystem för tändkrets

MAU15311

Avstängningssystemet för tändkretsen (som består av sidostödskontakten, kopplingskontakten och neutrallägeskontakten) har följande funktioner.

- Systemet förhindrar att motorn går att starta om en växel ligger i och sidostödet är uppe men kopplingshandtaget inte är indraget.
- Systemet förhindrar att motorn går att starta om en växel ligger i och kopplingshandtaget är indraget men sidostödet fortfarande är nerfällt.
- Systemet stänger av motorn om en växel ligger i och sidostödet fälls ner.

Kontrollera regelbundet funktionen på avstängningssystemet för tändkrets enligt följande förfarande.

MWA10250



Om du upptäcker något fel bör du be en Yamaha återförsäljare att kontrollera systemet innan du kör.

INSTRUMENT OCH KONTROLLFUNKTIONER

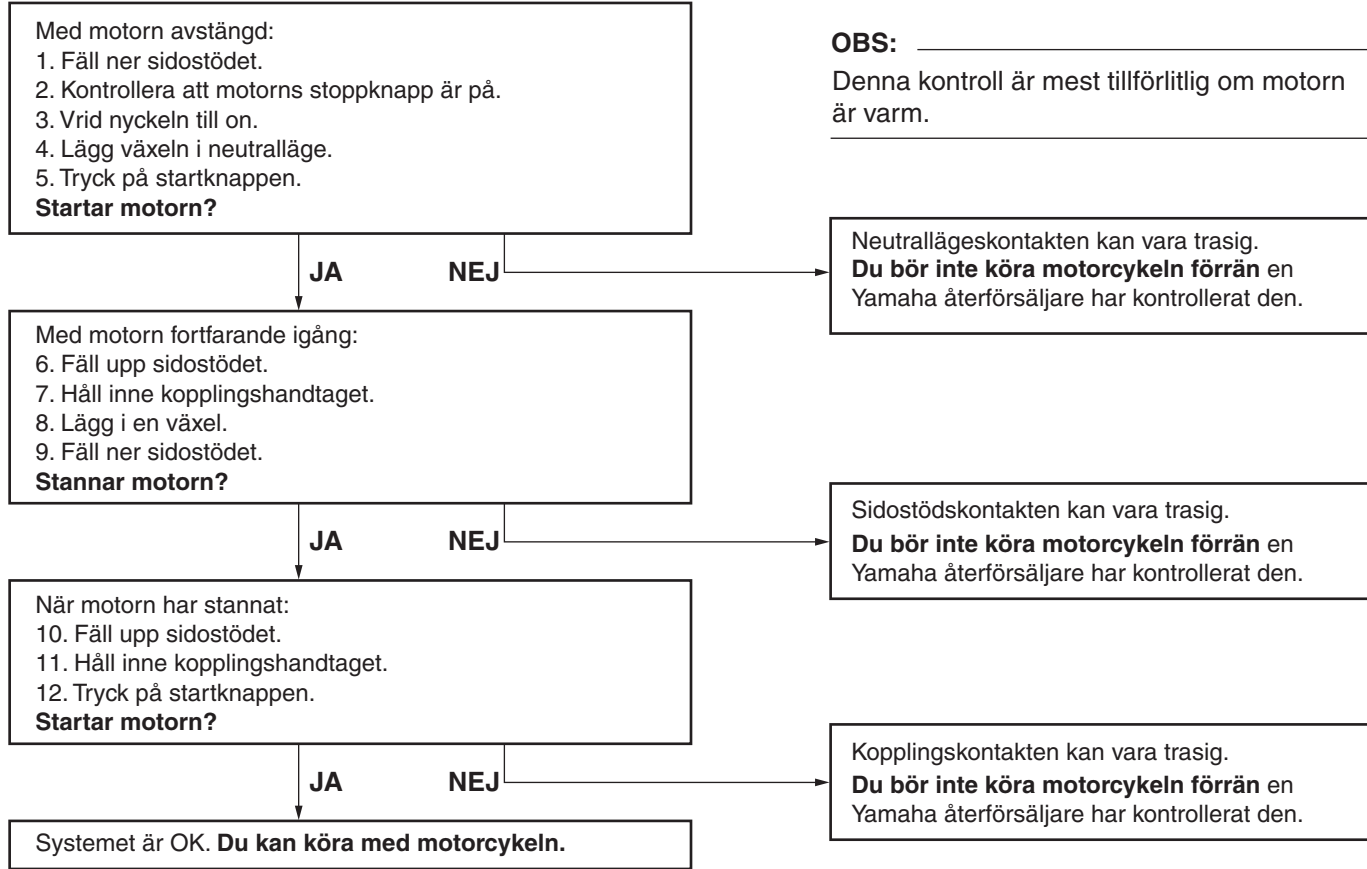

KONTROLLER FÖRE START

MAU15591

Föraren ansvarar för motorcykelns skick. Viktiga komponenter kan börja försämrats snabbt och oväntat, även om motorcykeln inte används (till exempel om den utsatts för klimatpåverkan). Skador, läckage eller för lågt lufttryck i däcken kan få allvarliga följder. Det är därför mycket viktigt att du förutom en noggrann visuell kontroll även går igenom följande punkter innan du kör.

OBS: _____

Dessa kontroller bör utföras före varje körtillfälle. Tidsåtgången är minimal medan säkerhetsaspekten är ovärderlig.

MWA11150

VARNING

4

Om du under denna kontroll finner någonting som inte fungerar ordentligt, måste felet åtgärdas innan du kör iväg med motorcykeln.

Kontrollista före körning

ARTIKEL	KONTROLLER	SIDAN
Bränsle	<ul style="list-style-type: none">• Kontrollera bränslenivån i tanken.• Fyll på om det behövs.• Kontrollera om det finns läckage i bränsleledningarna.	3-11
Motorolja	<ul style="list-style-type: none">• Kontrollera oljenivån i oljetanken.• Fyll på, vid behov, med rekommenderad olja till rätt nivå.• Kontrollera om det läcker någon olja.	6-10
Kylvätska	<ul style="list-style-type: none">• Kontrollera kylvätskenivån i kylvätskebehållaren.• Fyll på, vid behov, med rekommenderad kylvätska till rätt nivå.• Kontrollera om kylsystemet läcker.	6-13
Frambroms	<ul style="list-style-type: none">• Kontrollera funktionen.• Om den känns mjuk eller fjädrar, be en Yamaha återförsäljare att lufta bromssystemet.• Kontrollera om bromsbeläggen är slitna.• Byt vid behov.• Kontrollera vätskenivån i behållaren.• Fyll på, vid behov, med rekommenderad bromsvätska till rätt nivå.• Kontrollera om hydraulsystemet läcker.	6-22, 6-23
Bakbroms	<ul style="list-style-type: none">• Kontrollera funktionen.• Om den känns mjuk eller fjädrar, be en Yamaha återförsäljare att lufta bromssystemet.• Kontrollera om bromsbeläggen är slitna.• Byt vid behov.• Kontrollera vätskenivån i behållaren.• Fyll på, vid behov, med rekommenderad bromsvätska till rätt nivå.• Kontrollera om hydraulsystemet läcker.	6-22, 6-23
Koppling	<ul style="list-style-type: none">• Kontrollera funktionen.• Smörj kabeln om det behövs.• Kontrollera glappet i handtaget.• Justera vid behov.	6-21

KONTROLLER FÖRE START

ARTIKEL	KONTROLLER	SIDAN
Gashandtag	<ul style="list-style-type: none">• Kontrollera att det går mjukt.• Kontrollera glappet i kabeln.• Vid behov, låt en Yamaha återförsäljare justera gaskabelns spel och smörja gashandtagets mekanism.	6-18, 6-27
Reglagekablar	<ul style="list-style-type: none">• Kontrollera att det går mjukt.• Smörj om det behövs.	6-27
Kedja	<ul style="list-style-type: none">• Kontrollera kedjespänningen.• Justera vid behov.• Kontrollera kedjans skick.• Smörj om det behövs.	6-24, 6-26
Hjul och däck	<ul style="list-style-type: none">• Kontrollera om de är skadade.• Kontrollera mönsterdjup och däckens skick.• Kontrollera lufttrycket.• Korrigera vid behov.	6-18, 6-21
Bromspedal	<ul style="list-style-type: none">• Kontrollera att det går mjukt.• Smörj ledpunkten om det behövs.	6-28
Broms- och kopplingshandtag	<ul style="list-style-type: none">• Kontrollera att det går mjukt.• Smörj ledpunkterna om det behövs.	6-27
Sidostöd	<ul style="list-style-type: none">• Kontrollera att det går mjukt.• Smörj ledpunkten om det behövs.	6-28
Ramfästen	<ul style="list-style-type: none">• Kontrollera att alla muttrar, bultar och skruvar är ordentligt åtdragna.• Dra åt om det behövs.	—
Instrument, belysning, signaler och kontakter	<ul style="list-style-type: none">• Kontrollera funktionen.• Korrigera vid behov.	—
Sidostödets kontakt	<ul style="list-style-type: none">• Kontrollera funktionen på avstängningssystemet för tändkrets.• Om funktionen inte är tillfredsställande bör du be en Yamaha återförsäljare att kontrollera motorcykeln.	3-14

HANTERING OCH VIKTIGA PUNKTER VID KÖRNING

MAU15950

EAUM1670

MWA10270

MWA10290

ECAM1030

VARNING

- Försäkra dig om att du känner till alla manöverdon och deras funktion innan du börjar köra. Rådgör med en Yamaha återförsäljare om du har svårt att förstå något manöverdon eller någon funktion.
- Starta aldrig motorn eller kör den inomhus under någon längre tid. Avgaser är giftiga och om du inandas dem kan du riskera medvetlöshet eller dödsfall på kort tid. Se till att det alltid finns ordentlig ventilation.
- Se till att sidostödet är uppfällt innan du kör iväg. Om sidostödet inte är helt uppfällt kan det komma i kontakt med marken och störa föraren, som då kan förlora kontrollen över motorcykeln.

Start av motorn

För att avstängningssystemet för tändkrets ska tillåta att motorn får startas, måste något av följande vara uppfyllt:

- Växeln ligger i neutralläge.
- En växel ligger i men kopplingshandtaget är indraget och sidostödet är uppfällt.

VARNING

- Innan du startar motorn, kontrollera funktionen på avstängningssystemet för tändkretsen enligt den procedur som beskrivs på sidan 3-15.
- Kör aldrig motorcykeln med sidostödet nerfällt.

1. Vrid tändningsnyckeln till läge "ON" och se till att motorns stoppknapp står på "○".

FÖRSIKTIGT:

Följande varningslampor och indikeringslampor bör lysa ett par sekunder för att sedan slockna.

- Varningslampa för bränslenivå
- Varningslampa för kylvätsketemperatur

- Varningslampa för motorproblem
- Indikeringslampa för startspärrsystem

Om någon varningslampa eller indikeringslampa inte slocknar, se sidan 3-3 för hur kontroller utförs när någon av varningslamporna eller indikeringslamporna lyser.

2. Lägg växeln i neutralläge.

OBS:

När växeln ligger i neutralläge bör indikeringslampan för neutralläge lysa. Om den inte gör det, be en Yamaha återförsäljare kontrollera elkretsen.

3. Starta motorn genom att trycka på startknappen.

OBS:

Om motorn inte startar direkt, släpp startknappen och vänta några sekunder innan du försöker igen. Varje startförsök bör göras så kort som möjligt för att inte belasta batteriet för mycket. Låt inte startmotorn arbeta mer än 10 sekunder åt gången.

HANTERING OCH VIKTIGA PUNKTER VID KÖRNING

MCA11040

FÖRSIKTIGT:

För att motorn ska hålla så länge som möjligt bör du undvika kraftiga accelerationer så länge som motorn är kall!

OBS:

Motorn är varm när den svarar snabbt på gaspådrag.

MAU16671

Växling

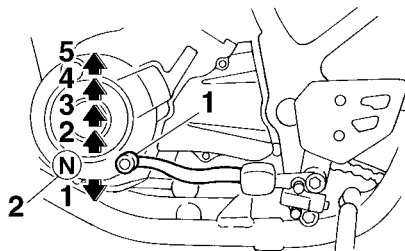

1. Växelpedal
2. Neutralläge

Genom att utnyttja växlarna kan du styra den tillgängliga motorkraften som behövs för start, acceleration, körning uppför branta backar etc. Växellägena visas på bilden.

OBS:

För att lägga i friläget, tryck ner pedalen flera gånger tills den inte går ner längre och lyft sedan upp den lätt.

MCA10260

FÖRSIKTIGT:

- Låt inte motorcykeln rulla för länge i friläge med motorn avstängd och bogsera inte motorcykeln långa sträckor. Växellådan får bara tillräckligt med smörjning så länge motorn är igång. Otillräcklig smörjning kan skada växellådan.
- Använd alltid kopplingen när du växlar för att undvika att få skador på motor, växellåda och kraftöverföring, som inte är konstruerade för den chock som uppstår när växlar tvingas i.

Tips för att sänka bränsleförbrukningen

Bränsleförbrukningen beror i stor utsträckning på hur du kör. Här får du några tips för att hålla bränsleförbrukningen nere:

- Växla upp tidigt och undvik höga varvtal vid acceleration.
- Varva inte motorn när du växlar ner och undvik höga varvtal utan att motorn är belastad.
- Stäng av motorn i stället för att låta den gå på tomgång länge (exempelvis i trafikstockningar, vid trafikljus och vid järnvägsövergångar).

MAU16810

Inkörning av motorn

Den viktigaste tiden för din motors livslängd är den tiden som du kör mellan 0 och 1600 km (1000 mi). Av denna anledning bör du läsa detta material noga. Eftersom motorn är helt ny får den inte belastas för hårt under de första 1600 km (1000 mi). De olika delarna i motorn slits in och polerar varandra till rätta driftstoleranser. Under denna period bör du undvika att ha fullgas eller belasta motorn på sådant sätt att motorn kan överhettas.

MAU16841

MAU17030

0–1000 km (0–600 mi)

Undvik att köra under längre tider över 1/3 gaspådrag.

1000–1600 km (600–1000 mi)

Undvik att köra under längre tider över 1/2 gaspådrag.

MCA11440

FÖRSIKTIGT:

Efter 1000 km (600 mi) körning bör du byta motorolja och rengöra oljefiltret.

Efter 1600 km (1000 mi)

Fordonet kan nu köras normalt.

MCA10270

FÖRSIKTIGT:

Om det uppstår något problem med motorn under inkörningstiden bör du omedelbart ta kontakt med en Yamaha återförsäljare som får kontrollera orsaken.

HANTERING OCH VIKTIGA PUNKTER VID KÖRNING

MAU17212

Parkering

Vid parkering, stäng av motorn och ta ur nyckeln.

MWA10310

VARNING

- Eftersom motor och avgasrör kan bli mycket varma bör du inte parkera där fotgängare eller barn kan råka beröra delarna.
- Parkera inte i en backe eller på mjukt underlag eftersom motorcykeln då kan välta.

MCA10380

FÖRSIKTIGT:

Parkera aldrig i närheten av brandfarliga områden som gräs eller annat material som lätt kan antändas.

REGELBUNDEN SKÖTSEL OCH MINDRE REPARATIONER

MAU17240

Föraren ansvarar för säkerheten. Regelbunden kontroll, justering och smörjning håller din motorcykel i trafiksäkert och gott skick. De viktigaste punkterna för kontroll, justering och smörjning beskrivs på följande sidor.

De tidsintervall som finns angivna i tabellen för regelbunden skötsel och smörjning bör enbart ses som rekommendationer under normala körförhållanden. Emellertid, BEROENDE PÅ VÄDER, VÄGFÖRHÅLLANDEN, GEOGRAFISKT LÄGE OCH KÖRSTIL KAN TIDSINTERVALLEN FÖR SKÖTSEL BEHÖVA KORTAS.

MWA10320

! VARNING

Om du inte är bekant med skötselarbete bör du be en Yamaha återförsäljare göra det åt dig.

MAU17520

Ägarens verktygssats

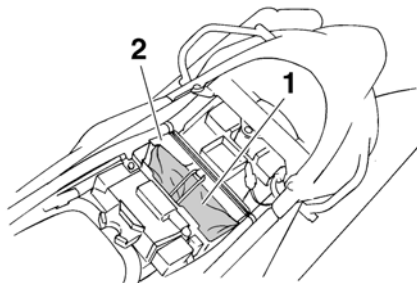

1. Ägarens verktygssats
2. Oljeavrinningsdel

Ägarens verktygssats finns placerad i förvaringsfacket under sadeln. (Se sidan 3-12.)

Den serviceinformation som finns i denna manual och de verktyg som finns i ägarens verktygssats är till för att hjälpa dig under arbeten med förebyggande skötsel och vid mindre reparationer. Du kan emellertid behöva ytterligare verktyg, som exempelvis en momentnyckel, för att genomföra vissa skötselarbeten på rätt sätt.

OBS: _____

Om du inte har tillgång till dessa verktyg eller inte har tillräcklig erfarenhet för ett speciellt arbete, kan du be en Yamaha återförsäljare att utföra det åt dig.

MWA10350

! VARNING

Modificeringar som inte godkänts av Yamaha kan ge upphov till prestandaförluster eller leda till att motorcykeln inte längre är säker att köra. Kontakta alltid en Yamaha återförsäljare innan du börjar göra ändringar på motorcykeln.

REGELBUNDEN SKÖTSEL OCH MINDRE REPARATIONER

MAU17705

Tabell för regelbunden skötsel och smörjning

OBS:

- De årliga kontrollerna måste genomföras varje år, utom då en kilometerbaserad skötsel genomförs i stället.
- Från 50000 km, upprepa skötselintervallen med början från 10000 km.
- De punkter som är markerade med en asterisk bör utföras av en Yamaha återförsäljare eftersom dessa punkter kräver användande av specialverktyg, data och tekniska kunskaper.

NR.	ARTIKEL	KONTROLLPUNKT ELLER SKÖTSELARBETE	MÄTARSTÄLLNING (× 1000 km)					ÅRLIG KONTROLL
			1	10	20	30	40	
1	* Bränsleledning	• Kontrollera bensinslangarna om de har sprickor eller andra skador.		√	√	√	√	√
2	Tändstift	• Kontrollera skicket. • Rengör och ställ in elektrodavstånd.		√		√		
		• Byt ut.			√		√	
3	* Ventiler	• Kontrollera ventilspelet. • Ställ in.			√		√	
4	Luftfilter	• Byt ut.			√		√	
5	Koppling	• Kontrollera funktionen. • Ställ in.	√	√	√	√	√	
6	* Frambroms	• Kontrollera funktionen, vätskenivån och eventuellt läckage.	√	√	√	√	√	√
		• Byt bromsbelägg.	Så snart som de är nerslitna till gränsen					
7	* Bakbroms	• Kontrollera funktionen, vätskenivån och eventuellt läckage.	√	√	√	√	√	√
		• Byt bromsbelägg.	Så snart som de är nerslitna till gränsen					
8	* Bromsslangar	• Kontrollera eventuell förekomst av sprickor eller andra skador.		√	√	√	√	√
		• Byt ut.	Vart 4:e år					

REGELBUNDEN SKÖTSEL OCH MINDRE REPARATIONER

NR.	ARTIKEL	KONTROLLPUNKT ELLER SKÖTSELARBETE	MÄTARSTÄLLNING (× 1000 km)					ÅRLIG KONTROLL
			1	10	20	30	40	
9	* Hjul	<ul style="list-style-type: none"> • Kontrollera om de är skeva, om ekrarna är spända eller om de har skador. • Justera ekerspänningen vid behov. 	√	√	√	√	√	
10	* Däck	<ul style="list-style-type: none"> • Kontrollera mönsterdjup och om de har skador. • Byt vid behov. • Kontrollera lufttrycket. • Korrigera vid behov. 		√	√	√	√	√
11	* Hjullager	<ul style="list-style-type: none"> • Kontrollera lagerspel och om de har skador. 		√	√	√	√	
12	* Svingarm	<ul style="list-style-type: none"> • Kontrollera funktion och om den har för stort spel. 		√	√	√	√	
13	Kedja	<ul style="list-style-type: none"> • Kontrollera kedjans spänning, uppriktning och skick. • Justera och smörj in kedjan ordentligt med ett smörjmedel som är anpassat för kedjor med O-ring. 	Varje 500 km och efter att ha tvättat motorcykeln eller kört i regn					
14	* Styrlager	<ul style="list-style-type: none"> • Kontrollera lagerspel och att styrningen går lätt. • Smörj med ett litiumbaserat fett. 	√	√	√	√	√	
15	* Ramfästen	<ul style="list-style-type: none"> • Kontrollera att alla muttrar, bultar och skruvar är ordentligt åtdragna. 		√	√	√	√	√
16	Sidostöd	<ul style="list-style-type: none"> • Kontrollera funktionen. • Smörj. 		√	√	√	√	√
17	* Sidostödets kontakt	<ul style="list-style-type: none"> • Kontrollera funktionen. 	√	√	√	√	√	√
18	* Framgaffel	<ul style="list-style-type: none"> • Kontrollera funktion och om det läcker olja. 		√	√	√	√	
19	* Stötdämpare, justerratt	<ul style="list-style-type: none"> • Kontrollera funktion och om stötdämparen läcker olja. 		√	√	√	√	
20	* Bakfjädringens reläarm och ledpunkten i kopplingsarmen	<ul style="list-style-type: none"> • Kontrollera funktionen. 		√	√	√	√	
21	* Bränsleinsprutning	<ul style="list-style-type: none"> • Ställ in tomgångsvarvtalet. 	√	√	√	√	√	√
22	Motorolja	<ul style="list-style-type: none"> • Byt. • Kontrollera oljenivån och om motorcykeln läcker olja. 	√	√	√	√	√	√

REGELBUNDEN SKÖTSEL OCH MINDRE REPARATIONER

NR.	ARTIKEL	KONTROLLPUNKT ELLER SKÖTSELARBETE	MÄTARSTÄLLNING (× 1000 km)					ÅRLIG KONTROLL
			1	10	20	30	40	
23	Motorns oljefilter	• Byt ut.	√		√		√	
24	* Kylsystem	• Kontrollera kylvätskenivån och om motorcykeln läcker kylvätska. • Byt.		√	√	√	√	√
25	* Bromskontakter, fram och bak	• Kontrollera funktionen.	√	√	√	√	√	√
26	Rörliga delar och kablar	• Smörj.		√	√	√	√	√
27	* Gashandtag och kabel	• Kontrollera funktion samt om spelet är för stort. • Justera gaskabelns spel vid behov. • Smörj gashandtagets mekanism och kabel.		√	√	√	√	√
28	* Luftinsugets system	• Kontrollera om luftavstängningsventil, reed-ventil och slang har skador. • Byt hela luftinsugsystemet vid behov.		√	√	√	√	√
29	* Ljuddämpare och avgasrör	• Kontrollera att skruvklämmorna sitter fast.	√	√	√	√	√	√
30	* Belysning, signaler och kontakter	• Kontrollera funktionen. • Ställ in halvljuset.	√	√	√	√	√	√

EAUM1890

OBS: _____

- Luftfiltret måste bytas oftare och du kör i fuktiga eller dammiga områden.
- Hydraulbroms
 - Kontrollera och fyll på bromsvätska vid behov.
 - Vart annat år bör huvudbroms cylinderns inre komponenter bytas samt bromsvätskan ersättas.
 - Byt bromsledningar vart fjärde år eller om det uppstått sprickor eller om de är skadade.

REGELBUNDEN SKÖTSEL OCH MINDRE REPARATIONER

Lossa och sätta fast kåpor och paneler

MAU18712

De kåpor och paneler som visas på bilden måste lossas för att vissa skötsel-arbeten som beskrivs i detta kapitel ska kunna utföras. Titta i detta avsnitt varje gång som en kåpa eller panel måste lossas eller sättas fast.

XT660R

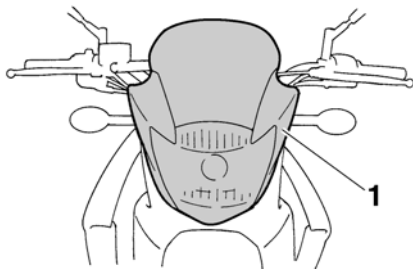

1. Kåpa A

XT660X

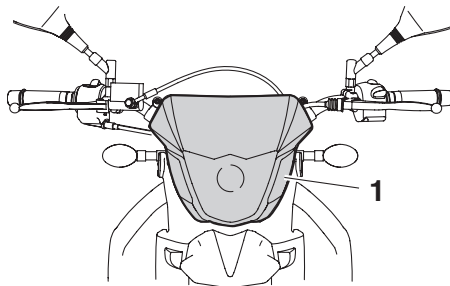

1. Kåpa A

XT660R

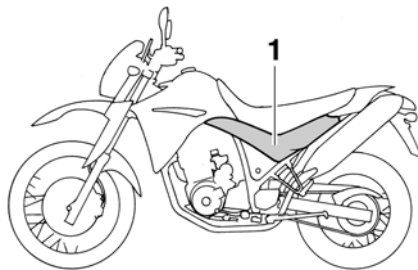

1. Panel A

XT660X

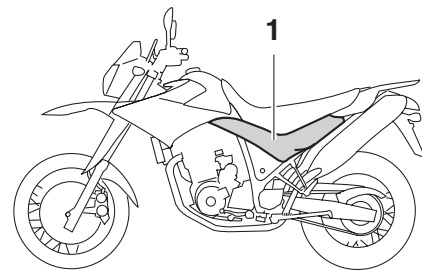

1. Panel A

XT660R

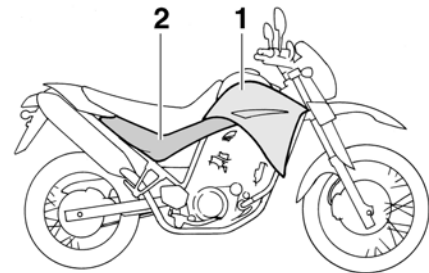

1. Kåpa B
2. Panel B

REGELBUNDEN SKÖTSEL OCH MINDRE REPARATIONER

XT660X

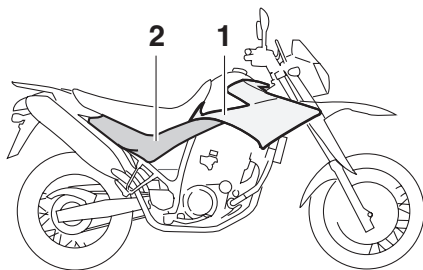

1. Kåpa B
2. Panel B

Kåpa A

EAUM1682

För att ta bort kåpan
Skruva loss bultarna och distanserna och lyft av kåpan.

XT660R

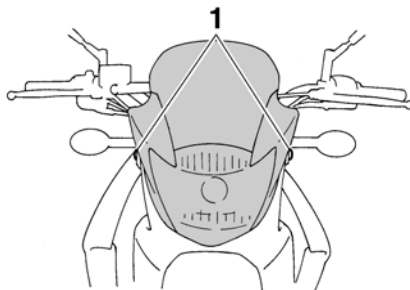

1. Bult

XT660X

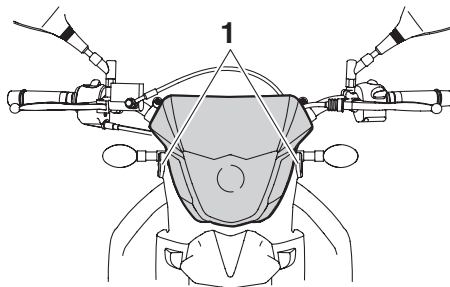

1. Bult

För att sätta fast kåpan

1. Placera kåpans fästflik mellan skyddet och fästet på båda sidorna.

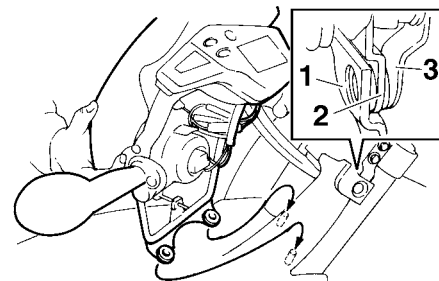

1. Skydd
2. Kåpans fästflik
3. Fäste

2. Placera kåpan där den ska sitta och skruva fast den med bultarna och distanserna.

Kåpa B (XT660R)

EAUM1692

För att ta bort kåpan

1. Ta bort sadeln och panel B. (Se sidorna 3-12 och 6-5.)
2. Lossa och ta bort bultarna och lossa sedan snabbfästesskruvarna genom att vrida dem 1/4 varv moturs.
3. Lyft av kåpan på det ställe som visas på bilden.

REGELBUNDEN SKÖTSEL OCH MINDRE REPARATIONER

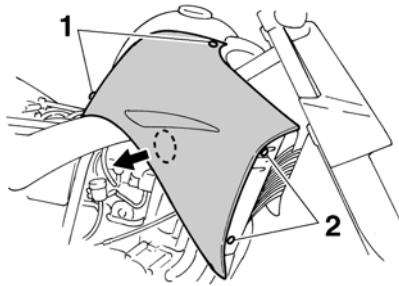

1. Bult
2. Snabbfästesskruv

För att sätta fast kåpan

1. Placera kåpan där den ska sitta, montera snabbfästesskruvarna och skruva fast bultarna.

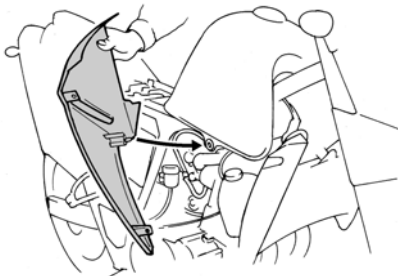

2. Sätt fast panelen.
3. Montera sadeln.

Kåpa B (XT660X)

EAUM2130

För att ta bort kåpan

1. Ta bort sadeln och panel B. (Se sidorna 3-12 och 6-5.)
2. Lossa och ta bort bultarna och lossa sedan snabbfästesskruven genom att vrida den 1/4 varv moturs.
3. Lyft av kåpan på det ställe som visas på bilden.

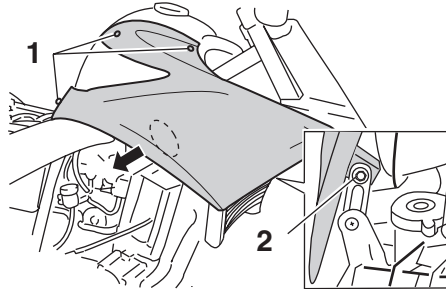

1. Bult
2. Snabbfästesskruv

För att sätta fast kåpan

1. Placera panelen där den ska sitta, och skruva därefter fast den med snabbfästesskruven och bultarna.

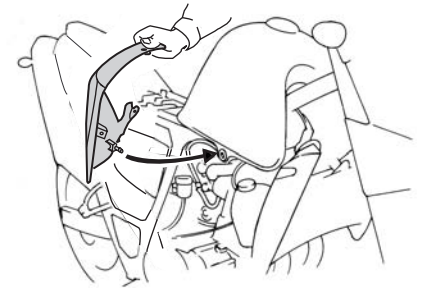

2. Sätt fast panelen.
3. Montera sadeln.

Panel A

EAUM1701

För att ta bort panelen

1. Ta bort sadeln. (Se sidan 3-12.)
2. Lossa och ta bort bultar och distans och dra sedan loss panelen som visas på bilden.

REGELBUNDEN SKÖTSEL OCH MINDRE REPARATIONER

EAUM1710

Panel B

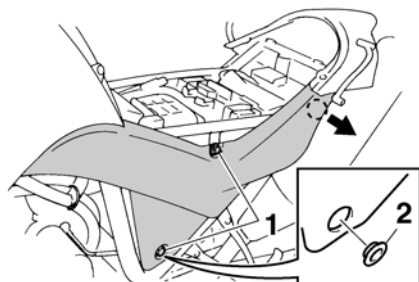

1. Bult
2. Distans

För att sätta fast panelen

1. Placera panelen där den ska sitta, montera distans och skruva sedan fast panelen med bultarna.

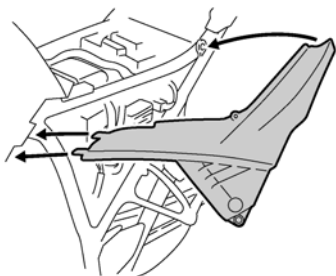

2. Montera sadeln.

För att ta bort panelen

1. Ta bort sadeln. (Se sidan 3-12.)
2. Lossa och ta bort skruven och dra sedan loss panelen som visas på bilden.

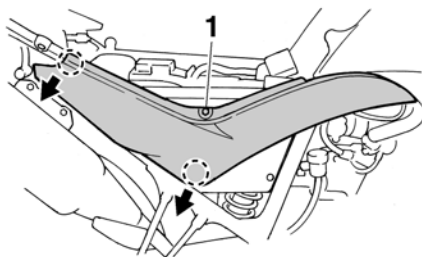

1. Bult

För att sätta fast panelen

1. Placera panelen där den ska sitta och skruva fast den med skruven.

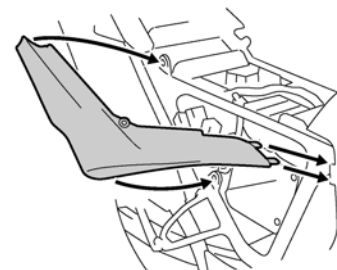

2. Montera sadeln.

REGELBUNDEN SKÖTSEL OCH MINDRE REPARATIONER

MAU19603

Kontroll av tändstiftet

Tändstiftet är en viktig komponent i motorn och det är lätt att kontrollera det. Eftersom värme och avlagringar gör att tändstift långsamt eroderar, bör tändstiftet tas bort och kontrolleras enligt tabellen för regelbunden skötsel och smörjning. Dessutom kan tändstiftets skick avslöja motorns skick.

För att ta bort tändstiftet

1. Ta bort tändstiftshatten.

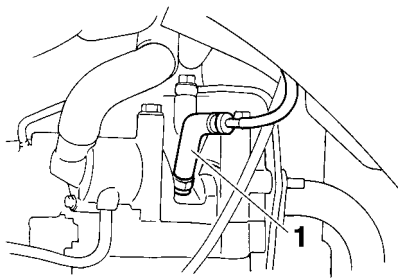

1. Tändstiftshatt

2. Ta bort tändstiften som bilden visar med hjälp av den tändstiftsnyckel som finns i ägarens verktygsats.

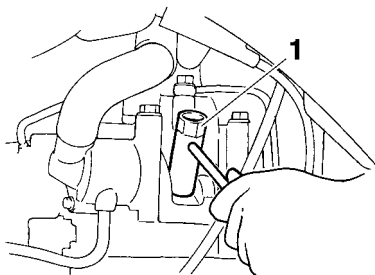

1. Tändstiftsnyckel

För att kontrollera tändstiftet

1. Kontrollera att porslinet runt mittelelektroden har en lätt ljusbrun färg (den ideala färgen när motorcykeln körs normalt).

OBS:

Om färgen på tändstiftet skiljer sig från de andra kan det vara fel på motorn. Försök inte åtgärda felet själv. Låt i stället en Yamaha återförsäljare kontrollera motorcykeln.

2. Kontrollera om elektroden på tändstiftet har eroderat eller om det finns avlagringar och byt tändstiftet vid behov.

Rekommenderat tändstift:
NGK/CR7E

För att montera tändstiftet

1. Mät elektrodavståndet på tändstiftet med ett bladmått och justera avståndet vid behov.

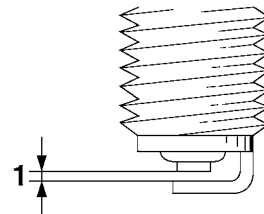

1. Rekommenderat elektrodavstånd

Rekommenderat elektrodavstånd:
0.7–0.8 mm (0.028–0.031 in)

2. Gör rent tätningringen och dess anliggningsytor och torka av gängorna på tändstiftet.
3. Montera tändstiftet med hjälp av tändstiftsnyckeln och dra åt tändstiftet till angivet moment.

REGELBUNDEN SKÖTSEL OCH MINDRE REPARATIONER

Åtdragningsmoment:

Tändstift:

12.5 Nm (1.25 m·kgf, 9.0 ft·lbf)

OBS: _____

Om du inte har tillgång till en momentnyckel när du drar åt tändstiftet kan du dra åt det genom att dra fast det ytterligare 1/4–1/2 varv efter det att du skruvat fast det för hand. Tändstiftet bör emellertid dras åt med en momentnyckel så snart som möjligt.

4. Sätt fast tändstiftshatten.

Motorolja och oljefilter

EAUM1841

Oljenivån i motorn bör kontrolleras före varje körning. Dessutom måste oljan och oljefiltret bytas vid de intervall som anges i tabellen för regelbunden skötsel och smörjning.

För att kontrollera motorns oljenivå

1. Ställ motorcykeln på ett plant underlag och håll den upprätt.

OBS: _____

Se till att motorcykeln står helt upprätt när du kontrollerar oljenivån. Om den lutar lite kan du få en felaktig avläsning.

2. Starta motorn, värm upp den under 10–15 minuter och stäng sedan av motorn igen.
3. Vänta några minuter så att oljan stabiliseras, ta bort påfyllningspluggen och torka av oljestickan. Stoppa tillbaka oljestickan (utan att skruva in den) och lyft sedan upp den för att kontrollera oljenivån.

OBS: _____

- Motorns oljetank är placerad inne i ramen.
- Oljenivån bör vara mellan min- och max-markeringarna.

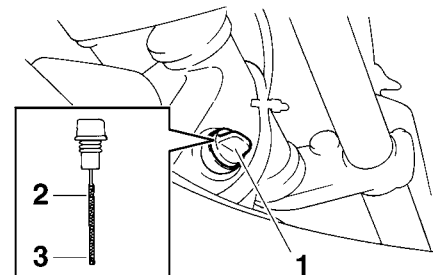

1. Påfyllningsplugg för motorolja
2. Max-markering
3. Min-markering

MCA10010

FÖRSIKTIGT: _____

Starta inte motorn förrän du vet att det finns tillräcklig mängd olja i motorn.

REGELBUNDEN SKÖTSEL OCH MINDRE REPARATIONER

MWA10360

WARNING

Skruva aldrig av påfyllningspluggen för olja omedelbart efter det att du kört med hög hastighet. Oljan är het och kan spruta ut. Låt alltid motorn kallna till lämplig temperatur innan du skruvar av påfyllningspluggen för olja.

- Om oljenivån befinner sig under min-markeringen bör olja av rekommenderad typ fyllas på till rätt nivå.
- Montera påfyllningspluggen för olja.

För att byta olja (med eller utan byte av oljefilter)

- Starta motorn, värm upp den under några minuter och stäng sedan av motorn igen.
- Montera oljeavrinningsdelen (ingår i ägarens verktygsset) under vevhusets avtappningsplugg.

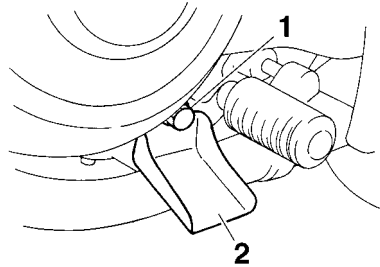

- Oljeavtappningsplugg (vevhus)
- Oljeavrinningsdel
- Placera ett oljetråg under motorn för att samla upp oljan.
- Ta bort påfyllningspluggen och avtappningspluggen och töm ut oljan från vevhuset.
- Ta bort avtappningspluggen och töm ut oljan från oljetanken.

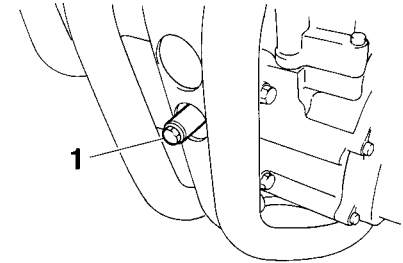

- Oljeavtappningsplugg (oljetank)
- Ta bort oljefiltrets avtappningsbult för att tömma ut oljan ur oljefiltret.

OBS:

Hoppa över stegen 7–9 om du inte ska byta oljefilter.

- Ta bort locket över oljefiltret genom att lossa bultarna.

REGELBUNDEN SKÖTSEL OCH MINDRE REPARATIONER

ECAM1060

FÖRSIKTIGT:

Motorns oljetank måste fyllas i två steg. Börja med att fylla oljetanken med 1.90 L (2.0 US gal) (1.67 Imp.gal) av rekommenderad motorolja. Starta sedan motorn, varva upp den 5–6 gånger. Stäng sedan av motorn och fyll på med återstoden mängd olja.

Rekommenderad motorolja:

Se sidan 8-1.

Oljemängd:

Utan byte av oljefilter:

2.50 L (2.64 US qt) (2.20 Imp.qt)

Med byte av oljefilter:

2.60 L (2.75 US qt) (2.29 Imp.qt)

MCA11620

FÖRSIKTIGT:

- För att undvika att kopplingen slirar (motoroljan smörjer även kopplingen), bör inga tillsatser blandas in i oljan. Använd inte oljor med en dieselspecifikation som "CD" eller oljor med högre kvalitet än den som anges. Använd dessutom inte oljor som är märkta "ENERGIBESPARANDE II" eller högre.

9. Skruva fast locket över oljefiltret med bultarna samt oljefiltrets avtappningsplugg och dra åt dem till angivet moment.

Åtdragningsmoment:

Bult för locket över oljefiltret:

10 Nm (1.0 m-kgf, 7.2 ft-lbf)

Avtappningsplugg för oljefilter:

10 Nm (1.0 m-kgf, 7.2 ft-lbf)

OBS: Se till att O-ringarna sitter rätt placerade.

10. Montera avtappningspluggarna för oljan och dra åt dem till angivet moment.

Åtdragningsmoment:

Oljeavtappningsplugg (vevhus):

30 Nm (3.0 m-kgf, 22 ft-lbf)

Oljeavtappningsplugg (oljetank):

18 Nm (1.8 m-kgf, 13 ft-lbf)

11. Fyll på med den rekommenderade mängden motorolja och montera därefter och dra fast påfyllningspluggen.

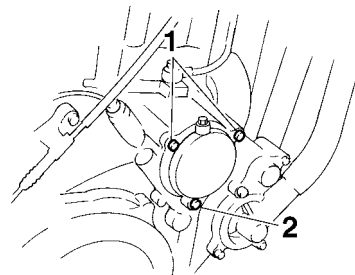

1. Bult för locket över oljefiltret
2. Avtappningsplugg för oljefilter

8. Byt oljefilter och O-ringar.

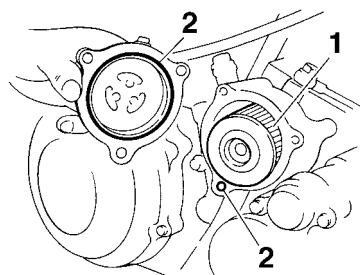

1. Oljefilter
2. O-ring

REGELBUNDEN SKÖTSEL OCH MINDRE REPARATIONER

- **Se till att inga främmande föremål kommer ner i vevhuset.**

12. Starta motorn och låt den gå på tomgång under flera minuter medan du kontrollerar om det finns något oljeläckage. Om det läcker någon olja, stäng omedelbart av motorn och kontrollera anledningen till oljeläcket.
13. Stäng av motorn och kontrollera oljenivån. Fyll på vid behov.

Kylvätska

Kylvätskenivån bör kontrolleras före varje körning. Dessutom måste kylvätskan bytas vid de intervall som anges i tabellen för regelbunden skötsel och smörjning.

MAU20070

För att kontrollera kylvätskenivån

EAUM1722

1. Ställ motorcykeln på ett plant underlag och håll den upprätt.

OBS:

- Kylvätskenivån måste kontrolleras på en kall motor eftersom nivån varierar med motortemperaturen.
- Se till att motorcykeln står helt upprätt när du kontrollerar oljenivån. Om den lutar lite kan du få en felaktig avläsning.

2. Kontrollera kylvätskenivån i kylvätskebehållaren.

OBS:

Kylvätskenivån bör vara mellan min- och max-markeringarna.

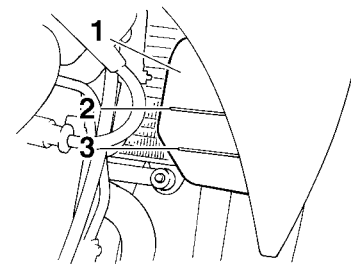

1. Kylvätskebehållare
2. Max-markering
3. Min-markering

3. Om kylvätskan är på eller under min-markeringen, ta bort kåpa B (Se sidan 6-5.) och öppna sedan locket på kylvätskebehållaren.
4. Fyll på kylvätska tills nivån når upp till max-markeringen och sätt på locket igen.

Rymd i kylvätskebehållare (upp till max-markeringen):

0.25 L (0.26 US qt) (0.22 Imp.qt)

REGELBUNDEN SKÖTSEL OCH MINDRE REPARATIONER

MCA10471

FÖRSIKTIGT:

- Om du inte har tillgång till kylvätska kan du använda destillerat vatten eller mjukt vattenledningsvatten. Använd inte hårt vatten eller saltvatten eftersom det kan skada motorn.
- Om du har använt vatten i stället för kylvätska bör du byta ut det mot kylvätska vid första bästa tillfälle. I annat fall kommer kylsystemet inte att vara skyddat mot isbildning och korrosion.
- Om du har tillsatt vatten till kylvätskan, be en Yamaha återförsäljare att kontrollera kylvätskan så snart som möjligt. I annat fall kommer motorns kyleffekt att reduceras.

MWA10380

⚠ VARNING

Lyft aldrig kylvätskelocket när motorn är varm.

5. Montera kåpan.

OBS:

- Kylfläkten startar och stoppar automatiskt beroende på kylvätsketemperaturen i kylaren.
- Om motorn överhettas, se sidan 6-40 för ytterligare anvisningar.

EAUM1802

För att byta kylvätska

1. Placera motorcykeln på en plan yta och låt motorn kallna om den är varm.
2. Ta bort sadeln och panel B. (Se sidorna 3-12 och 6-5.)
3. Ta bort kåpa B. (Se sidan 6-5.)
4. Placera en behållare under motorn för att samla upp den använda kylvätskan.
5. Lossa kylvätskelockets fasthållningsskruv.
6. Ta bort kylvätskelocket och locket över kylvätskebehållaren.

MWA10380

⚠ VARNING

Lyft aldrig kylvätskelocket när motorn är varm.

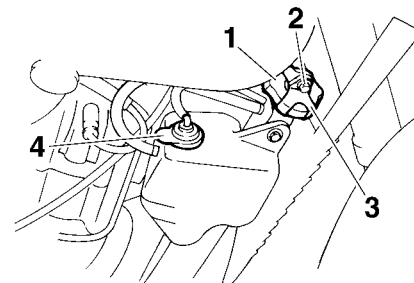

1. Kylvätskelock
2. Kylvätskelockets fasthållningsskruv
3. Kylvätskelockets hållare
4. Lock på kylvätskebehållare
7. Ta bort skruvarna som håller kylvätskebehållaren och vänd behållaren upp och ner för att tömma den.
8. Sätt tillbaks kylvätskebehållaren och skruva fast den med bultarna.

REGELBUNDEN SKÖTSEL OCH MINDRE REPARATIONER

MCA10471

FÖRSIKTIGT:

- Om du inte har tillgång till kylvätska kan du använda destillerat vatten eller mjukt vattenledningsvatten. Använd inte hårt vatten eller saltvatten eftersom det kan skada motorn.
- Om du har använt vatten i stället för kylvätska bör du byta ut det mot kylvätska vid första bästa tillfälle. I annat fall kommer kylsystemet inte att vara skyddat mot isbildning och korrosion.
- Om du har tillsatt vatten till kylvätskan, be en Yamaha återförsäljare att kontrollera kylvätskan så snart som möjligt. I annat fall kommer motorns kyleffekt att reduceras.

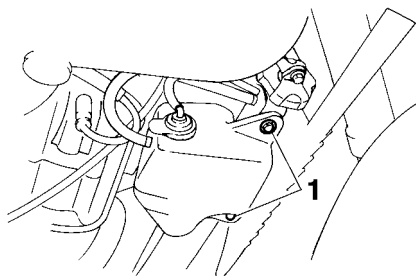

1. Bult

9. Ta bort avtappningspluggen och töm ut kylvätskan från kylsystemet.

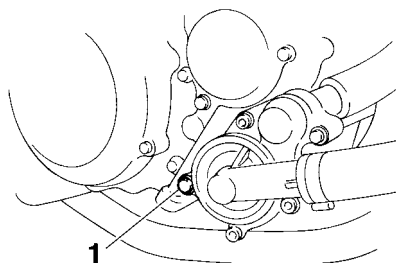

1. Avtappningsplugg för kylvätska

10. Spola rent i kylsystemet ordentligt med rent ledningsvatten när kylvätskan är urtappad.

11. Montera kylvätskans avtappningsplugg och dra åt den till angivet moment.

OBS: _____

Kontrollera om bricken är skadad och byt ut den vid behov.

Åtdragningsmoment:

Avtappningsplugg för kylvätska:
11 Nm (1.1 m·kgf, 8.0 ft·lbf)

12. Häll i rekommenderad kylvätska i kylsystemet med angiven volym.

Blandningsförhållande frostskyddsvätska/vatten:

1:1

Rekommenderad frostskyddsvätska:

Högkvalitativ etylenglykol som innehåller korrosionsdämpande tillsatser för motorer tillverkade i aluminium

Kylvätskemängd:

Kylarrymd (inklusive alla slangar):
1.00 L (1.06 US qt) (0.88 Imp.qt)
Rymd i kylvätskebehållare (upp till max-markeringen):
0.25 L (0.26 US qt) (0.22 Imp.qt)

13. Sätt på kylvätskelocket.
14. Montera kylvätskelockets hållare genom att montera skruven.
15. Starta motorn, låt den gå på tomgång några minuter och stäng sedan av den igen.

REGELBUNDEN SKÖTSEL OCH MINDRE REPARATIONER

16. Kontrollera kylvätskenivån i behållaren. Vid behov, ta bort locket på kylvätskebehållaren och fyll på kylvätska tills nivån når upp till maxmarkeringen och sätt på locket igen.
17. Starta motorn och kontrollera så att det inte läcker någon kylvätska. Om det läcker kylvätska bör du be en Yamaha återförsäljare att kontrollera kylsystemet.
18. Montera kåpa, panel och sadel.

Byte av luftfilter samt rengöring av luftfiltrets slang

EAUM1833

Luftfiltret bör bytas vid de intervall som anges i tabellen för regelbunden skötsel och smörjning. Luftfiltret måste bytas oftare och du kör i fuktiga eller dammiga områden. Dessutom bör luftfiltrets slang kontrolleras regelbundet och rengöras vid behov.

För att byta luftfilter

1. Ta bort sadeln. (Se sidan 3-12.)
2. Ta bort panel B. (Se sidan 6-5.)
3. Ta bort locket över luftfiltret genom att lossa skruvarna.

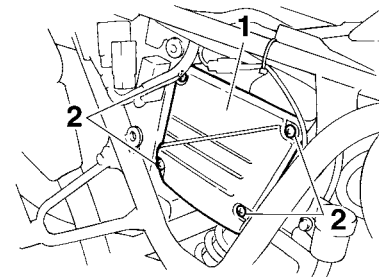

1. Lock över luftfilter
2. Skruv

4. Dra ut luftfiltret.
5. Stoppa in ett nytt luftfilter i luftfilterhuset som bilden visar.

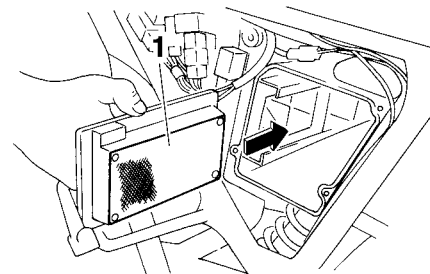

1. Luftfilter

FÖRSIKTIGT: _____

- Se till att luftfiltret sitter ordentligt i luftfilterhuset.
- Motorn får aldrig köras utan att luftfiltret är monterat. I annat fall kan kolven(-arna) och/eller cylindern(-rarna) slitas onormalt mycket.

6. Montera locket över luftfiltret med och skruva fast skruvarna.
7. Sätt fast panelen.
8. Montera sadeln.

För att rengöra luftfiltrets slang

1. Kontrollera om det samlats smuts eller vatten i slangens på sidan av luftfiltret.

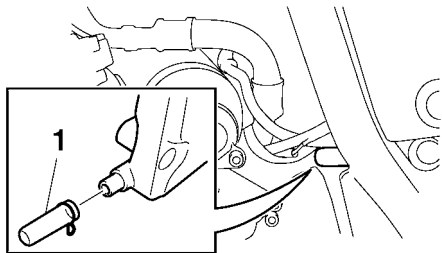

1. Luftfiltrets slang

2. Om det samlats smuts eller vatten, ta bort slangens och rengör den. Sätt sedan tillbaka den.

Inställning av tomgångsvarvtalet

Tomgångsvarvtalet måste kontrolleras och vid behov justeras enligt följande vid de intervall som anges i tabellen för regelbunden skötsel och smörjning. Motorn bör vara varm innan denna justering utförs.

OBS: _____

- Motorn är varm när den svarar snabbt på gaspådrag.
- Du behöver en varvräknare för att göra denna justering.

1. Koppla in varvräknaren på tändstiftsledningen.
2. Kontrollera tomgångsvarvtalet och justera det vid behov genom att skruva på tomgångsskruven. För att öka tomgångsvarvtalet ska skruven vridas i riktning (a). För att minska tomgångsvarvtalet ska skruven vridas i riktning (b).

REGELBUNDEN SKÖTSEL OCH MINDRE REPARATIONER

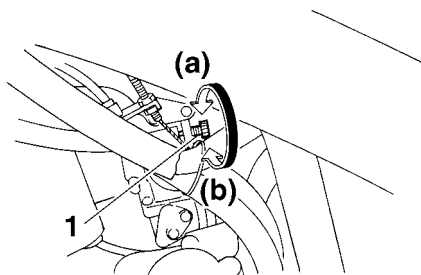

1. Tomgångsskruv

Tomgångsvarvtal:
1400–1500 varv/min

6

OBS: _____
Om du inte kan ställa in detta tomgångsvarvtal enligt anvisningarna ovan bör du be en Yamaha återförsäljare att utföra justeringen.

MAU21381

Kontroll av gaskabelns spel

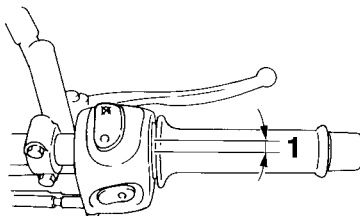

1. Gaskabelns spel

Gaskabelns spel bör vara 3.0–5.0 mm (0.12–0.20 in) vid gashandtaget. Kontrollera regelbundet gaskabelns spel och, vid behov, låt en Yamaha återförsäljare justera det.

MAU21640

Däck

För att du ska få ut maximal prestanda, hållbarhet och säkerhet på din motorcykel bör du notera följande punkter om däcken.

Däckens lufttryck

Däckens lufttryck bör kontrolleras och eventuellt justeras före varje körning.

MWA10500

! VARNING

- Däckens lufttryck bör kontrolleras när däcken är kalla (dvs när temperaturen på däcken är densamma som den omgivande luftens).
- Däckens lufttryck bör anpassas med avseende på hastighet och den totala vikten på förare, passagerare, bagage och de tillbehör som är godkända för denna modell.

REGELBUNDEN SKÖTSEL OCH MINDRE REPARATIONER

Däckens lufttryck (uppmätt när däcken är kalla):

0–90 kg (0–198 lb):

Fram:

XT660R 200 kPa (29 psi)
(2.00 kgf/cm²)

XT660X 210 kPa (30 psi)
(2.10 kgf/cm²)

Bak:

XT660R 200 kPa (29 psi)
(2.00 kgf/cm²)

XT660X 210 kPa (30 psi)
(2.10 kgf/cm²)

90–186 kg (198–410 lb):

Fram:

XT660R 200 kPa (29 psi)
(2.00 kgf/cm²)

XT660X 220 kPa (32 psi)
(2.20 kgf/cm²)

Bak:

XT660R 225 kPa (33 psi)
(2.25 kgf/cm²)

XT660X 230 kPa (33 psi)
(2.30 kgf/cm²)

Offroad-körning:

Fram:

XT660R 200 kPa (29 psi)
(2.00 kgf/cm²)

Bak:

XT660R 200 kPa (29 psi)
(2.00 kgf/cm²)

Maxlast*:

186 kg (410 lb)

* Total vikt på förare, passagerare, bagage och tillbehör

! VARNING

Eftersom lasten har en mycket stor påverkan på motorcykelns beteende, bromsverkan och säkerhetsaspekter bör du komma ihåg följande försiktighetsåtgärder.

- **ÖVERLASTA ALDRIG MOTORCYKELN!** Om du kör en motorcykel som är överlastad kan det ge upphov till skador på däcken, att du tappar kontrollen eller orsakar allvarlig skada. Försäkra dig om att den totala vikten på förare, passagerare, bagage och tillbehör inte överskrider den maximala lasten på motorcykeln.
- Ta inte med dig löst packade föremål som kan flytta sig under körningen.
- Packa de tyngsta delarna närmast motorcykelns mitt och fördela vikten lika utefter båda sidorna.
- Ställ in fjädring och däckstryck med hänsyn till lasten.
- Kontrollera däckens skick och lufttryck varje gång före körning.

MWA11020

Kontroll av däcken

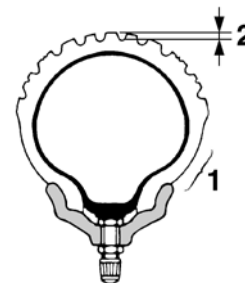

1. Däcksidor
2. Mönsterdjup

Däcken måste kontrolleras före varje körning. Om mönsterdjupet i däckens mitt är nere på minimum eller om det sitter en glasbit eller spik i däckets, eller om däcksidorna är spruckna, bör du låta en Yamaha återförsäljare byta däckets omedelbart.

Minsta mönsterdjup (fram och bak):
1.6 mm (0.06 in)

REGELBUNDEN SKÖTSEL OCH MINDRE REPARATIONER

MWA10570

OBS: _____

Minsta mönsterdjup kan variera från land till land. Kontrollera vilka regler som gäller i ditt land.

Däckinformation

Denna motorcykel är utrustad med däck med slang.

MWA10460

VARNING

- Framdäck och bakdäck bör vara av samma fabrikat och utformning, i annat fall kan inte motorcykelns hanteringsegenskaper garanteras.
 - Efter utförliga tester har endast de däck som visas i listan nedan godkänts av Yamaha Motor Co., Ltd. för denna modell.
-

Framdäck:

Storlek:

XT660R 90/90-21M/C 54S,
90/90-21M/C 54T
XT660X 120/70R17 M/C 58H,
120/70ZR17 M/C 58W,
120/70ZR17 M/C 58W

Tillverkare/modell:

XT660R METZELER/TOURANCE
FRONT,
MICHELIN/SIRAC
XT660X PIRELLI/DRAGON,
METZELER/SPORTEC M1,
MICHELIN/RADIAL PILOT SPORT

Bakdäck:

Storlek:

XT660R 130/80-17M/C 65S,
130/80-17M/C 65T
XT660X 160/60R17 M/C 69H,
160/60ZR17 M/C 69W,
160/60ZR17 M/C 69W

Tillverkare/modell:

XT660R METZELER/TOURANCE,
MICHELIN/SIRAC
XT660X PIRELLI/DRAGON,
METZELER/SPORTEC M1,
MICHELIN/RADIAL PILOT SPORT

VARNING

- Låt en Yamaha återförsäljare byta utslitna däck. Förutom att det är olagligt att köra, kan utslitna däck reducera körstabiliteten och kan leda till att du tappar kontrollen på motorcykeln.
 - Byte av alla hjul- och bromsrelaterade delar, inklusive däck, bör utföras av en Yamaha återförsäljare, som har nödvändiga kunskaper och erfarenhet.
 - Du bör inte reparera en slang som du fått punktering på. Om du måste göra det, bör du laga slangen som noga som möjligt och sedan byta slangen så snart som möjligt.
-

REGELBUNDEN SKÖTSEL OCH MINDRE REPARATIONER

MAU21940

Ekerhjul

För att du ska få ut maximal prestanda, hållbarhet och säkerhet på din motorcykel bör du notera följande punkter om hjulen.

- Kontrollera fälgkanterna så att de inte är spruckna, skeva eller skadade och kontrollera så att inte någon eker är lös före varje körning. Om de är skadade, låt en Yamaha återförsäljare byta hjulet. Försök inte att reparera ett hjul själv. Ett deformerat eller sprucket hjul måste bytas.
- Hjulet bör balanseras om du har bytt fälg eller däck. Ett obalanserat hjul kan ge upphov till dåliga prestanda, besvärliga hanteringsegenskaper och en förkortad livslängd på däcket.
- Kör lugnt och försiktigt några mil med nya däck så att ytan hinner ruggas upp. Greppet är mycket dåligt på helt nya däck.

MAU22041

Justering av kopplingshandtagets spel

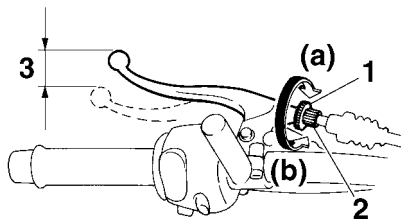

1. Låsmutter
2. Justeringsbult för kopplingshandtagets spel
3. Kopplingshandtagets spel

Kopplingshandtagets spel bör vara 10.0–15.0 mm (0.39–0.59 in) enligt bilden. Kontrollera regelbundet kopplingshandtagets spel och justera det vid behov enligt följande.

1. Lossa låsmuttern på kopplingshandtaget.
2. För att öka kopplingshandtagets spel ska justerbulten vridas i riktning (a). För att minska kopplingshandtagets spel ska justerbulten vridas i riktning (b).

OBS: _____

Om du inte kan ställa in det angivna spelet på kopplingshandtaget enligt anvisningarna ovan, dra åt låsmuttern och hoppa över resterande delar i anvisningarna. I annat fall kan du göra följande.

3. Vrid justerbulten på kopplingshandtaget i riktning (a) för att lossa kopplingskabeln.
4. Lossa låsmuttern på vevhuset.

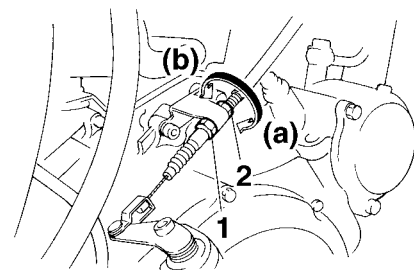

1. Låsmutter
2. Justeringsmutter för kopplingshandtagets spel (vevhuset)

5. För att öka kopplingshandtagets spel ska justermuttern vridas i riktning (a). För att minska kopplingshandtagets spel ska justermuttern vridas i riktning (b).
6. Dra åt låsmuttern på kopplingshandtaget och på vevhuset.

Justering av bromsljuskontakten

MAU22270

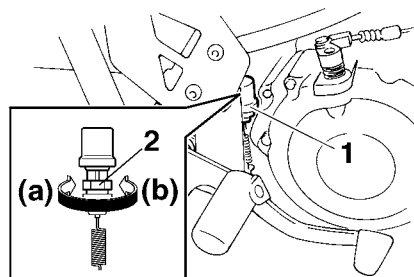

1. Bromsljuskontakt
2. Justermutter för bromsljuskontakt

Bromsljuskontakten, som aktiveras av bromspedalen, är rätt inställd när bromsljuset tänds strax innan bromsen börjar ta. Justera vid behov bromsljuskontakten på följande sätt.

Vrid justermuttern samtidigt som du håller fast bromsljuskontakten. För att bromsljuset ska tändas tidigare, vrid justermuttern i riktning (a). För att bromsljuset ska tändas senare, vrid justermuttern i riktning (b).

Kontroll av bromsbelägg fram och bak

MAU22390

Förslitningen av bromsbeläggen fram och bak måste kontrolleras vid de intervall som anges i tabellen för regelbunden skötsel och smörjning.

Bromsbelägg, fram

MAU22430

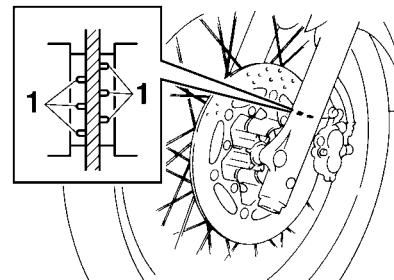

1. Indikeringsspår för bromsbeläggens förslitning

Bromsbeläggen för frambromsen har ett indikeringsspår för bromsbeläggens förslitning som gör att du kan kontrollera förslitningen utan att ta isär bromsen. Titta på indikeringsspåret för att kontrollera bromsbeläggens förslitning. Om bromsbeläggen är så slitna att indike-

REGELBUNDEN SKÖTSEL OCH MINDRE REPARATIONER

ringsspåret knappast syns bör du låta en Yamaha återförsäljare att byta alla bromsbelägg.

Bromsbelägg, bak

MAU22500

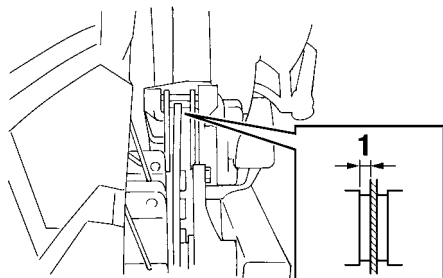

1. Tjocklek på beläggen

Kontrollera om bromsbeläggen bak är skadade och mät beläggens tjocklek. Om ett bromsbelägg är skadat eller och beläggets tjocklek understiger 1.0 mm (0.04 in), bör du låta en Yamaha återförsäljare byta alla bromsbelägg.

Kontroll av bromsvätskenivån Frambroms

MAU22580

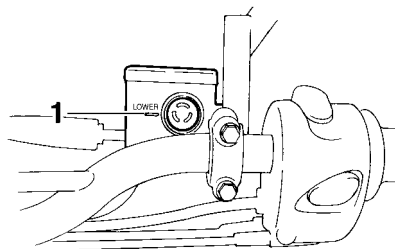

1. Min-markering

Bakbroms

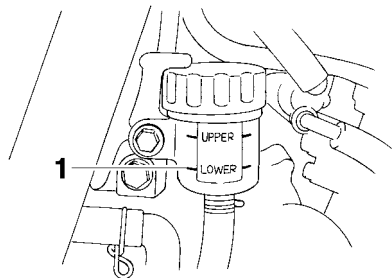

1. Min-markering

Om det finns för lite bromsvätska i behållaren kan det komma in luft i systemet, vilket kan leda till att bromsarna slutar ta.

Kontrollera att bromsvätskenivån är över min-nivån före varje körning och fyll på vid behov. En låg bromsvätskenivå kan vara en indikation på att bromsbeläggen är slitna och/eller att bromssystemet läcker. Om det är en låg bromsvätskenivå bör du kontrollera bromsbeläggens förslitning och om bromssystemet läcker.

Beakta följande:

- Se till att toppen på bromsvätskebehållaren är horisontell när du kontrollerar bromsvätskenivån.
- Använd bara rekommenderade kvaliteter på bromsvätska. I annat fall kan gummitätningarna slitas vilket leder till läckage och försämrad bromsverkan.

Rekommenderad bromsvätska:
DOT 4

- Fyll på med samma bromsvätska som redan finns i systemet. En blandning av olika bromsvätskor kan ge skadliga kemiska reaktioner och leda till en försämrad bromsverkan.

REGELBUNDEN SKÖTSEL OCH MINDRE REPARATIONER

- Var försiktig så att du inte får in vatten när du fyller på bromsvätska. Vatten sänker bromsvätskans kokpunkt kraftigt och kan resultera i ånglås.
- Bromsvätska fördärvar lackering och/eller plastdetaljer. Torka alltid upp utspilld bromsvätska omedelbart.
- När bromsbeläggen slits är det naturligt att bromsvätskenivån gradvis sjunker. Om däremot bromsvätskenivån sjunker plötsligt bör du be en Yamaha återförsäljare att kontrollera orsaken.

Kedjespänning

MAU22760

Kedjespänningen bör kontrolleras och eventuellt justeras före varje körning.

För att kontrollera kedjespänningen

MAU22782

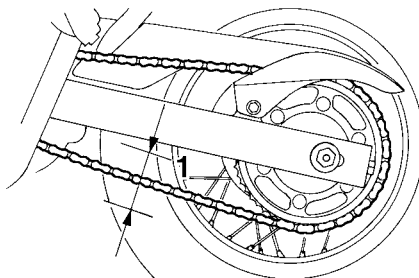

1. Kedjespänning

1. Ställ motorcykeln på sitt sidostöd.

OBS: _____

När du kontrollerar och justerar kedjespänningen bör motorcykeln vara obelastad.

2. Lägg växeln i neutralläge.

3. Låt hjulet rotera genom att flytta på motorcykeln för att hitta det mest sträckta läget på kedjan. Mät sedan kedjespänningen som visas på bilden.

Kedjespänning:

40.0–55.0 mm (1.57–2.17 in)

4. Om kedjespänningen inte stämmer måste den justeras enligt följande.

OBS: _____

Vid kontroll av kedjespänningen bör inte kedjespännaren beröra kedjan.

För att justera kedjespänningen (XT660R)

MAU22932

1. Lossa axelmuttern och lossa därefter låsmuttern på svingarmen.
2. För att sträcka kedjan, vrid justermuttern på svingarmen i riktning (a). För att slacka kedjan, vrid justermuttern på svingarmen i riktning (b), och tryck bakhjulet framåt.

REGELBUNDEN SKÖTSEL OCH MINDRE REPARATIONER

OBS: _____

Använd riktmarkeringarna på båda sidor om svingarmen och kontrollera att båda justermuttrarna är i samma läge så att hjulet blir rätt inriktat.

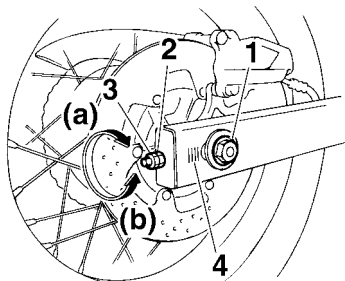

1. Axelmutter
2. Justermutter för kedjespänningen
3. Låsmutter
4. Riktmarkeringar

MCA10570

FÖRSIKTIGT: _____

En felaktig kedjespänning kan belastas motorn för mycket såväl som andra vitala delar på motorcykeln, vilket kan leda till att kedjan kuggar över eller brister. För att hindra att

detta inträffar bör du se till att kedjespänningen håller sig inom specifikationerna.

3. Dra åt låsmuttrarna och dra sedan åt axelmuttern till angivet moment.

Åtdragningsmoment:

Låsmutter:

16 Nm (1.6 m·kgf, 11 ft·lbf)

Axelmutter:

104 Nm (10.4 m·kgf, 75 ft·lbf)

MAU34311

För att justera kedjespänningen (XT660X)

1. Lossa axelmuttern och låsmuttern på båda sidor om svingarmen.
2. För att sträcka kedjan, vrid justerbulten på båda sidor om svingarmen i riktning (a). För att lossa kedjan, vrid justerbulten på båda sidor om svingarmen i riktning (b), och tryck bakhjulet framåt.

OBS: _____

Använd riktmarkeringarna på båda sidor om svingarmen och kontrollera att båda kedjesträckarna är i samma läge så att hjulet blir rätt inriktat.

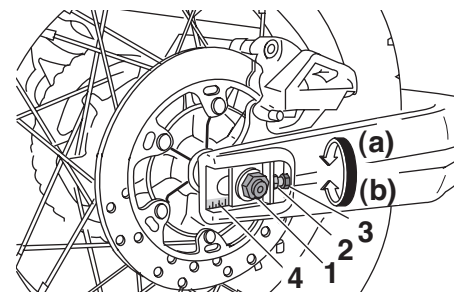

1. Axelmutter
2. Justerbult för kedjespänningen
3. Låsmutter
4. Riktmarkeringar

MCA10570

FÖRSIKTIGT: _____

En felaktig kedjespänning kan belastas motorn för mycket såväl som andra vitala delar på motorcykeln, vilket kan leda till att kedjan kuggar över eller brister. För att hindra att detta inträffar bör du se till att kedjespänningen håller sig inom specifikationerna.

3. Dra åt låsmuttrarna och dra sedan åt axelmuttern till angivet moment.

REGELBUNDEN SKÖTSEL OCH MINDRE REPARATIONER

Åtdragningsmoment:

Låsmutter:

16 Nm (1.6 m·kgf, 11 ft·lbf)

Axelmutter:

104 Nm (10.4 m·kgf, 75 ft·lbf)

MAU23022

Rengöring och smörjning av kedjan

Kedjan måste rengöras och smörjas in vid de intervall som anges i tabellen för regelbunden skötsel och smörjning. I annat fall kommer den snabbt att slitas ut, speciellt om du kör i dammiga eller fuktiga områden. Kedjan sköts enligt följande.

MCA10581

FÖRSIKTIGT:

Kedjan måste smörjas in efter tvättning av motorcykeln eller efter körning i regn.

1. Gör rent kedjan med fotogen och en liten mjuk borste.

MCA11120

FÖRSIKTIGT:

För att inte skada O-ringarna får inte kedjan göras ren med ångtvätt, högtryckstvätt eller olämpliga lösningsmedel.

2. Torka av kedjan så att den blir torr.
3. Smörj in kedjan ordentligt med ett smörjmedel som är anpassat för kedjor med O-ring.

MCA11110

FÖRSIKTIGT:

Använd inte motorolja eller annat smörjmedel på kedjan eftersom dessa innehåller beståndsdelar som kan skada O-ringarna.

REGELBUNDEN SKÖTSEL OCH MINDRE REPARATIONER

Kontroll av och smörjning av kablar

MAU23100

Alla reglagekablers funktion och skick bör kontrolleras före varje körning och kabeländarna bör smörjas vid behov. Om någon reglagekabel är skadad eller inte går lätt, låt en Yamaha återförsäljare kontrollera eller byta den.

Rekommenderat smörjmedel:
Motorolja



VARNING

MWA10720

Skada på det yttre höljet kan påverka funktionen på kabeln och kommer även att ge upphov till att den inre kabeln rostar. Byt ut skadade kablar så snart som möjligt för att undvika osäkra körförhållanden.

Kontroll av och smörjning av gashandtag och kabel

MAU23111

Gashandtagets funktion bör kontrolleras före varje körning. Dessutom måste kabeln smörjas vid de intervaller som anges i tabellen för regelbunden skötsel och smörjning.

Kontroll av och smörjning av broms- och kopplingshandtag

MAU23140

Bromshandtag

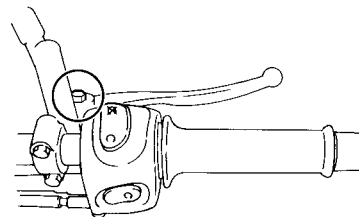

Kopplingshandtag

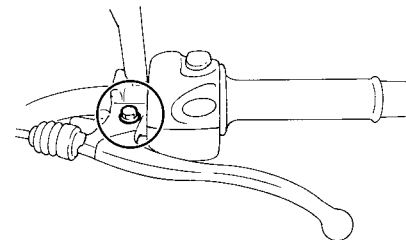

Funktionen på broms- och kopplingshandtag bör kontrolleras före varje körning och ledpunkterna bör smörjas vid behov.

REGELBUNDEN SKÖTSEL OCH MINDRE REPARATIONER

Rekommenderat smörjmedel:

Litiumbaserat fett (fett för allmänt bruk)

Smörjning av bromspedalen

MAU23180

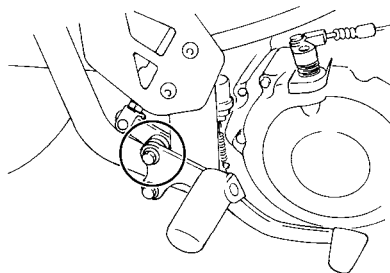

Funktionen på bromspedalen bör kontrolleras före varje körning och ledpunkten bör smörjas vid behov.

Rekommenderat smörjmedel:

Litiumbaserat fett (fett för allmänt bruk)

Kontroll av och smörjning av sidostöd

MAU23200

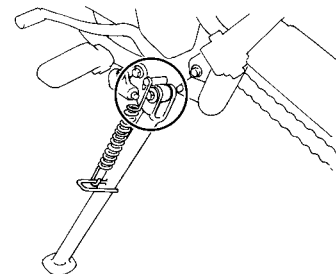

Funktionen på sidostödet bör kontrolleras före varje körning och ledpunkten och kontaktytorna metall-mot-metall bör smörjas vid behov.

MWA10730

! VARNING

Om sidostödet inte går att fälla upp eller ner lätt, låt en Yamaha återförsäljare kontrollera eller byta det.

Rekommenderat smörjmedel:

Litiumbaserat fett (fett för allmänt bruk)

REGELBUNDEN SKÖTSEL OCH MINDRE REPARATIONER

MAU23271

Kontroll av framgaffeln

Framgaffelns skick och funktion måste kontrolleras enligt följande vid de intervall som anges i tabellen för regelbunden skötsel och smörjning.

För att kontrollera skicket

MWA10750



VARNING

Se till att motorcykeln står stadigt så att den inte faller omkull under arbetet.

Kontrollera om innerrören är repiga, skadade eller om det läcker olja.

För att kontrollera funktionen

1. Ställ motorcykeln på ett plant underlag och håll den upprätt.
2. Bromsa med frambromsen och tryck ner styret flera gånger och kontrollera att framgaffeln mjukt trycks ihop och går upp igen.

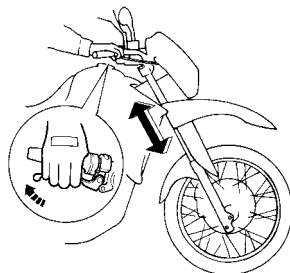

MCA10590

FÖRSIKTIGT:

Om du ser någon skada eller om framgaffeln inte går mjukt, låt en Yamaha återförsäljare kontrollera eller reparera den.

MAU23280

Kontroll av styrningen

Slitna eller lösa styrlager kan vara farligt. Därför måste styrningens funktion kontrolleras enligt följande vid de intervall som anges i tabellen för regelbunden skötsel och smörjning.

1. Palla upp motorcykeln under motorn så att framhjulet hänger fritt.

MWA10750



VARNING

Se till att motorcykeln står stadigt så att den inte faller omkull under arbetet.

2. Fatta tag i framgaffelns nederdel och försök att röra den fram och tillbaka. Om du känner något glapp bör du låta en Yamaha återförsäljare kontrollera eller reparera styrningen.

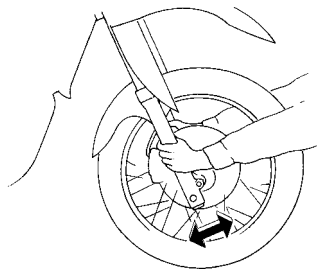

Kontroll av hjullager

Hjullagren fram och bak måste kontrolleras vid de intervall som anges i tabellen för regelbunden skötsel och smörjning. Om du känner något glapp i ett lager eller om hjulet inte snurrar lätt, låt en Yamaha återförsäljare kontrollera hjullagren.

MAU23290

EAUM1730

Batteri

Denna modell är utrustad med ett underhållsfritt batteri. Du behöver därför inte kontrollera elektrolyten eller fylla på med destillerat vatten.

MCA10620

FÖRSIKTIGT:

Du får aldrig försöka att ta bort tätningen i battericellerna eftersom detta kan förstöra batteriet.

För att komma åt batteriet

1. Ta bort sadeln. (Se sidan 3-12.)
2. Ta bort batteriskyddet genom att lossa bultarna.

REGELBUNDEN SKÖTSEL OCH MINDRE REPARATIONER

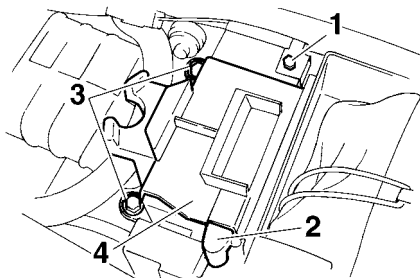

1. Batteriets minusledning
2. Batteriets plusledning
3. Bult
4. Batteriskydd

För att ladda batteriet

Låt en Yamaha återförsäljare ladda batteriet så snart som möjligt om det verkar som om det har blivit urladdat. Kom ihåg att batterier har en tendens att ladda ur sig snabbare och motorcykeln är utrustad med extra elektrisk utrustning.

MWA10760

VARNING

- **Elektrolyt är giftigt och farligt eftersom det innehåller svavelsyra som kan orsaka brännskador. Undvik kontakt med huden, ögon och kläder och skydda all-**

tid ögonen när du arbetar nära batterier. Om du får något på dig, genomför följande **FÖRSTA HJÄLP**.

- **UTVÄRTE:** Skölj ordentligt med vatten.
- **INVÄRTE:** Drick stora mängder mjölk eller vatten och kontakta omedelbart en läkare.
- **ÖGON:** Spola med vatten under 15 minuter och uppsök därefter läkarhjälp.
- **Batterier producerar explosiv vätgas. Håll därför gnistor, öppen flamma, cigaretter etc. borta från batteriet och sörg för ordentlig ventilation när du laddar det i ett slutet rum.**
- **HÅLL DETTA OCH ANDRA BATTERIER UTOM RÄCKHÅLL FÖR BARN.**

För att förvara batteriet

1. Om motorcykeln inte kommer att användas inom en månad, ta bort batteriet och ladda det och förvara det sedan på ett svalt och torrt ställe.

2. Om batteriet ska förvaras under mer än två månader bör du kontrollera det en gång i månaden och ladda det om det behövs.
3. Ladda batteriet helt innan du sätter tillbaka det i motorcykeln.
4. Se till att batterikablarna blir rätt kopplade till batteripolerna när du sätter tillbaka det i motorcykeln.

MCA10630

FÖRSIKTIGT:

- **Se till att batteriet alltid är laddat. Förvaring av ett urladdat batteri kan orsaka permanenta skador på batteriet.**
- **För att ladda ett underhållsfritt batteri (MF-typ) måste du ha en konstantspänningsladdare. Om du använder en vanlig batteriladdare kan batteriet ta skada. Om du inte har tillgång till en konstantspänningsladdare för underhållsfria batterier, kan du be en Yamaha återförsäljare att ladda batteriet.**

REGELBUNDEN SKÖTSEL OCH MINDRE REPARATIONER

EAUM1740

Byte av säkringar

Huvudsäkringen är placerad bakom panel A. (Se sidan 6-5.)

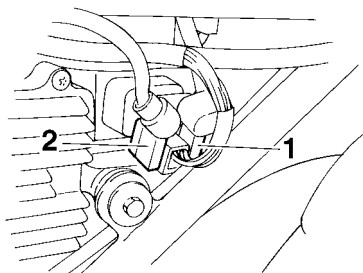

1. Huvudsäkring
2. Reserv för huvudsäkring

6

Säkringsbox 1 och säkringsbox 2 är placerade under sadeln. (Se sidan 3-12.)

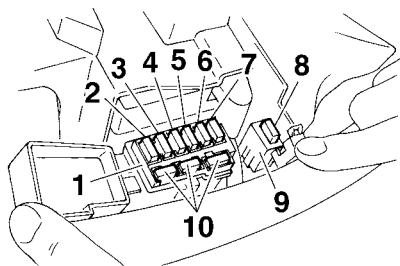

1. Säkringsbox 1
2. Säkring för signalsystem
3. Säkring för strålkastare
4. Säkring för tändning
5. Säkring för bränsleinsprutningssystemet
6. Säkring för kylfläkt
7. Reservsäkring (säkring för vägmätare, klocka och startspärrsystem)
8. Säkring för parkeringsljus
9. Säkringsbox 2
10. Reservsäkring

Om en säkring är sönder, byt ut den enligt följande.

1. Vrid tändningsnyckeln till läge "OFF" och stäng av den elkrets i vilken säkringen har gått sönder.
2. Ta bort den trasiga säkringen och sätt i en ny säkring med rätt amperetal.

Säkringar:

Huvudsäkring:
30.0 A

Säkringsbox 1:

Säkring för strålkastare:
20.0 A

Säkring för signalsystem:
10.0 A

Säkring för kylfläkt:
7.5 A

Säkring för tändningen:
10.0 A

Säkring för
bränsleinsprutningssystemet:
10.0 A

Reservsäkring:
10.0 A

Säkringsbox 2:

Säkring för parkeringsljus:
10.0 A

MCA10640

FÖRSIKTIGT:

Sätt inte i en säkring med högre amperetal än det som är rekommenderat för att undvika att elsystemet tar skada eller att brand uppstår.

3. Vrid tändningsnyckeln till läge "ON" och sätt på den elkrets i vilken säkringen har gått sönder för att kontrollera att elkretsen nu fungerar.
4. Om säkringen omedelbart går sönder igen, låt en Yamaha återförsäljare kontrollera elsystemet.

Byte av strålkastarlampa

EAUM1750

Denna modell är utrustad med en strålkastare med kvartslampa. Om strålkastarlampans glödlampa går sönder, byt ut den enligt följande.

1. Ta bort kåpa A tillsammans med strålkastarinsatsen. (Se sidan 6-5.)
2. Koppla loss strålkastarlampans kontakt och ta sedan bort skyddet över strålkastarlampans glödlampa.

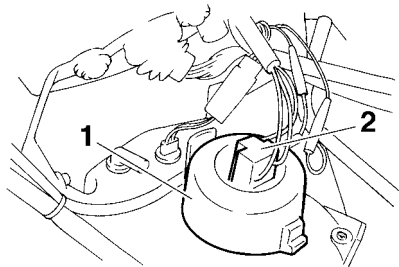

1. Skydd över strålkastarlampa
2. Strålkastarkontakt

3. Ta bort strålkastarlampans hållare genom att vrida den moturs, och ta bort den trasiga lampans glödlampa.

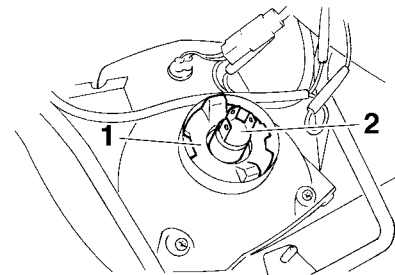

1. Strålkastarlampans hållare
2. Strålkastarlampa

MWA10790

! VARNING

Strålkastarlampor blir mycket varma. Håll därför brandfarliga produkter borta från strålkastarlampans glödlampa och ta inte i lampans glödlampa om den har kallnat.

4. Sätt i en ny glödlampa och sätt fast den med lamphållaren.

MCA10660

FÖRSIKTIGT:

Ta inte på glaset med fingrarna och se till att du inte får olja på glaset eftersom det kan påverka ljuset i lampans glödlampa och lampans livslängd reduceras.

REGELBUNDEN SKÖTSEL OCH MINDRE REPARATIONER

ras avsevärt. Torka av glaset på glödlampan mycket noga med en trasa fuktad i alkohol eller thinner.

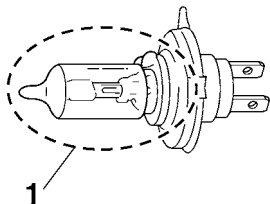

1. Ta inte på glödlampsglaset med fingrarna.

5. Sätt på skyddet över glödlampan och koppla in strålkastarlampans kontakt.
6. Montera kåpan tillsammans med strålkastarinsatsen.
7. Låt en Yamaha återförsäljare ställa in ljuset vid behov.

6

Byte av blinkerslampa eller bakljus-/bromsljuslampa

MAU24281

1. Skruva loss skruvarna och ta bort lampglaset.

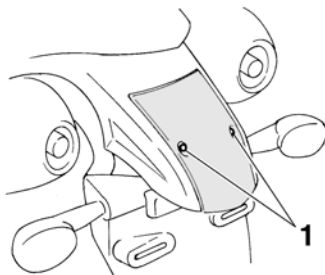

1. Skruv

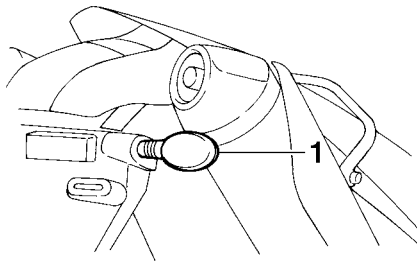

1. Skruv

2. Ta bort den trasiga lampan genom att trycka in den och vrida den moturs.
3. Sätt i en ny lampa i sockeln, tryck in den och vrid den medurs tills det tar stopp.
4. Sätt tillbaks lampglaset och skruva fast skruvarna.

MCA10680

FÖRSIKTIGT:

Dra inte åt skruvarna för hårt eftersom lampglaset kan gå sönder.

EAUM1820

Byte av parkeringsljuslampa

Om parkeringsljuslampan går sönder, byt ut den enligt följande.

1. Ta bort kåpa A tillsammans med strålkastarinsatsen. (Se sidan 6-5.)
2. Ta bort parkeringsljusets sockel (tillsammans med lampan) genom att dra ut den.

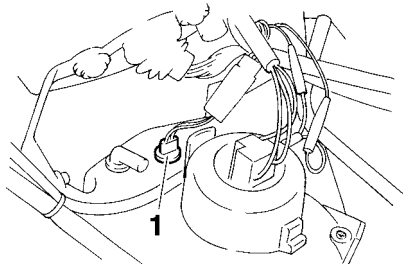

1. Sockel för parkeringsljusets lampa
3. Ta bort den trasiga lampan genom att dra ut den.
4. Sätt i en ny lampa i sockeln.
5. Sätt i parkeringsljusets sockel (tillsammans med lampan) genom att trycka in den.
6. Montera kåpan tillsammans med strålkastarinsatsen.

MAU24350

Ställa motorcykeln

Eftersom denna modell inte har något mittstöd bör du göra enligt följande när du tar bort ett framhjul eller ett bakhjul eller behöver göra något annat arbete på motorcykeln som kräver att den står upprätt. Kontrollera att motorcykeln står stabilt och i rätt läge innan du börjar arbeta med den. En stabil trälåda kan placeras under motorn så att motorcykeln står stadigare.

För att arbeta med framhjulet

1. Stabilisera bakhjulet med hjälp av ett motorcykelställ. Om du inte har tillgång till ett sådant kan du placera en pallbock under ramen framför bakhjulet.
2. Lyft upp framhjulet så att det hänger fritt med hjälp av ett motorcykelställ.

För att arbeta med bakhjulet

Höj upp bakhjulet med hjälp av ett motorcykelställ. Om du inte har tillgång till ett sådant kan du placera en pallbock

antingen under varje sida på ramen framför bakhjulet eller under varje sida på svingarmen.

REGELBUNDEN SKÖTSEL OCH MINDRE REPARATIONER

Framhjul

MAU24360

XT660X

För att ta bort framhjulet

EAUM1761

MWA10820

⚠ VARNING

- Det rekommenderas att du låter en Yamaha återförsäljare utföra service på hjulet.
- Se till att motorcykeln står stadigt så att den inte faller omkull under arbetet.

1. Lossa framhjulsaxelns klämbultar och därefter framhjulsaxeln och bultarna för bromsok.

XT660R

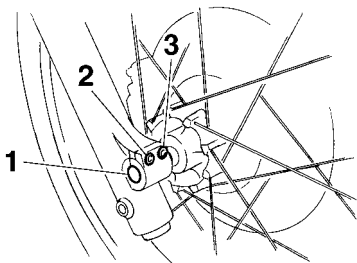

1. Hjulaxel
2. Framhjulsaxelns klämbult A
3. Framhjulsaxelns klämbult B

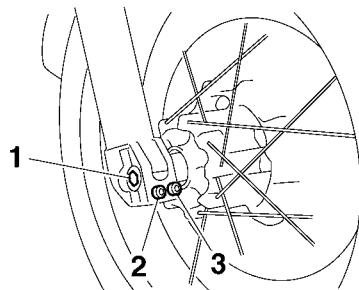

1. Hjulaxel
2. Framhjulsaxelns klämbult A
3. Framhjulsaxelns klämbult B

2. Lyft upp framhjulet så att det hänger fritt enligt beskrivningen på sidan 6-35.
3. Ta bort bromsoket genom att lossa bultarna.

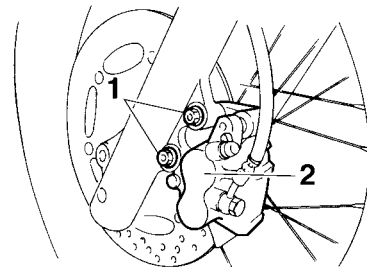

1. Bolt
2. Bromsok

MCA11070

FÖRSIKTIGT:

Bromsa inte efter det att hjulet har tagits bort tillsammans med bromsskivan eftersom bromsbeläggen kommer då att pressas ut.

4. Dra ut hjulaxeln och ta bort hjulet.

EAUM1811

För att montera framhjulet

1. Lyft upp hjulet mellan framgafflarna.
2. Stoppa in hjulaxeln.
3. Sänk ner framhjulet så att det står på underlaget.
4. Montera bromsoket genom att skruva fast bultarna.

REGELBUNDEN SKÖTSEL OCH MINDRE REPARATIONER

OBS: _____

Se till att det finns tillräckligt avstånd mellan bromsbeläggen innan du monterar bromsoket över bromsskivan.

5. Dra åt hjulaxeln till angivet moment.
6. Dra åt hjulaxelns klämbult A och hjulaxelns klämbult B till angivna moment.
7. Dra återigen åt framhjulsaxelns klämbult A till angivet moment.
8. Dra åt fästbultarna för bromsok till angivet moment.

Åtdragningsmoment:

Hjulaxel:

59 Nm (5.9 m·kgf, 43 ft·lbf)

Framhjulsaxelns klämbult:

18 Nm (1.8 m·kgf, 13 ft·lbf)

Bult för bromsok:

40 Nm (4.0 m·kgf, 29 ft·lbf)

9. Tryck ner styret flera gånger och kontrollera att framgaffeln fungerar.

Bakhjul

MAU25080

XT660X

För att ta bort bakhjulet

EAUM1773

MWA10820

⚠ VARNING

- Det rekommenderas att du låter en Yamaha återförsäljare utföra service på hjulet.
- Se till att motorcykeln står stadigt så att den inte faller omkull under arbetet.

1. Ta bort kedjeskyddet genom att lossa bultarna.

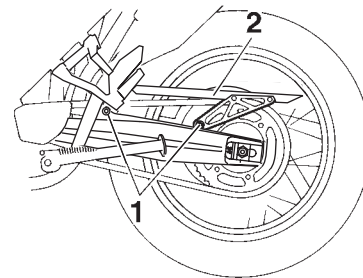

1. Bult
2. Kedjeskydd

2. Lossa axelmuttern.

XT660R

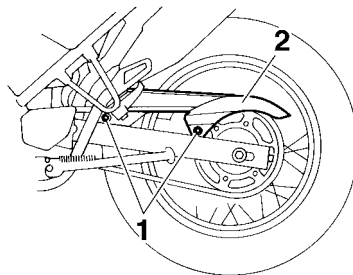

1. Bult
2. Kedjeskydd

XT660R

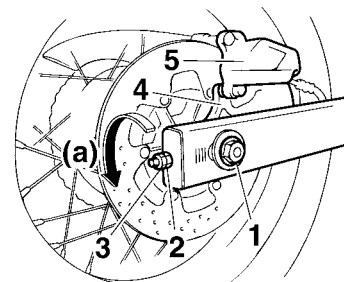

1. Axelmutter
2. Justermutter för kedjespänningen
3. Låsmutter
4. Fäste för bromsok
5. Bromsok

REGELBUNDEN SKÖTSEL OCH MINDRE REPARATIONER

XT660X

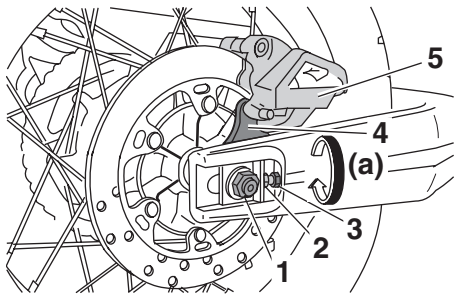

1. Axelmutter
2. Justerbult för kedjespänningen
3. Låsmutter
4. Fäste för bromsok
5. Bromsok

3. Lyft upp bakhjulet så att det hänger fritt enligt beskrivningen på sidan 6-35.
4. Lossa låsmuttern på båda sidor om svingarmen.
5. Skruva justermuttern för kedjespänningen (eller bulten, beroende på modell) helt i riktning (a).
6. Ta bort hjulaxeln genom att skruva loss axelmuttern.
7. Tryck hjulet framåt och ta därefter bort kedjan från hjulets kuggkrans.

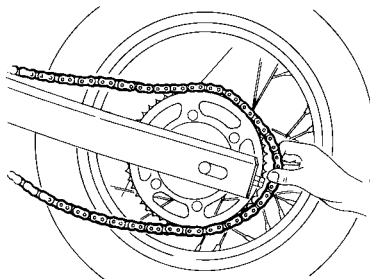

OBS: _____

Det går inte att ta isär kedjan.

8. Dra hjulet bakåt och flytta bort bromsoket från hjulet.

MCA11070

FÖRSIKTIGT: _____

Bromsa inte efter det att hjulet har tagits bort tillsammans med bromsskivan eftersom bromsbeläggen kommer då att pressas ut.

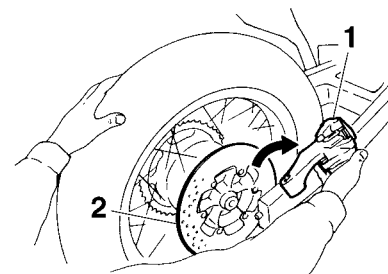

1. Bromsok
2. Bromsskiva

EAUM2140

För att montera bakhjulet

1. Montera kedjan på bakhjulets kugghjul.
2. Montera hjul, bricka/brickor och fäste för bromsok genom att stoppa in hjulaxeln från vänster sida.

OBS: _____

- XT660R: Montera brickan med markeringen "N" på höger sida och brickan med markeringen "O" på vänster sida. Se till att båda brickorna monteras med sina markeringar vända utåt.
- XT660X: Montera brickan på höger sida.

REGELBUNDEN SKÖTSEL OCH MINDRE REPARATIONER

MAU25870

- Kontrollera att hållaren på svingarmen sitter i spåret på fästet för bromsoket.
- Se till att det finns tillräckligt avstånd mellan bromsbelägen innan du monterar hjulet.

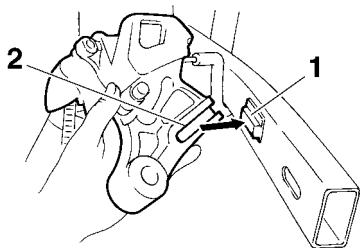

1. Hållare
2. Spår

3. Sänk ner bakhjulet så att det står på underlaget.
4. Justera kedjespänningen. (Se sidan 6-24.)
5. Dra åt axelmuttern till angivet moment.

Åtdragningsmoment:

Låsmutter:

16 Nm (1.6 m·kgf, 11 ft·lbf)

Axelmutter:

104 Nm (10.4 m·kgf, 75 ft·lbf)

6. Montera kedjeskyddet genom att skruva fast bultarna.

Felsökning

Trots att alla Yamaha motorcyklar undersöks noga innan de lämnar fabriken, kan du råka ut för felaktigheter under körning. Om det uppstår problem med exempelvis bränslet, kompressionen eller tändsystemet, kan du få startsvårigheter och effektförluster.

Följande felsökningstabell ger dig möjlighet att snabbt och enkelt kontrollera dessa vitala system själv. Om motorcykeln däremot har behov av en reparation, bör du lämna motorcykeln till en Yamaha återförsäljare, vars skickliga tekniker har nödvändiga verktyg, erfarenhet och kunskap att reparera din motorcykel på ett riktigt sätt.

Använd endast original Yamaha reservdelar. Piratdelar kan se likadana ut som delar från Yamaha, men de är ofta sämre och har en kortare livslängd vilket kan leda till dyra reparationskostnader.

REGELBUNDEN SKÖTSEL OCH MINDRE REPARATIONER

MAU25921

Felsökningsschema

Startproblem eller dålig motorprestanda

MWA10840



VARNING

Undvik öppen eld och rök inte när du kontrollerar eller arbetar med bränslesystem.

1. Bränsle

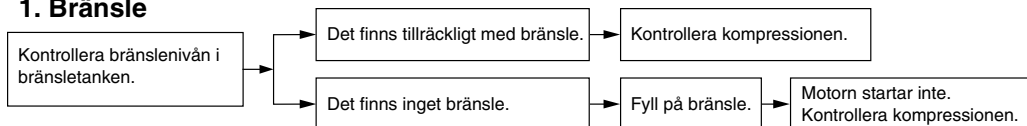

2. Kompression

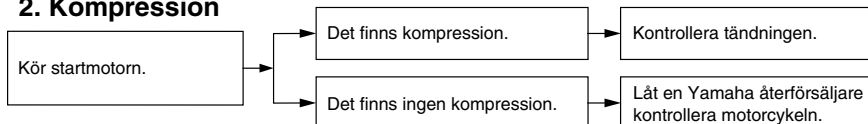

3. Tändning

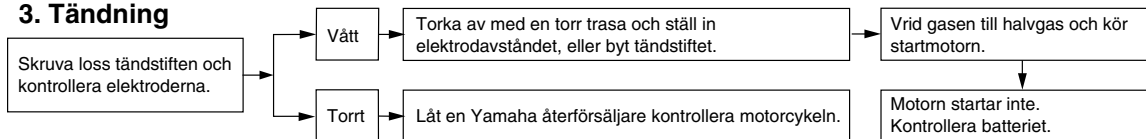

4. Batteri

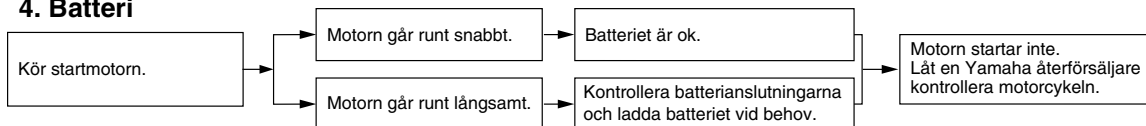

REGELBUNDEN SKÖTSEL OCH MINDRE REPARATIONER

Motorn överhettas

MWA10400

VARNING

- Lyft aldrig kylvätskelocket när motor och kylare är varma. Skållhet trycksatt vätska och ånga kan spruta ut och medföra risk för allvarliga skador. Vänta tills motorn har kallnat.
- När du har tagit bort fästbulten för kylvätskelocket bör du placera en tjock trasa, t.ex. en handduk, över kylvätskelocket och sedan långsamt vrida locket moturs för att släppa ut eventuellt övertryck. När det pysande ljudet har slutat kan du trycka ner locket och vrida det moturs och sedan lyfta av locket.

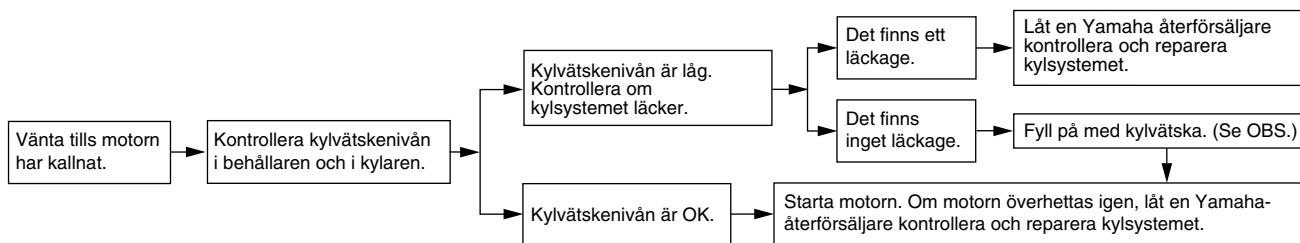

OBS:

Om du inte har tillgång till kylvätska kan du använda vanligt vattenledningsvatten under förutsättning att du byter ut det mot rekommenderad kylvätska vid första bästa tillfälle.

SKÖTSEL OCH FÖRVARING AV MOTORCYKELN

MAU26001

Skötsel

Motorcykelns öppna konstruktion gör dess teknologi mer attraktiv, men det gör även den känslig. Trots att högkvalitativt material har används kan rost och korrosion utvecklas. Ett rostigt avgasrör syns ofta inte på en bil men på en motorcykel försämrar det motorcykelns helhetsintryck. Det är inte bara med tanke på garantin som du ofta behöver göra en ordentlig skötsel utan det kommer även att bidra till att motorcykelns ser snygg ut och dess livslängd förlängs samt dess prestanda optimeras.

Före rengöring

1. Täck över avgasrörets öppning med en plastpåse när motorn har kallnat.
2. Kontrollera att alla lock och skydd såväl som alla elektriska kopplingar, inklusive tändstiftshatt, sitter på ordentligt.
3. Ta bort kraftiga avlagringar av smuts, som olja som bränt fast på vevhuset, med ett avfettningsmedel och en borste. Använd aldrig avfettningsmedel på tätningar,

packningar, kuggkrans, kedja och hjulaxlar. Skölj alltid av smutsen och avfettningsmedlet med vatten.

Rengöring

MCA10770

FÖRSIKTIGT:

- Undvik att använda starka fälgrengöringsmedel, speciellt på ekerhjul. Om sådan produkter används på ställen där det är svårt att få bort smuts, låt inte medlet sitta på under längre tid än som är angivet på produkten. Skölj även av ytan omedelbart efter rengöring och torka av den. Spruta därefter på korrosionskyddssprej.
- Felaktig rengöring kan skada rutor, kåpor, paneler och andra plastdetaljer. Använd en mjuk, ren trasa eller svamp med ett mildt rengöringsmedel och vatten för att rengöra plastdetaljer.
- Använd inte starka kemiska produkter på plastdetaljer. Försäkra dig om att den trasa eller svamp som du använder inte har varit i kontakt med starka eller slipan-

de produkter, lösningsmedel eller thinner, bränsle, rostbortagningsmedel, bromsvätska, frostskyddsmedel eller elektrolyt.

- Använd inte högtryckstvätt eller ångtvätt eftersom det kan tränga in vatten i följande områden: tätningar (på hjul- och svingarmslagringar, gaffel och bromsar), elektriska komponenter (kontakter, instrument, omkopplare och lampor), ventilationsslangar och ventilationsöppningar.
- För motorcyklar som är utrustade med vindruta: Använd inte starka rengöringsmedel eller hårda svampar som kan göra ytan matt eller repa. Vissa rengöringsmedel för plast kan repa vindrutatan. Testa produkten på en liten dold yta på vindrutatan för att kontrollera så att den inte efterlämnar några märken. Om vindrutatan är repad kan du polera den med ett plastpoleringsmedel av god kvalitet efter tvättning.

SKÖTSEL OCH FÖRVARING AV MOTORCYKELN

Efter normal användning

Ta bort smuts med varmt vatten, ett mildt rengöringsmedel och en mjuk, ren svamp och skölj ordentligt med rent vatten. Använd en tandborste eller flaskborste för svåråtkomliga områden. Smuts som sitter hårt fast och insekter lossnar lättare om ytan täcks med en fuktig trasa under några minuter före rengöring.

Om du har kört i regnväder, nära havet eller på saltade vägar

Eftersom havssalt eller vägar som saltats under vintertid är extremt korrosiva tillsammans med vatten, gör så här varje gång som du har kört i regn, nära havet eller på saltade vägar.

OBS: _____

Salt som sprids på vägarna under vintern kan finnas kvar på våren.

1. Rengör motorcykeln med kallt vatten och ett mildt rengöringsmedel när motorcykeln har svalnat.

MCA10790

FÖRSIKTIGT: _____

Använd inte varmt vatten eftersom det ökar den korrosiva effekten i saltet.

2. Spruta på korrosionsskydd på all metall, inklusive krom-nickelpläterade ytor för att förhindra korrosion.

Efter rengöring

1. Torka av motorcykeln med ett sämskskinn eller en absorberande trasa.
2. Torka omedelbart av kedjan och smörj in den så att den inte rostar.
3. Använd ett krompolish för att putsa krom, aluminium och rostfria delar, inklusive avgassystemet. (Även den termiska missfärgningen på rostfria avgassystem kan tas bort genom polering.)
4. För att motverka korrosion bör du använda korrosionsskyddssprej på alla metaller, inklusive kromade och nickelpläterade ytor.

5. Använd sprejolja som ett universellt rengöringsmedel för att ta bort kvarsittande smuts.
6. Bättringsmålå små lackskador som orsakats av stenskott etc.
7. Vaxa alla målade ytor.
8. Låt motorcykeln torka helt innan du ställer undan den eller täcker över den.

MWA11130

⚠ VARNING _____

- **Försäkra dig om att det inte finns någon olja eller vax på bromsar eller däck.**
- **Vid behov kan du rengöra bromsskivor och bromsbelägg med ett rengöringsmedel för bromsar eller med acetone, däcken tvättas med varmt vatten och ett mildt rengöringsmedel. Innan du kör med högre hastigheter bör du testa motorcykelns bromsar och väghållning.**

MCA10800

FÖRSIKTIGT: _____

- **Använd en liten mängd sprejolja och vax och torka av eventuellt överflöd.**

SKÖTSEL OCH FÖRVARING AV MOTORCYKELN

- Använd aldrig olja eller vax på gummidetaljer eller plastdetaljer utan använd lämplig produkt för att sköta dessa.
- Undvik slipande polermedel eftersom lacken kommer att slitas bort.

OBS: _____

Kontakta en Yamaha återförsäljare för information om vilka produkter som bör användas.

Förvaring

EAM1900

Kortvarig

Förvara alltid motorcykeln på ett svalt, torrt ställe och den skydda vid behov från damm med ett poröst överdrag.

MCA10810

FÖRSIKTIGT:

- **Förvaring av motorcykeln i ett dåligt ventilerat rum eller om den täcks med ett överdrag medan den fortfarande är fuktig, kan ge upphov till att vatten och fukt tränger in och ger upphov till rost.**
- **För att förhindra korrosion bör motorcykeln inte förvaras i fuktiga källare, stall (luften innehåller ammoniak) och områden där starka kemikalier förvaras.**

Långvarig

Innan du ställer undan motorcykeln under flera månader:

1. Följ anvisningarna i avsnittet "Skötsel" i detta kapitel.

2. Fyll bensintanken och tillsätt en bränslestabilisator (om det finns tillgängligt) för att hindra att tanken rostar eller att bränslekväliteten försämras.
3. Gör på följande sätt för att skydda cylinder, kolringar, etc, från korrosion.
 - a. Ta bort tändstiftshatten och skruva loss tändstiftet.
 - b. Håll i en tesked motorolja i tändstiftshålet.
 - c. Sätt på tändstiftshatten på tändstiftet och placera tändstiftet på topplocket så att det är jordat. (Detta begränsar gnistorna under nästa steg.)
 - d. Dra runt motorn flera varv med hjälp av startmotorn. (Detta gör att oljan i cylindern sprids ut på cylinderväggen.)
 - e. Ta bort tändstiftshatten från tändstiftet och skruva fast tändstiftet. Sätt tillbaka tändstiftshatten på tändstiftet.

SKÖTSEL OCH FÖRVARING AV MOTORCYKELN

MWA10950



För att undvika skada när motorn går runt bör du se till att tändstiftet är ordentligt jordat när motorn dras runt.

4. Smörj alla reglageleder, -lagringar och -kablar samt alla leder och lagringar på pedaler och stöd.
5. Kontrollera vid behov lufttrycket i däcken och lyft sedan upp motorcykeln så att båda hjulen är fria från underlaget. Som alternativ kan du vrida på hjulen lite varje månad så att inte däcken deformeras på något ställe.
6. Täck över avgasrörets öppningar med plastpåsar så att det inte tränger in någon fukt.
7. Ta bort batteriet och ladda det. Lagra det på ett svalt och torrt ställe och ladda det varje månad. Förvara inte batteriet på ett för varmt eller för kallt ställe [mindre än 0 °C (30 °F) eller mer än 30 °C (90 °F)]. För mer information om hur du förvarar batteriet, se sidan 6-30.

OBS: _____

Om något behöver repareras på motorcykeln bör du göra det innan du ställer undan den.

SPECIFIKATIONER

Mått:

Totallängd:

XT660R 2240 mm (88.2 in)
XT660X 2175 mm (85.6 in)

Totalbredd:

XT660R 845 mm (33.3 in)
XT660X 860 mm (33.9 in)

Totalhöjd:

XT660R 1230 mm (48.4 in)
XT660X 1170 mm (46.1 in)

Sitthöjd:

XT660R 865 mm (34.1 in)
XT660X 875 mm (34.4 in)

Hjulbas:

XT660R 1505 mm (59.3 in)
XT660X 1490 mm (58.7 in)

Markfrigång:

XT660R 210 mm (8.27 in)
XT660X 205 mm (8.07 in)

Vändradie:

2400 mm (94.5 in)

Vikt:

Med olja och bränsle:

XT660R 181.0 kg (399 lb)
XT660X 186.0 kg (410 lb)

Motor:

Motortyp:

Vattenkyld, 4-takt, SOHC

Cylinderrangemang:

Framåtlutad, en cylinder

Slagvolym:

660.0 cm³

Borring × slaglängd:

100.0 × 84.0 mm (3.94 × 3.31 in)

Kompressionsförhållande:

10.00 :1

Startsystem:

Elstart

Smörjsystem:

Torrsump

Motorolja:

Typ:

SAE10W30, SAE10W40, SAE15W40,
SAE20W40 eller SAE20W50

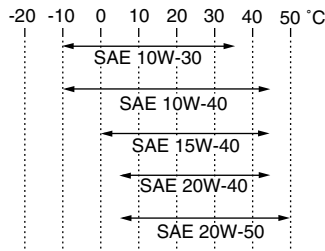

Rekommenderad motorolja:

API service SE, SF, SG typ eller högre

Oljemängd i motor:

Utan byte av oljefilter:

2.50 L (2.64 US qt) (2.20 Imp.qt)

Med byte av oljefilter:

2.60 L (2.75 US qt) (2.29 Imp.qt)

Kylsystem:

Rymd i kylvätskebehållare (upp till max-
markeringen):

0.25 L (0.26 US qt) (0.22 Imp.qt)

Kylarrymd (inklusive alla slangar):

1.00 L (1.06 US qt) (0.88 Imp.qt)

Luftfilter:

Luftfilter:

Oljeindränkt pappersselement

Bränsle:

Rekommenderat bränsle:

Använd bara blyfri premiumbensin

Tankvolym:

15.0 L (3.96 US gal) (3.30 Imp.gal)

Reservtank, mängd:

5.0 L (1.32 US gal) (1.10 Imp.gal)

Bränsleinsprutare:

Tillverkare:

DENSO

Modell/mängd:

297500-0390

Tändstift:

Tillverkare/modell:

NGK/CR7E

Rekommenderat elektroavstånd:

0.7–0.8 mm (0.028–0.031 in)

Koppling:

Kopplingstyp:

Våt, flerskivig

Drivsystem:

Primär reduktion:

Cylindrisk kuggjul

Primärt utväxlingsförhållande:

75/36 (2.083)

Sekundär reduktion:

Kedja

Sekundärt utväxlingsförhållande:

45/15 (3.000)

Växellådstyp:

Konstant ingrepp, 5 växlar

Manövrering:

Manövrering med vänster fot

Utväxlingsförhållande:

- 1:an
30/12 (2.500)
- 2:an
26/16 (1.625)
- 3:an
23/20 (1.150)
- 4:an
20/22 (0.909)
- 5:an
20/26 (0.769)

Ram:

Ramtyp:

Diamant

Castervinkel:

XT660R 27.25 °
XT660X 26.00 °

Försprång:

XT660R 107.0 mm (4.21 in)
XT660X 94.0 mm (3.70 in)

Framdäck:

Typ:

Med slang

Storlek:

XT660R 90/90-21M/C 54S,
90/90-21M/C 54T
XT660X 120/70R17 M/C 58H,
120/70ZR17 M/C 58W,
120/70ZR17 M/C 58W

Tillverkare/modell:

XT660R METZELER/TOURANCE
FRONT,
MICHELIN/SIRAC
XT660X PIRELLI/DRAGON,
METZELER/SPORTEC M1,
MICHELIN/RADIAL PILOT SPORT

Bakdäck:

Typ:

Med slang

Storlek:

XT660R 130/80-17M/C 65S,
130/80-17M/C 65T
XT660X 160/60R17 M/C 69H,
160/60ZR17 M/C 69W,
160/60ZR17 M/C 69W

Tillverkare/modell:

XT660R METZELER/TOURANCE,
MICHELIN/SIRAC
XT660X PIRELLI/DRAGON,
METZELER/SPORTEC M1,
MICHELIN/RADIAL PILOT SPORT

Last:

Maxlast:

186 kg (410 lb)

(Total vikt på förare, passagerare, bagage
och tillbehör)

Däckens lufttryck (uppmätt när däcken är kalla):

Lastningsförhållande:

0–90 kg (0–198 lb)

Fram:

XT660R 200 kPa (29 psi) (2.00 kgf/cm²)
XT660X 210 kPa (30 psi) (2.10 kgf/cm²)

Bak:

XT660R 200 kPa (29 psi) (2.00 kgf/cm²)
XT660X 210 kPa (30 psi) (2.10 kgf/cm²)

Lastningsförhållande:

90–186 kg (198–410 lb)

Fram:

XT660R 200 kPa (29 psi) (2.00 kgf/cm²)
XT660X 220 kPa (32 psi) (2.20 kgf/cm²)

Bak:

XT660R 225 kPa (33 psi) (2.25 kgf/cm²)
XT660X 230 kPa (33 psi) (2.30 kgf/cm²)

Offroad-körning:

Fram:

XT660R 200 kPa (29 psi) (2.00 kgf/cm²)

Bak:

XT660R 200 kPa (29 psi) (2.00 kgf/cm²)

Framhjul:

Hjultyp:

Ekerhjul

Fälgstorlek:

XT660R 21x1.85
XT660X 17M/C x MT3.50

Bakhjul:

Hjultyp:

Ekerhjul

Fälgstorlek:

XT660R 17M/C x MT2.75
XT660X 17M/C x MT4.25

Frambroms:

Typ:

Enkel bromsskiva

Manövrering:

Höger hand

SPECIFIKATIONER

Rekommenderad vätska:

DOT 4

Bakbroms:

Typ:

Enkel bromsskiva

Manövrering:

Höger fot

Rekommenderad vätska:

DOT 4

Framfjädring:

Typ:

Teleskopgaffel

Fjäder/stötdämpartyp:

Spiralfjäder/oljedämpare

Fjädringsrörelse:

XT660R 225.0 mm (8.86 in)

XT660X 200.0 mm (7.87 in)

Bakfjädring:

Typ:

Svingarm (monocross)

Fjäder/stötdämpartyp:

Spiralfjäder/gas-oljedämpare

Fjädringsrörelse:

XT660R 200.0 mm (7.87 in)

XT660X 191.0 mm (7.52 in)

Elsystem:

Tändsystem:

Transistoriserad tändspoletändning
(digital)

Laddningssystem:

AC-magnet

Batteri:

Modell:

GT9B-4

Spänning, kapacitet:

12 V, 8.0 Ah

Strålkastarlampa:

Lampotyp:

Halogenlampa

Lampspänning, effekt × antal:

Strålkastarlampa:

12 V, 55 W/60.0 W × 1

Bakljus/bromsljus:

12 V, 5.0 W/21.0 W × 1

Blinkerslampor, fram:

12 V, 10.0 W × 2

Blinkerslampor, bak:

12 V, 10.0 W × 2

Parkeringsljus:

12 V, 5.0 W × 1

Instrumentbelysning:

EL

Indikeringslampa för neutralläge:

LED

Indikeringslampa för helljus:

LED

Indikeringslampa för blinkers:

LED

Varningslampa för bränslenivå:

LED

Varningslampa för kylvätsketemperatur:

LED

Varningslampa för motorproblem:

LED

Indikeringslampa för startspärrsystem:

LED

Säkringar:

Huvudsäkring:

30.0 A

Säkring för strålkastare:

20.0 A

Säkring för signalsystem:

10.0 A

Säkring för tändningen:

10.0 A

Säkring för parkeringsljus:

10.0 A

Säkring för kylfläkt:

7.5 A

Säkring för bränsleinsprutningssystemet:

10.0 A

Reservsäkring:

10.0 A

Identifikationsnummer

MAU26351

Skriv ner identifikationsnummer på nyckel och motorcykel samt typskyltsinformationen på raderna här nedan. Dessa uppgifter underlättar för dig när du beställer reservdelar från en Yamaha återförsäljare eller om du får motorcykeln stulen.

NYCKELNS IDENTIFIKATIONS-
NUMMER:

MOTORCYKELNS IDENTIFIKATIONS-
NUMMER:

INFORMATION PÅ TYPSKYLT:

Nyckelns identifikationsnummer

MAU26381

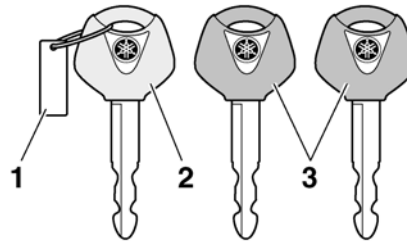

1. Nyckelns identifikationsnummer
2. Kodåterregistreringsnyckel (rött grepp)
3. Standardnycklar (svart grepp)

Nyckelns identifikationsnummer är stämplat på nyckelskylten. Skriv ner detta nummer i utrymmet för det och använd numret som en referens om du behöver beställa nya nycklar.

Motorcykelns identifikationsnummer

MAU26410

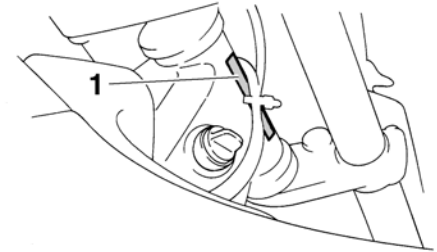

1. Motorcykelns identifikationsnummer

Motorcykelns identifikationsnummer är stämplat på ramen.

OBS: _____
Motorcykelns identifikationsnummer används för att identifiera din motorcykel och kan behöva användas när du registrerar motorcykeln i det statliga fordonsregistret.

KONSUMENTINFORMATION

MAU26540

Typskylt

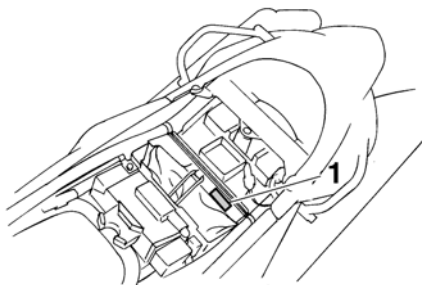

1. Typskylt

Typskylten är monterad på ramen under sadeln. (Se sidan 3-12.) Skriv ner informationen på denna skylt i utrymmet för det. Du behöver denna information när du beställer reservdelar från en Yamaha återförsäljare.

A			
Avbländningskontakt	3-8		
Avstängningssystem för tändkrets	3-15		
B			
Batteri	6-30		
Blinkerslampa eller bakljus-/ bromsljuslampa, byte	6-34		
Blinkersomkopplare	3-8		
Bränsle	3-11		
Bränsleförbrukning, tips för att sänka	5-3		
Bromshandtag	3-9		
Bromsljuskontakt, justera	6-22		
Broms- och kopplingshandtag, kontroll av och smörjning	6-27		
Bromspedal	3-10		
Bromspedal, smörjning	6-28		
Bromsvätskenivå, kontroll av	6-23		
D			
Däck	6-18		
Delarnas placering	2-1		
F			
Felsökning	6-39		
Felsökningsschema	6-40		
Förvaring	7-3		
Förvaringsfack	3-13		
Framgaffel, kontroll av	6-29		
G			
Gashandtag och kabel, kontroll av och smörjning	6-27		
Gaskabelns spel, kontroll	6-18		
H			
Hjul	6-21		
Hjul (bak)	6-37		
Hjul (fram)	6-36		
		Hjullager, kontroll av	6-30
		Huvudströmbrytare/styrlås	3-2
I			
Identifikationsnummer	9-1		
Indikeringslampa för blinkers	3-3		
Indikeringslampa för helljus	3-4		
Indikeringslampa för neutralläge	3-4		
Indikeringslampa för startspärrsystem	3-4		
Indikerings- och varningslampor	3-3		
Inkörning av motorn	5-3		
K			
Kablar, kontroll av och smörjning	6-27		
Kåpor och paneler, lossa och sätta fast	6-5		
Katalysator	3-12		
Kedja, rengöring och smörjning	6-26		
Kedjespänning	6-24		
Kontroll av bromsbelägg, fram och bak	6-22		
Kontrollista före körning	4-2		
Kopplingshandtag	3-9		
Kopplingshandtagets spel, justering	6-21		
Kylvätska	6-13		
L			
Ljusblinkknapp	3-8		
Luftfilter och luftfiltrets slang, byte och rengöring	6-16		
M			
Motorcykelns identifikationsnummer	9-1		
Motorolja och oljefilter	6-10		
Multi-funktionsdisplay	3-5		
N			
Nyckelns identifikationsnummer	9-1		
O			
Omkopplare på styrhandtagen	3-7		
P			
Parkering	5-4		
Parkeringsljuslampa, byte	6-35		
S			
Sadel	3-12		
Säkerhetsinformation	1-1		
Säkringar, byte	6-32		
Sidostöd	3-14		
Sidostöd, kontroll av och smörjning	6-28		
Signalknapp	3-8		
Skötsel	7-1		
Specifikationer	8-1		
Ställa motorcykeln	6-35		
Start av motorn	5-1		
Startknapp	3-8		
Startspärrsystem	3-1		
Stöldlarm (extra utrustning)	3-7		
Stoppknapp	3-8		
Stötdämpare, justering	3-13		
Strålkastarlampa, byta	6-33		
Styrning, kontroll av	6-29		
T			
Tabell för regelbunden skötsel och smörjning	6-2		
Tändstift, kontroll av	6-9		
Tanklock	3-10		
Tomgångsvarvtal	6-17		
Typskylt	9-2		
V			
Varningsblinkersomkopplare	3-8		
Varningslampa för bränslenivå	3-4		

REGISTER

Varningslampa för kylvätsketemperatur	3-4
Varningslampa för motorproblem	3-4
Växelpedal	3-9
Växling	5-2
Verktygssats	6-1

5VK-F819D-M1



PRINTED IN THE NETHERLANDS
2006.07